

العقيد الركن
أنطوان الدجّاح

مُعْجَم

قَوْلِ اللُّغَةِ الْعَرَبِيَّةِ

فِي جَدَاوِلِ وَلَوْحَاتِ

راجعه
الدكتور هورج ميري عبد طيخ

مَكْتَبَةُ لَبْنَانَ

مجموع قواعد اللغة العربية
في جداول ولوحات

مَكْتَبَتُنَا
سَاحَة رِيَاض الصُّلْح
بِكِرُوت

جَمِيعِ الحُقوقِ مَحْفُوظَةٌ

الطبعة الأولى : ١٩٨١
الطبعة الثانية : ١٩٨٥
الطبعة الثالثة : ١٩٨٧
الطبعة الرابعة : ١٩٨٩
طبعة منقحة ومزودة
بمسرد عام بالمصطلحات والأدوات

الثاني مقدمة المراجع

تخرّج العقيد الرّكن أنطوان الدّحداح من:
المدرسة الحربيّة - الفيّاضية - لبنان.
ومدرسة المدفعية الملكية - لاركهـل - إنكلترا.
والمدرسة البحريّة - برست - فرنسا.
وكلية الأركان العامّة - لفنورث - الولايات المتّحدة.

وقد كان:

قائد سلاح البحريّة الوطنيّة.
ومدير الشؤون الجغرافيّة والجيوڊيزيّة.
ومديراً عاماً للأمن العامّ.

وهو حالياً:

سفير لبنان في البرازيل.

وبالمقابل فإنّه:

ليس من قريش.
ولم ينشأ في بني سعد.
ولم يعيش كبشّار في حجور بني عقيل.
وليس من أبناء البادية الذين يُحتجّ بهم.

فإذا قال قائل: ليست هذه هي الشروط الوحيدة للتمكّن من اللّغة العربيّة، أجب: وليست الشروط التي حاز عليها من جامعات الحرب، كفيّلة يجعله متمكّناً من اللّغة، ناهيك بالتأليف بها، وفي حقل القواعد بالذات. ومع ذلك، أقدم على التصنيف، إنّها جراءة! فلنرافقه في هذه الرّحلة المغامرة.

لقد قلبت «معجمه» فألفيت أنّ قاعدة النّظام هي في نظام القواعد. وتصفّحت مقدّمته فوجدت أنّ جوهر المسألة يكمن في كون مادّة المعجم قديمة، لكن بترتيب جديد... والمعجم، في حقيقته، لوحات علميّة، فنيّة، إنسانيّة:

علميّة: لأنّ كلّ لوحة تحتوي على مادّة مستقلة - إلاّ ما تعذر - مشار إلى مراجعها بوضوح، ومعروضة بتسلسل دقيق، ومنطق مميّز.

وفنيّة: بأسلوب العرض، بالصّور والدّوائر والإشارات، إنّها وسائل مدروسة بطريقة رياضيّة، تُطالعنا أرقاماً وخطوطاً ورسوماً...

وإنسانيّة: بهذا الجهد المضني في سبيل الإيضاح والتسهيل، وبهذا الرّوح المشعّ، الذي يُحيل جفاف القواعد إلى موادّ مستساغة.

ومع بروز طابع المحافظة في نوعيّة المعلومات، وفي كفيّية انتقاء معظم الأمثلة، وفي نسبة الاعتدال، فإنّ نمط العرض وأسلوب الإخراج أحالا المادّة القديمة، إلى مادّة جديدة. ولكن مها قسونا في الحكم، فإنّ عناصر مهمّة تميّز معجمه، وتجعله أدنى إلى الجدّة، وتمنحه مبرّر الوجود.

- لقد ربّ المؤلف الفصول بطريقة غير عاديّة.

- وفّر معلومات ودقائق... لا تتوافر أحياناً، في كتب القواعد، حتّى غير المدرسيّة.

- أنشأ فصل: المعرّبات - ذا الفائدة لكلّ طالب ومعلّم -

- قام بإصلاحات وتصويبات لأخطاء شائعة في كتب مدرسيّة، لكنّه لم يشأ الإشارة إلى هذه الإصلاحات، مفضلاً تسجيل الصّحيح فقط.

- قدّم لوحات وهياكل عامّة، قد تبدو، لأوّل وهلة، نوعاً من التّرف العقليّ، وقد شاء، أن تكون كالوحدات المؤنسة على دروب القواعد. لكنّ هذه الأشكال تبقى، على الأقلّ، حافزاً على رياضة عقليّة.

- فصّل في الأمر، عند تضارب الآراء، بطريقة فيها حزم القائد.

ومن أمثلة ذلك، أنّه حصر معاني بعض الأدوات التي تجيء بمعنى: من - إلى - عن - في... حصرها في معنى: الظرفيّة - مع أنّ هذا المعنى موجود إلى جانب تلك المعاني المشار إليها في حروف الجرّ.

أشيرُ إلى ذلك، لأسجّل أمراً حاصلًا. وعلى كلّ، فإنّ كثيراً من أحكامه التي نالت قسطاً من المناقشة فيما بيننا، ترضي المنطق، ولو خرجت، على بعض ما درج عليه النّحاة واللّغويّون الذين، قلّما اتّفقوا على مسألة...

ومع أنّ سعة الصّدر شرط مهمّ، في الأمور العلميّة، فإنّني أشارك المؤلّف روح البتّ في القواعد التي تشوبها النزعة المعياريّة إلى حدّ كبير... أشاركه الفصل، ولو جاء عجولاً، لأنّه، قد يكون أفضل من المباحكات الجوفاء. ولو عمّد علماء اللّغة، وأهل صناعة النّحو، إلى شيء من «الحزم» لجنّبونا احتمالات لا تُحصى، وخفّفوا عنّا تخريجاتٍ وأحكاماً فيها تعسّف، وما برحت مستنزفة للطاقة فيما لا نفع كبير، كبيراً، كبيراً فيه، ونحن بمسبب الحاجة إلى كلّ لحظة - جهد.

لقد أحسنت وأنا أتعاون مع المؤلّف، بأنّ نزعة «الأمن العامّ» ما زالت «سارية المفعول» لكنّ في مجال اللّغة.

وشرعت بأنّ «روح الانضباط» يتحكّم في منهجه.

إنّ أسلوبه في «التفتيش» دقيق.

وإلحاحه في «استنطاق الحقائق» لا ينثني.

أسئلته «استجواب».

و«أحكامه نافذة» متى اقتنع بمدالة وصحة القضية.

لقد كان العقيد الرُّكن أنطوان الدّحداح يمنح مواطنيه «جواز سفر»، وها هو اليوم، قد «عقّد» العزم على أن يمنحهم «جواز مرور» من نوعٍ آخر وإلى حقلٍ آخر. إنّه «وجوب المرور» وليس «جوازه» إلى المعرفة، عبر الكلمة الصّحيحة... لكنّ «ختم السّاح» بالمرور أفلت هذه المرّة من يده، وصار في حوزة القراء وأصنافهم، والنّقاد ومذاهبهم...

ولعلّ، في هذه الأسطر، تمهيداً للتّقويم، لكنّه مشوب بالذاتية ومطبوع بالحبّة. إنّها محبّة... لكنّها ليست

عمياء.

بيت مري في ٢٢/٣/١٩٨١

جورج متري عبد المسيح

الثالث مقدمة المؤلف

قد يتبادر إلى ذهنك أيها القارئ، وأنت تدخل معنا في علم القواعد العربية، أنك ستواجه مواضيع شائكة ومواد صعبة الاستيعاب، وقد تعتقد أن البحث في لغة غنية بألفاظها ومعقدة بأحكامها، يتطلب منك جهداً شاقاً، أنت اليوم بغنى عنه، فنحن معك في جزء من هذا التفكير ولسنا معك في كله. وطموحنا في صياغة هذا الكتاب أن نؤمن لك ما تحتاجه من تنظيم في تقديم المواد وإبراز ما يجب أن تحتفظ به من الأحكام الهامة.

- يتوجه هذا المؤلف أولاً إلى المتكلم باللغة العربية، الذي يجهل خفايا النصب والجر والجزم ولم نذكر الرفع لأن الرفع هو الابتداء، أي الوضع الطبيعي للكلمة المجردة من العوامل اللفظية...
- ويتوجه خاصة إلى أهالي الطلاب الذين تركوا القواعد كامنة في خبايا عقولهم، ويتفاجؤون بسؤال من أولادهم: لماذا... كذا؟ فيلجؤون مسرعين إلى المراجع المختلفة بحثاً عن الجواب... وما أدراك أين الجواب؟
- ويتوجه أيضاً إلى رجال الأعمال الذين يتجولون بين طائرة وطائرة في بلاد النفط، لمتابعة أشغالهم، ويضطرون أحياناً، في سبيل المصلحة، إلى إلقاء محاضرات أمام مستمعين متيقظين، ويتساءلون مثلاً: كيف تلفظ كلمة «ملاحظات» في حالة النصب... فننصحهم بالتسكين، لأن التسكين هو ضد الحركة ويغني عن الأخطاء.. إذا أمكن... فغايتنا بالنهاية مساعدة كل من يرغب في التكلم أو الكتابة بالعربية.
- لم نخص الطلاب بالذكر، بل نخصهم بالعاطفة، لأن لدى الطالب المتسع لدراسة القواعد في كتبه المدرسية المتجزئة إلى وحدات عديدة، والمتضمنة التمارين التطبيقية الضرورية لطبيعة العمل المدرسي، وقد يضع الطالب يده على كتاب والده فيكون له خير عون.

ولا تختلف لغة هذا المعجم - مع توسُّع في التسمية - بجمهور محتوياته عن المؤلفات العديدة، المنتشرة منذ قرون في أقطار العالم، ولم نحاول إدخال أحكام جديدة أو مقترحات فنيّة في القواعد. انطلقنا من الأساس الثابت، لكن وضعنا ترتيباً جديداً وإخراجاً علمياً حديثاً لموادّ قديمة، وكانت الغاية تنظيم المعلومات في البحث عن القواعد.

اتخذنا مبادئ علم التنظيم العامّ أسلوباً للدُّخول إلى القواعد من زاوية المنهجية الحديثة (مَنْجَمَت)، واكتشفنا، ونريدك، أيها القارئ، أن تكتشف معنا، بعض الثغرات في معالجة الصِّرف والنحو، وأهمُّها فقدان نظرة الشمول إلى الأقسام العامة بصفاتها وحدات مستقلة بعضها عن بعض، بما يؤدي إلى فقدان رباط الصلة بين الأجزاء الصغيرة التي تتألف منها الكلمات، ثغرات اعتدنا عليها ودخلت في التقاليد - نورد منها بعض الأمثلة:

١ - النَّوَاسِخُ: (كَانَ - كَادَ..). منها ما يرفع ثم ينصب ومنها ما ينصب ثم يرفع. لذلك أطلق عليها تسمية النَّوَاسِخ. فلم نجد تعبيراً خاصاً يشمل المرفوعات الخمسة للنَّوَاسِخ (اسم كان - اسم كاد - اسم ما - خبر إن - خبر لا). ولم نجد تعبيراً آخر يشمل المنصوبات التي تقابلها، لذلك اضطررنا، وبموافقة الدكتور جورج متري عبد المسيح إلى تسميتها بالمرافيع والمناصيب، كلمات أنس إليها الذوق.

٢ - عندما حاولنا وضع هيكل بجميع حالات إعراب الاسم، وجدنا صعوبة برسم المفاعيل (به، مطلق، لأجله، فيه، معه) من جهة، والمنصوبات الأخرى التي تختلف عنها (الحال، التمييز، الاستثناء) من جهة أخرى. ولما كان رسم الهيكل لا يتحمل التهرّب من الواقع، وجدنا تعبيراً جديداً لتسمية المنصوبات الثلاثة، وهنا أيضاً وافق زميلي على كلمة: الأفاعيل.

٣ - أقدمنا في الفصل الأخير من المعجم على ترتيب معيجم، يشكل نوعاً من: قادمية لإعراب الكلمات. واخترنا مجموعة من ٢٨٣ كلمة من حروف وأسماء وأفعال، نعتبرها مفاتيح الإعراب في اللغة العربية، فإذا أطلقت عليها وعلى أحوالها، قلماً واجهتك، أيها القارئ، صعوبة في معرفة محلّ المفردات من الإعراب؛ فأطلقنا على هذه المجموعة تسمية: المُرَبِّنَات - أي الكلمات العربية والمبنية التي تتميز بأحوال خاصة في علم القواعد.

٤ - والثغرة الأخيرة التي نودّ لفت الرّأي إليها هي ثغرة نفسية تتلخّص في تصوير القواعد العربية وكأنّها مسألة معقّدة جداً، بينما هي في الواقع مسألة سهلة جداً جداً - ونؤكّد للمتكلّم بالعربية الرّاعب في دراسة القواعد أنّه لن يحتاج إلى جهدٍ يزيد على أربعة أشهر بمعدل خمس ساعات عمل في اليوم الواحد (أي إلى ٥٠٠ رجل/ساعة) حتّى يصبح سيّويه آخر.

نعود إلى نظرة الشمول في مواضيع الصِّرف والنحو، إلى رؤية الكلّ متضمناً أجزاءه، إلى رؤية الهيكل محتويّاً أقسامه، فنلاحظ أن لا أقسام ولا أجزاء يتعدّى عددها أصابع اليدين... وهو مبدأ جوهرية في علم التنظيم الحديث ولا عجب إذا كانت حروف الجرّ تسعة عشر لأنّها تشابه الجند في الفصيلة الواحدة.

أَمَّا الْغُنْيَانُ فِي أَلْفَاظٍ وَمَفْرَدَاتِ اللَّغَةِ الْعَرَبِيَّةِ (لِلْأَسَدِ وَحْدَهُ مَا لَا يَقْلُ عَنْ ٦٤٠ مَرَادِفًا) فَيَعُودُ أَيْضًا إِلَى مَبَادِيءٍ بَسِيطَةٍ وَسَهْلَةٍ وَجَدَّهَا أَهْلُ الْحَجَرِ وَالْمَدَرِ بَمَتَنَاوَلِهِمْ، فِي الْقُرُونِ الْغَابِرَةِ، لِتَرْكِيْبِ الْكَلِمَاتِ، وَنَتِجَ عَنْهَا مَا لَمْ يَكُنْ فِي الْحِسَابِ. فَتَنْطَلِقُ الْكَلِمَةُ فِي تَرْكِيْبِهَا مِنْ مَنْطِقِ الْأَوْزَانِ، وَالْوِزْنِ الْأَسَاسِيِّ هُوَ ثَلَاثِي الْأَحْرَفِ يَتَشَكَّلُ فِي كَلِمَةٍ: ف ع ل - مَّ يَجْرِي تَحْرِيْكُهُ بِحُرُوفِ الْعَلَّةِ: و-ا-ي-فِيْمَكْنِكِ الْإِشْتِرَاكِ مَعَهُمْ فِي اللَّعْبَةِ بِوَسْطَةِ سِتَّةِ أَحْجَارٍ مَخْتَلِفَةِ الْأَشْكَالِ: ثَلَاثَةٌ كَبِيرَةٌ تَمَثَّلُ حُرُوفَ الْأَوْزَانِ، وَثَلَاثَةٌ صَغِيرَةٌ تَمَثَّلُ حُرُوفَ الْعَلَّةِ، وَتَصْبِحُ الْإِحْتِمَالَاتُ الْوَارِدَةُ هِيَ الْأَوْزَانُ التَّالِيَةُ لَا غَيْرَ:

فاعولي - فاعيلو - فوعالي - فوعيلو - فيعالو - فيعولا .

عملية بسيطة لا ترهق العقل البشري!

أَمَّا إِذَا أُرِدَتْ تَكَرُّرُ التَّحْرِيكِ فِي الْكَلِمَةِ الْوَاحِدَةِ، أَوْ تَبْدِيلُ حُرُوفِ الْأَوْزَانِ بِحُرُوفِ الْمَبَانِي، أَوْ اسْتِبْدَالُ حُرُوفِ الْعَلَّةِ بِالْحُرُوكَاتِ وَالضُّوَابِطِ، أَوْ مَتَابَعَةُ سِيرِ الْإِحْتِمَالَاتِ فِي الرَّبَاعِيِّ وَالْخَمَاسِيِّ، فَهَلَّا... إِذْ نَصَبِحُ، نَحْنُ وَإِيَّاكَ، بِحَاجَةٍ إِلَى مِحْسَابِ كَهْرِبَائِيٍّ أَوْ كَهْرِبَانِيٍّ... وَعَلَى الْأَصَحِّ، كَهْرِبِيٍّ...
يَبْقَى أَنَّ الْمِحْسَابَ هَذَا سَيَفْشَلُ فِي إِعْطَائِكَ الْكَلِمَةَ الْمُرْصَعَةَ بِحَجَرٍ نَادِرٍ...

كَمَا فَشَلَ فِي تَزْوِيدِنَا بِالْبَرْنَامِجِ الْأَفْضَلِ الْوَاجِبِ اتِّبَاعَهُ فِي تَسْلُسُلِ مَوَادِّ الْقَوَاعِدِ الْعَرَبِيَّةِ، وَنَحْصُ بِالذِّكْرِ، تَرْتِيبَ الْمَسْرُودِ الْعَامِّ الَّذِي يَلِي الْمَقْدِّمَاتِ فِي أَوَّلِ الْكِتَابِ. فَعَبَثًا حَاوَلْنَا الْإِسْتِهْدَاءَ إِلَى التَّسْلُسُلِ الْمَثَالِيِّ لِمُعَالَجَةِ مَوَاضِيعِ الْقَوَاعِدِ الْعَرَبِيَّةِ. يَقُولُونَ إِنَّ الْقَوَاعِدَ تَقْسَمُ إِلَى قَسْمَيْنِ رَئِيسَيْنِ: الصَّرْفِ أَوَّلًا وَالنَّحْوِ ثَانِيًا؛ ثُمَّ جَاءَ مِنْ يَضَعُ النَّحْوَ قَبْلَ الصَّرْفِ؛ ثُمَّ بَحَثْنَا فِي الْبَرْنَامِجِ الرَّسْمِيِّ الَّتِي تُعْتَمَدُ فِي الْمَدَارِسِ؛ ثُمَّ فِي الْمَنْطِقِ الْقَدِيمِ الَّذِي يَشْرَحُ الْقَوَاعِدَ مِنْ خِلَالِ حُرُوفِ الْمَعَانِي أَوْ مِنْ خِلَالِ اخْتِيَارَاتٍ أُخْرَى الْخ... مَحَاوَلَاتٌ عَدِيدَةٌ مَدُونَةٌ فِي جَرِيدَةِ الْمَرَاجِعِ فِي آخِرِ الْكِتَابِ... اسْتَخْلَصْنَا مِنْهَا مَبْدَأً عَامًّا وَأَسَاسِيًّا يَنْسَجِمُ مَعَ الْغَايَةِ الَّتِي أَرَدْنَا هِيَ تَرْتِيبَ الْمَوَادِّ بِشَكْلِ مَنْظَمٍ يَسْهُلُ لِلْقَارِئِ الْحُصُولَ عَلَى الْمَعْلُومَاتِ الَّتِي يَحْتَاجُ إِلَيْهَا بِسُرْعَةٍ وَدَقَّةٍ.

فَكُلُّ فِصْلِ مِنْ: (الْمَعْجَمِ) يَشْكَلُ الْمَجْمُوعَةَ الْكَبْرَى الَّتِي تَتَجَانَسُ مَوْضُوعَاتُهَا مِنْ حَيْثُ الْبَحْثُ عَنِ الْمَعْلُومَاتِ الصَّرْفِيَّةِ وَالنَّحْوِيَّةِ؛ وَفِي بَدَايَةِ كُلِّ فِصْلٍ وَضَعْنَا هَيْكَلًا عَامًّا يَرْكُزُ الْإِنْتِبَاهَ عَلَى مَوْقِعِ الْجُزْءِ مِنَ الْكُلِّ. وَكُلُّ صَفْحَةٍ مِنَ الْكِتَابِ هِيَ خَلِيَّةٌ صَغِيرَةٌ مُسْتَقَلَّةٌ بِذَاتِهَا تَحْتَوِي عَلَى الْمَعْلُومَاتِ اللَّازِمَةِ لِتَعْرِيفِ عُنْوَانِهَا، وَتُغْنِيكَ عَنِ التَّفْتِيْشِ - بِقَدْرِ الْمُسْتَطَاعِ - فِي أَمَاكِنٍ أُخْرَى - فَلَاحِوِاشِيَّ وَلَا مَلَاخِظَاتٍ تَنْتَظِرُكَ فِي أَسْفَلِ الصَّفْحَةِ؛ جَمِيعُ الْمَعْلُومَاتِ الْمُتَعَلِّقَةِ بِالْمَوْضُوعِ الْوَاحِدِ تَرْدُ بِالتَّتَابُعِ.

لَمْ نَطْمَحْ إِلَى بَلُوغِ الْبَرْنَامِجِ الْأَفْضَلِ، بَلْ حَاوَلْنَا تَرْتِيبَ الْبَرْنَامِجِ الْأَنْظَمِ؛ وَأَدْخَلْنَا فِي فَنِّ الْإِبْضَاحِ مَا تَوَصَّلْتُ إِلَيْهِ خَبْرَتَنَا فِي عِلْمِ التَّنْظِيمِ مِنْ أَسَالِيبِ وَرَسُومِ وَأَسْهَمِ، لِإِرْشَادِكَ إِلَى الْهَدَفِ الْمَنْشُودِ. تِلْكَمُ هِيَ الْمَنْهَجِيَّةُ الْوِظَائِفِيَّةُ الَّتِي تَشْمَلُ جَمِيعَ أَوْجِهِ التَّرَابِطِ بَيْنَ التَّفْكِيرِ وَالتَّنْفِيزِ تَقُودُ الْمَوْضُوعَ الْمَعْيَّنَ فِي الطَّرِيقِ الْوَاضِحِ، لِلْوُصُولِ إِلَى الْقَرَارِ الْمُنَاسِبِ، وَتَحْقِيقِ مَا صَمَّمَهُ الْعَقْلُ الْإِنْسَانِيُّ.

... وَفِي الْحَدِيثِ الشَّرِيفِ « مِنْ عَمَلٍ وَأَصَابَ فَهُ أَجْرَانُ وَمِنْ عَمَلٍ وَأَخْطَأَ فَهُ أَجْرٌ وَاحِدٌ »؛ وَخَيْرُ الْجُزْءِ أَنْ يَكُونَ فِي الْكِتَابِ فَائِدَةٌ.

أنطوان الدحداح

فصول المعجم

الصفحة:			
١	مدخل عام	١ -	الفصل الأول
١٩	الحرف	٢ -	الفصل الثاني
٣٥	الاسم: أحواله	٣ -	الفصل الثالث
٦٩	الاسم: أنواعه	٤ -	الفصل الرابع
١١١	الفعل	٥ -	الفصل الخامس
١٣٥	الجُملة الفعلية	٦ -	الفصل السادس
١٤٩	الجُملة الاسمية	٧ -	الفصل السابع
١٥٩	النواسخ	٨ -	الفصل الثامن
١٧١	المفاعيل	٩ -	الفصل التاسع
١٩٥	الأفاعيل	١٠ -	الفصل العاشر
٢٠٧	المجرورات	١١ -	الفصل الحادي عشر
٢١٥	التوابع	١٢ -	الفصل الثاني عشر
٢٢٧	النحو التحليلي	١٣ -	الفصل الثالث عشر
٢٧٧	المُعربات	١٤ -	الفصل الرابع عشر

الخامس

الصفحة	الفصل	فهرس أَلْفبَائِيّ	الصفحة	الفصل	فهرس أَلْفبَائِيّ
٤٣	٣ - ٣ - ٥	ال اشتقاق	١٨٣	٩ - ٨	ال اختصاص
٢١١	١١ - ٣ - ١	ال إضافة	٦	١ - ٤	ال إدغام
٢١٤	١١ - ٣ - ٤	ال إضافة إلى الجملة	٢٠٤	١٠ - ٤ - ١	ال استثناء
٢١٣	١١ - ٣ - ٣	ال إضافة اللَّفْظِيَّة	٢٠٥	١٠ - ٤ - ٢	ال استثناء
٢١٢	١١ - ٣ - ٢	ال إضافة المَعْنَوِيَّة	١٨٨	٩ - ١٢	ال استغناء
١٦	١ - ٨ - ٢	إعراب الاسم	٣٧	٣ - ١	ال اسم
١٥١	٧ - ١	إعراب الاسم	٩٧	٤ - ١٢	اسم الاستفهام
١٦	١ - ٨ - ٢	إعراب الجملة	٩٦	٤ - ١١	اسم الإشارة
١٦	١ - ٨ - ٢	إعراب الحرف	٩٢	٤ - ٩	اسم الآلة
١٣٧	٦ - ١	إعراب الفعل	٧١	٤ - ١ - ١	اسم الجنس
١٤٧	٦ - ١٠ - ١	إعراب الفعل	٩١	٤ - ٨	اسم الزَّمان
١٤٨	٦ - ١٠ - ٢	إعراب الفعل	٥١	٣ - ٦	ال اسم الشَّبيه بالصَّحيح
٧	١ - ٥ - ١	ال إعلال	٩٨	٤ - ١٣	اسم الشَّرط
٨	١ - ٥ - ٢	إعلال	٥١	٣ - ٦	ال اسم الصَّحيح
٩	١ - ٥ - ٣	إعلال	١٠٦	٤ - ١٩ - ١	اسم العدد
١٠	١ - ٥ - ٤	إعلال	١٠٧	٤ - ١٩ - ٢	اسم العدد
١٩٧	١٠ - ١	ال أفعال	١٠٨	٤ - ١٩ - ٣	اسم العدد
١٧٦	٩ - ٣ - ٢	ال أفعال التي تنصب مفعولين	١٠٩	٤ - ١٩ - ٤	اسم العدد
١٤٦	٦ - ٩	ال أفعال الخمسة	١١٠	٤ - ١٩ - ٥	اسم العدد
١٧٥	٩ - ٣ - ١	أفعال القلوب	٧١	٤ - ١ - ١	اسم العَلَم
١٧٧	٩ - ٤	ال أفعال المُتَعَدِّيَّة إلى ٣ مفاعيل	٧٢	٤ - ١ - ٢	اسم العَلَم
٢٠٣	١٠ - ٣ - ٢	أفعال المدح والذَّم	٨٠	٤ - ٣ - ١	اسم الفاعل
١٦٥	٨ - ٣	أفعال المقاربة	٨١	٤ - ٣ - ٢	اسم الفاعل
١٦٣	٨ - ٢ - ١	ال أفعال النَّاقِصَة	١٠٣	٤ - ١٧ - ١	اسم الفِعْل
١٨١	٩ - ٦	أفعل التَّعَجُّب	١٠٤	٤ - ١٧ - ٢	اسم الفِعْل
٨٨	٤ - ٧ - ١	أفعل التَّفْضِيل	٧٧	٤ - ٢ - ٥	اسم المَرَّة
٨٩	٤ - ٧ - ٢	أفعل التَّفْضِيل	٧٧	٤ - ٢ - ٥	اسم المصدر
٩٠	٤ - ٧ - ٣	أفعل التَّفْضِيل	٨٢	٤ - ٤ - ١	اسم المفعول
٨٦	٤ - ٦ - ١	أمثلة المبالغة	٨٣	٤ - ٤ - ٢	اسم المفعول
٨٧	٤ - ٦ - ٢	أمثلة المبالغة	٥١	٣ - ٦	ال اسم المقصور
٢٦٧	٨ - ٥	إِنَّ وَأَخواتها	٩١	٤ - ٨	اسم المكان
١٢٢	١٢ - ٤ - ١	ال بَدَل	٥١	٣ - ٦	ال اسم المددود
٢٢٣	١٢ - ٤ - ٢	بَدَل	٥١	٣ - ٦	ال اسم المنقوص
٦٣	٣ - ١٦	بناء الاسم	٩٩	٤ - ١٤ - ١	ال اسم الموصول
٦٤	٣ - ١٧	بناء الاسم	١٠٠	٤ - ١٤ - ٢	اسم الموصول
١٤٧	٦ - ١٠ - ١	بناء الفعل	٧٧	٤ - ٢ - ٥	اسم النَّوع
١٤٨	٦ - ١٠ - ٢	بناء الفعل	١٠٥	٤ - ١٨	ال أسماء الخمسة
١٨٢	٩ - ٧	ال تحذير	١٨٤	٩ - ٩	ال اشتغال
١٩٠	٩ - ١٤	ال ترخيم	٣٩	٣ - ٣ - ١	ال اشتقاق
١٢٥	٥ - ٩ - ١	تصريف الفعل	٤٠	٣ - ٣ - ٢	اشتقاق
١٢٦	٥ - ٩ - ٢	تصريف الفعل	٤١	٣ - ٣ - ٣	اشتقاق
١٢٧	٥ - ٩ - ٣	تصريف الفعل	٤٢	٣ - ٣ - ٤	اشتقاق

الصفحة	الفصل	فهرس ألقبائي	الصفحة	الفصل	فهرس ألقبائي
٢٢٥	١٢-٦	ال حِكَايَة	١٢٨	٥ - ٩ - ٤	تصريف الفعل
١٥٢	٧-٢-١	ال خير (والمبتدأ)	١٢٩	٥ - ٩ - ٥	تصريف الفعل
١٥٣	٧-٢-٢	خير (والمبتدأ)	١٣٠	٥ - ٩ - ٦	تصريف الفعل
١٥٤	٧-٢-٣	خير (والمبتدأ)	١٣١	٥ - ٩ - ٧	تصريف الفعل
١٥٥	٧-٢-٤	خير (والمبتدأ)	١٣٢	٥ - ٩ - ٨	تصريف الفعل
١٥٦	٧-٢-٥	خير (والمبتدأ)	١٣٣	٥ - ٩ - ٩	تصريف الفعل
١٥٧	٧-٢-٦	خير (والمبتدأ)	٦٨	٣ - ٢٠	تقدير علامات الإعراب
١٥٨	٧-٢-٧	خير (والمبتدأ)	٢٠٢	١٠ ٣ ١	التَّمْيِيز
١٤٣	٦-٦	رفع المضارع	٢٠٣	١٠ ٣ ٢	التَّمْيِيز
٥١	٣-٦	ال شَّيْبه بالصَّحِيح (اسم)	٢٢١	١٢ - ٣	ال توكيد
١٤٥	٦-٨	ال شَرْط والجواب	١٤٤	٦ - ٧	جزم المضارع
٥١	٣-٦	ال صَّحِيح (اسم)	٥٨	٣ - ١٣ - ١	جمع التَّكْسِير
١٢١	٥-٦	ال صَّحِيح (فعل)	٥٩	٣ - ١٣ - ٢	جمع التَّكْسِير
١٣	١-٧-١	ال صَّرَف (ملحقات)	٦٠	٣ - ١٣ - ٣	جمع التَّكْسِير
١٤	١-٧-٢	صَّرَف (ملحقات)	٥٨	٣ - ١٢	جمع المؤنَّث السَّالم
٥٢	٣-٧	ال صَّفة	٥٧	٣ - ١١	جمع المذكَر السَّالم
٨٤	٤-٥-١	ال صَّفة المشبَّهَة	١٥	١ - ٨ - ١	ال جملة
٨٥	٤-٥-٢	صَّفة المشبَّهَة	١٥٢	٧ - ٢ - ١	ال جملة الاسميَّة
١٢٣	٥-٨-١	ال ضَمائر والفعل	١٥٣	٧ - ٢ - ٢	جملة الاسميَّة
٩٣	٤-١٠-١	ال ضَمير	١٥٤	٧ - ٢ - ٣	جملة الاسميَّة
٩٤	٤-١٠-٢	ضَمير	١٥٥	٧ - ٢ - ٤	جملة الاسميَّة
٩٥	٤-١٠-٣	ضَمير	١٥٦	٧ - ٢ - ٥	جملة الاسميَّة
٩٥	٤-١٠-٣	ضمير الشَّان	١٥٧	٧ - ٢ - ٦	جملة الاسميَّة
١٥٧	٧-٢-٦	ضمير الفصل أو العماد	١٥٨	٧ - ٢ - ٧	جملة الاسميَّة
٥	١-٣	ال ضَوَابط	١٤٥	٦ - ٨	ال جملة الشَّرطيَّة
١٠٢	٤-١٦	ال ظُرُوف	١٣٨	٦ - ٢ - ١	ال جملة الفعليَّة
١٧٨	٩-٥-١	ال عامل والمعمول	١٣٩	٦ - ٢ - ٢	جملة الفعليَّة
١٧٩	٩-٥-٢	عامل والمعمول	١٩٨	١٠ - ٢ - ١	ال حال
١٨٠	٩-٥-٣	عامل والمعمول	١٩٩	١٠ - ٢ - ٢	ال حال
١٠٦	٤-١٩-١	ال عدد الأصليّ	٢٠٠	١٠ - ٢ - ٣	ال حال
١٠٦	٤-١٩-١	ال عدد التَّرتيبيّ	٢٠١	١٠ - ٢ - ٤	ال حال
٢٢٤	١٢-٥	ال عطف	٢١	٢ - ١	ال حرف
٦٧	٣-٢٠	علامات الإعراب	٥	١ - ٣	ال حركات والضوابط
١٨	١-٨-٤	علامات التَّرقيم	٢١٠	١١ - ٢	حروف الجرّ
١٤٠	٦-٣	ال فاعل	٢٢	٢ - ٢	حروف المعاني
١١٣	٥-١-١	ال فعل	١٦٧	٨ - ٥	ال حروف المشبَّهَة بالفعل
١١٤	٥-١-٢	فعل	١٦٦	٨ - ٤	ال حروف المشبَّهَة بليس
١١٥	٥-١-٣	فعل	-٢٣	٢ - ٣ - ١	حروف المعاني
١٢٢	٥-٧	ال فعل المؤكِّد	٢٦	٢ - ٣ - ٤	حروف المعاني
١١٩	٥-٤	ال فعل المتعدِّي	٢٧	٢ - ٤ - ١	ال حروف (معجم)
١١٦	٥-٢	ال فعل المجرِّد	إلى	إلى	حروف (معجم)
١٣٠	٥-٥	ال فعل المجهول	٣٤	٢ - ٤ - ٨	حروف (معجم)

الصفحة	الفصل	فهرس ألفبائي	الصفحة	الفصل	فهرس ألفبائي
١٦١	٨ - ١ - ١	ال مناصيب	١١٧	٥ - ٣ - ١	ال فعل المزيد
٤٤	٣ - ٤ - ١	ال مشتقات	١١٨	٥ - ٣ - ٢	فعل المزيد
٤٥	٣ - ٤ - ٢	ال مشتقات	١٢٣	٥ - ٨ - ١	ال فعل والضائر
٤٦	٣ - ٤ - ٣	ال مشتقات	١٢٤	٥ - ٨ - ٢	فعل والضائر
٤٧	٣ - ٤ - ٤	ال مشتقات	١٢٠	٥ - ٥	ال فعل المعلوم
٤٨	٣ - ٤ - ٥	ال مشتقات	١١٩	٥ - ٤	ال فعل الأزم
٤٩	٣ - ٤ - ٦	ال مشتقات	٣	١ - ١	ال قواعد العربية
٧٣	٤ - ٢ - ١	ال مصدر	١٦٥	٨ - ٣	كاد وأخواتها
٧٧	٤ - ٢ - ٥	ال مصدر الصناعي	٩٥	٤ - ١ - ٣	كاف الخطاب
٧٩	٤ - ٢ - ٧	ال مصدر (عمله)	١٦٣	٨ - ٢ - ١	كان وأخواتها
٧٨	٤ - ٢ - ٦	ال مصدر المؤول	١٦٤	٨ - ٢ - ٢	كان وأخواتها
٧٤	٤ - ٢ - ٢	ال مصدر المجرد	٤	١ - ٢	ال كلمة العربية
٧٥	٤ - ٢ - ٣	ال مصدر المزيد	١٠١	٤ - ١٥	ال كنايات
٧٦	٤ - ٢ - ٤	ال مصدر الميمي	١٦٩	٨ - ٧	لا النافية للجنس
٦٢	٣ - ١٥	ال مصغر (اسم)	١٥٢	٧ - ٢ - ١	ال مبتدأ (والخبر)
١٦٦	٨ - ٤	ما وأخواتها	١٥٣	٧ - ٢ - ٢	ال مبتدأ (والخبر)
٢٧	٢ - ٤ - ١	معجم بالحروف	١٥٤	٧ - ٢ - ٣	ال مبتدأ (والخبر)
إلى	إلى	معجم بالحروف	١٥٥	٧ - ٢ - ٤	ال مبتدأ (والخبر)
٣٤	٢ - ٤ - ٨	معجم بالحروف	١٥٦	٧ - ٢ - ٥	ال مبتدأ (والخبر)
٢٨٥	١٤ - ٣ - ١	معجم بالمعربنات	١٥٧	٧ - ٢ - ٦	ال مبتدأ (والخبر)
إلى	إلى	معجم بالمعربنات	١٥٨	٧ - ٢ - ٧	ال مبتدأ (والخبر)
٣٠٣	١٤ - ٣ - ١٩	معجم بالمعربنات	١٢٢	٥ - ٧	ال مؤكد وغير المؤكد
٦٣	٣ - ١٦	ال معرب (اسم)	٥٤	٣ - ٩	ال مؤنث (اسم)
٦٥	٣ - ١٨	ال معرب (اسم)	٦٣	٣ - ١٦	ال مبني (اسم)
١٤٧	٦ - ١٠ - ١	ال معرب (فعل)	٦٤	٣ - ١٧	ال مبني (اسم)
١٤٨	٦ - ١٠ - ٢	ال معرب (فعل)	١٤٧	٦ - ١٠ - ١	ال مبني (فعل)
٢٨٠	١٤ - ٢ - ١	ال معربنات	١٤٨	٦ - ١٠ - ٢	ال مبني (فعل)
٢٨١	١٤ - ٢ - ٢	ال معربنات	٣٨	٣ - ٢	ال متصرف وغير المتصرف
٢٨٢	١٤ - ٢ - ٣	ال معربنات	١١٩	٥ - ٤	ال متعدي (فعل)
٢٨٣	١٤ - ٢ - ٤	ال معربنات	١٤٢	٦ - ٥	ال مثبت والمنفي
٢٨٤	١٤ - ٢ - ٥	ال معربنات	٥٥	٣ - ١٠	ال مثني (اسم)
٥٣	٣ - ٨	ال معرفة (اسم)	٥٠	٣ - ٥	ال مجرد (اسم)
١٧٣	٩ - ١	ال مفاعيل	١١٦	٥ - ٢	ال مجرد (فعل)
١٧٤	٩ - ٢	ال مفعول به	٢٠٩	١١ - ١	ال مجرورات
١٧٧	٩ - ٤	ال مفعول به الثالث	١٢٠	٥ - ٥	ال مجهول (فعل)
١٧٥	٩ - ٣ - ١	ال مفعول به الثاني	٥٤	٣ - ٩	ال مذكر (اسم)
١٧٦	٩ - ٣ - ٢	ال مفعول به الثاني	١٦١	٨ - ١ - ١	ال مرافيع
١٩٣	٩ - ١٧	ال مفعول فيه	٥٠	٣ - ٥	ال مزيد (اسم)
١٩٢	٩ - ١٦	ال مفعول لأجله أو له	١١٧	٥ - ٣ - ١	ال مزيد (فعل)
١٩١	٩ - ١٥	ال مفعول المطلق	١١٨	٥ - ٣ - ٢	ال مزيد (فعل)
١٩٤	٩ -	ال مفعول معه	١٢١	٥ - ٦	ال معتل (فعل)
٥١	٣ -	ال مقصور (اسم)	١٢٠	٥ - ٥	ال معلوم (فعل)

الصفحة	الفصل	فهرس ألفبائي	الصفحة	الفصل	فهرس ألفبائي
		ال هياكل العامّة:	٥١	٣-٦	ال ممدود (اسم)
			٦٧	٣-١٩	ال ممنوع من الصّرف
٣	١-١	- الاسم: في الدّلالة.	٥٩	٣-١٣-٢	منتهى الجموع
٤	١-٢	- الأسماء المعرّبة والمبنيّة	٦١	٣-١٤	ال منسوب (اسم)
٢١	٢-١	- إعراب الاسم	١٤٢	٦-٥	ال منفيّ (والمثبت)
٣٧	٣-١	- إعراب وبناء الفعل	٥١	٣-٦	ال منقوص (اسم)
٣٨	٣-٢	- أقسام الأفاعيل	٥٢	٣-٧	ال موصوف (والصفة)
٣٩	٣-٣-١	- علاقة التّابع بالمتبوع	١٤١	٦-٤	نائب الفاعل
٤٠	٣-٣-٢	- أقسام التّوابع	١٥	١-٨-١	ال نحو (ملحقات)
٤١	٣-٣-٣	- أقسام المجرورات	١٦	١-٨-٢	نحو (ملحقات)
٤٢	٣-٣-٤	- أقسام المصدر	١٧	١-٨-٣	نحو (ملحقات)
٤٣	٣-٣-٥	- أقسام المفاعيل	١٨	١-٨-٤	نحو (ملحقات)
٥٢	٣-٨	- تقسيات الاسم	٢٥٠	١٣-٣-١	ال نحو الإحصائيّ
٦٣	٣-١٦	- تقسيات الاسم	إلى	إلى	نحو الإحصائيّ
٧٣	٤-٢-١	- تقسيات الحرف	٢٦٢	١٣-٣-٧	نحو الإحصائيّ
١١٣	٥-١-١	- تقسيات الصّرف والنّحو	٢٢٩	١٣-١	ال نحو التحليليّ
١٣٧	٦-١	- تقسيات الفعل	٢٣٠	١٣-٢-١	ال نحو التطبيقيّ
١٥١	٧-١	- تقسيات الكلمة	إلى	إلى	نحو التطبيقيّ
١٥٨	٧-٢-٧	- سير اشتقاق المصادر	٢٤٩	١٣-٢-٢٠	نحو التطبيقيّ
١٦١	٨-١-١	- سير المشتقات	٢٧٠	١٣-٥-١	ال نحو المنهجيّ
١٧٣	٩-١	- سير المشتقات من الماضي	إلى	إلى	نحو المنهجيّ
١٩٧	١٠-١	- سير المشتقات من المضارع	٢٧٦	١٣-٥-٦	نحو المنهجيّ
٢٠٩	١١-١	- عمل النّواسخ	٢٦٣	١٣-٤-١	ال نحو الوظيفيّ
٢١٧	١٢-١	- موجز لأحكام المبتدأ والخبر	إلى	إلى	نحو الوظيفيّ
٢٢٦	١٢-٧	- موجز لسير المشتقات	٢٦٩	١٣-٤-٧	نحو الوظيفيّ
			١٨٦	٩-١١-١	ال نداء
			١٨٧	٩-١١-٢	نداء
			١٨٩	٩-١٣	ال تّذبة
			٢١٨	١٢-٢-١	ال تّعت
			٢١٩	١٢-٢-٢	تّعت
			٢٢٠	١٢-٢-٣	تّعت
			٥٣	٣-٨	ال نُكرة (اسم)
			١٢٢	٥-٧	نون التّوكيد
			١٤٦	٦-٩	ال نُون الزّائدة
			٩٥	٤-١٠-٣	نون الوقاية
			١١	١-٦-١	همزة القطع
			١١	١-٦-١	همزة الوصل
			١٢	١-٦-٢	ال همزة (كتابتها)

الصفحة	الفصل	فهرس ألفبائي	الصفحة	الفصل	فهرس ألفبائي
		ال هياكل العامة:	٥١	٣-٦	ال ممدود (اسم)
			٦٧	٣-١٩	ال ممنوع من الصرف
٣	١-١	- الاسم: في الدلالة.	٥٩	٣-١٣-٢	منتهى الجموع
٤	١-٢	- الأسماء المعربة والمبنيّة	٦١	٣-١٤	ال منسوب (اسم)
٢١	٢-١	- إعراب الاسم	١٤٢	٦-٥	ال منفيّ (والمثبت)
٣٧	٣-١	- إعراب وبناء الفعل	٥١	٣-٦	ال منقوص (اسم)
٣٨	٣-٢	- أقسام الأفاعيل	٥٢	٣-٧	ال موصوف (والصفة)
٣٩	٣-٣-١	- علاقة التابع بالمتبوع	١٤١	٦-٤	نائب الفاعل
٤٠	٣-٣-٢	- أقسام التّوابع	١٥	١-٨-١	ال نحو ملحقات)
٤١	٣-٣-٣	- أقسام المجرورات	١٦	١-٨-٢	نحو ملحقات)
٤٢	٣-٣-٤	- أقسام المصدر	١٧	١-٨-٣	نحو ملحقات)
٤٣	٣-٣-٥	- أقسام المفاعيل	١٨	١-٨-٤	نحو ملحقات)
٥٢	٣-٨	- تقسيات الاسم	٢٥٠	١٣-٣-١	ال نحو الإحصائيّ
٦٣	٣-١٦	- تقسيات الاسم	إلى	إلى	نحو الإحصائيّ
٧٣	٤-٢-١	- تقسيات الحرف	٢٦٢	١٣-٣-٧	نحو الإحصائيّ
١١٣	٥-١-١	- تقسيات الصرف والنحو	٢٢٩	١٣-١	ال نحو التحليليّ
١٣٧	٦-١	- تقسيات الفعل	٢٣٠	١٣-٢-١	ال نحو التطبيقيّ
١٥١	٧-١	- تقسيات الكلمة	إلى	إلى	نحو التطبيقيّ
١٥٨	٧-٢-٧	- سير اشتقاق المصادر	٢٤٩	١٣-٢-٢	نحو التطبيقيّ
١٦١	٨-١-١	- سير المشتقات	٢٧٠	١٣-٥-١	ال نحو المنهجيّ
١٧٣	٩-١	- سير المشتقات من الماضي	إلى	إلى	نحو المنهجيّ
١٩٧	١٠-١	- سير المشتقات من المضارع	٢٧٦	١٣-٥-٦	نحو المنهجيّ
٢٠٩	١١-١	- عمل التّوابع	٢٦٣	١٣-٤-١	ال نحو الوظيفيّ
٢١٧	١٢-١	- موجز لأحكام المبتدأ والخبر	إلى	إلى	نحو الوظيفيّ
٢٢٦	١٢-٧	- موجز لسير المشتقات	٢٦٩	١٣-٤-٧	نحو الوظيفيّ
			١٨٦	٩-١١-١	ال نداء
			١٨٧	٩-١١-٢	نداء
			١٨٩	٩-١٣	ال نُدبة
			٢١٨	١٢-٢-١	ال نعت
			٢١٩	١٢-٢-٢	نعت
			٢٢٠	١٢-٢-٣	نعت
			٥٣	٣-٨	ال نكرة (اسم)
			١٢٢	٥-٧	نون التوكيد
			١٤٦	٦-٩	ال نون الزائدة
			٩٥	٤-١٠-٣	نون الوقاية
			١١	١-٦-١	همزة القطع
			١١	١-٦-١	همزة الوصل
			١٢	١-٦-٢	ال همزة (كتابتها)

تنبيه إلى قراءة الأرقام

- تُقرأ الأرقام في وسطِ الصَّفحة من اليسار إلى اليمين .
- الرِّقم الأول للفصل .
- الرِّقم الثَّاني للدرس .
- الرِّقم الثَّالث ، إذا كان موجودًا ، للصفحة الأولى من الدرس ، إذ لا رقم للدرس المؤلف من صفحة واحدة .
- والرِّقم الثَّالث هو نفسه مكرَّر في الحانة إلى يسار العنوان .

الفصل الأول

١

١

مَدَّخَلَ عَامِلًا

مَدخلٌ عِلمِ

١

١

٣	المهيكلُ العامُّ لتقسيماتِ الصَّرفِ والنَّحو	:	القواعدُ العربيَّةُ	١ - ١
٤	المهيكلُ العامُّ لتقسيماتِ الكلمة	:	الكلمةُ العربيَّةُ	١ - ٢
٥	بالشَّكلِ والدَّلالةِ	:	الحركاتُ والضَّوابطُ	١ - ٣
٦	تخديدهُ - شروطُه - مواضعُه	:	الإدغامُ	١ - ٤
٧	طبيعتهُ وأنواعُه	:	الإعلالُ	١ - ٥ - ١
٨	الإعلالُ بالقَلْبِ	:	الإعلالُ	١ - ٥ - ٢
٩	الإعلالُ بالحدفِ والتَّسكينِ	:	الإعلالُ	١ - ٥ - ٣
١٠	إعلالُ الهمزةِ	:	الإعلالُ	١ - ٥ - ٤
١١	همزةُ الوصلِ وهمزةُ القطعِ	:	الهمزةُ	١ - ٦ - ١
١٢	كتابةُ الهمزةِ	:	الهمزةُ	١ - ٦ - ٢
١٣	ملحق ١	:	ملحقاتُ الصَّرفِ	١ - ٧ - ١
١٤	ملحق ٢	:	ملحقاتُ الصَّرفِ	١ - ٧ - ٢
١٥	الجملةُ - أنواعُها وأقسامُها	:	ملحقاتُ النَّحوِ	١ - ٨ - ١
١٦	إعرابُ الاسمِ والحرفِ والجملةِ	:	ملحقاتُ النَّحوِ	١ - ٨ - ٢
١٧	إعرابُ الفعلِ	:	ملحقاتُ النَّحوِ	١ - ٨ - ٣
١٨	علاماتُ التَّرقيمِ - الوقْفُ في القراءةِ	:	ملحقاتُ النَّحوِ	١ - ٨ - ٤

الميكانيكا العامة لتقسيمات الصرف والنحو

القواعد العربية

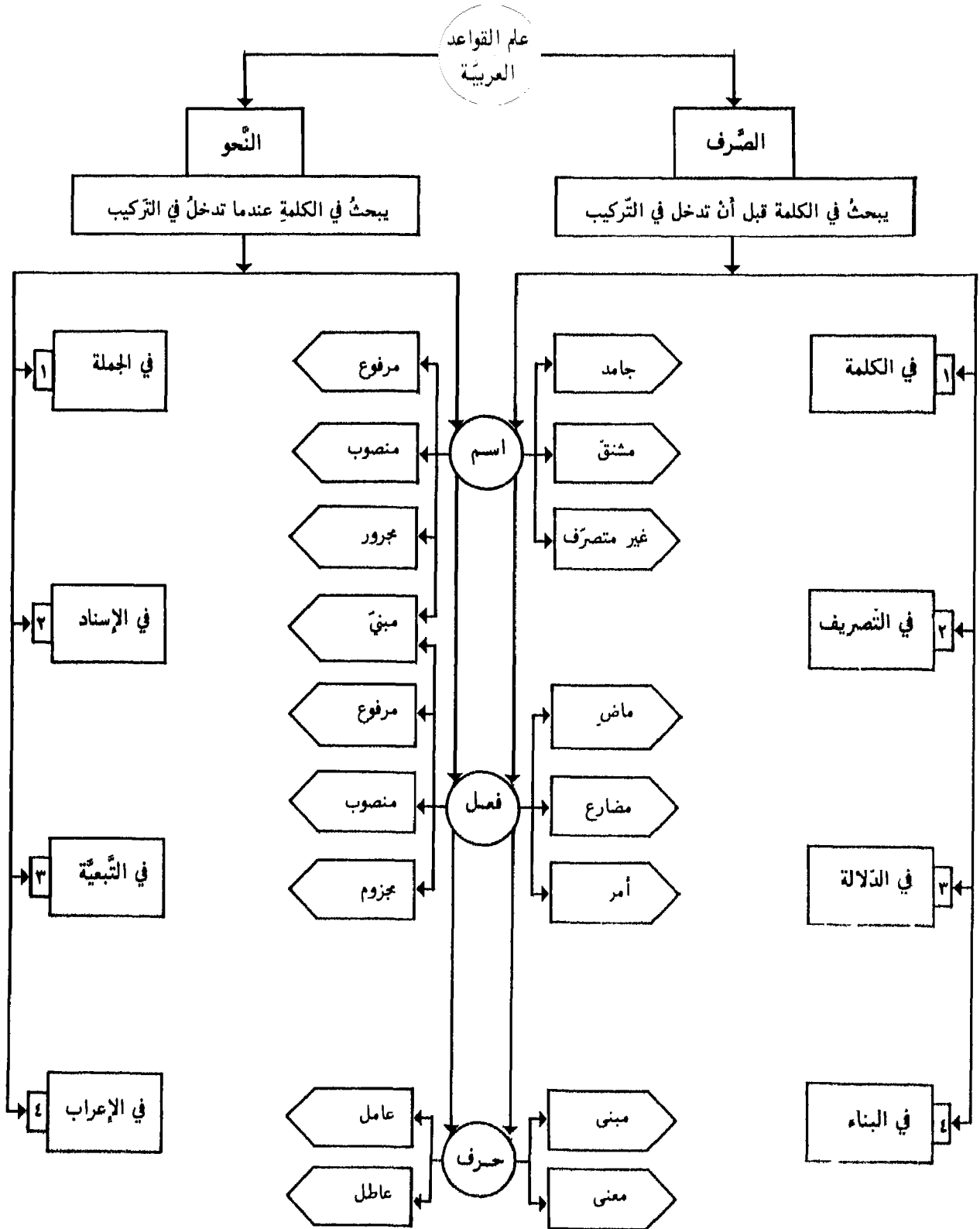

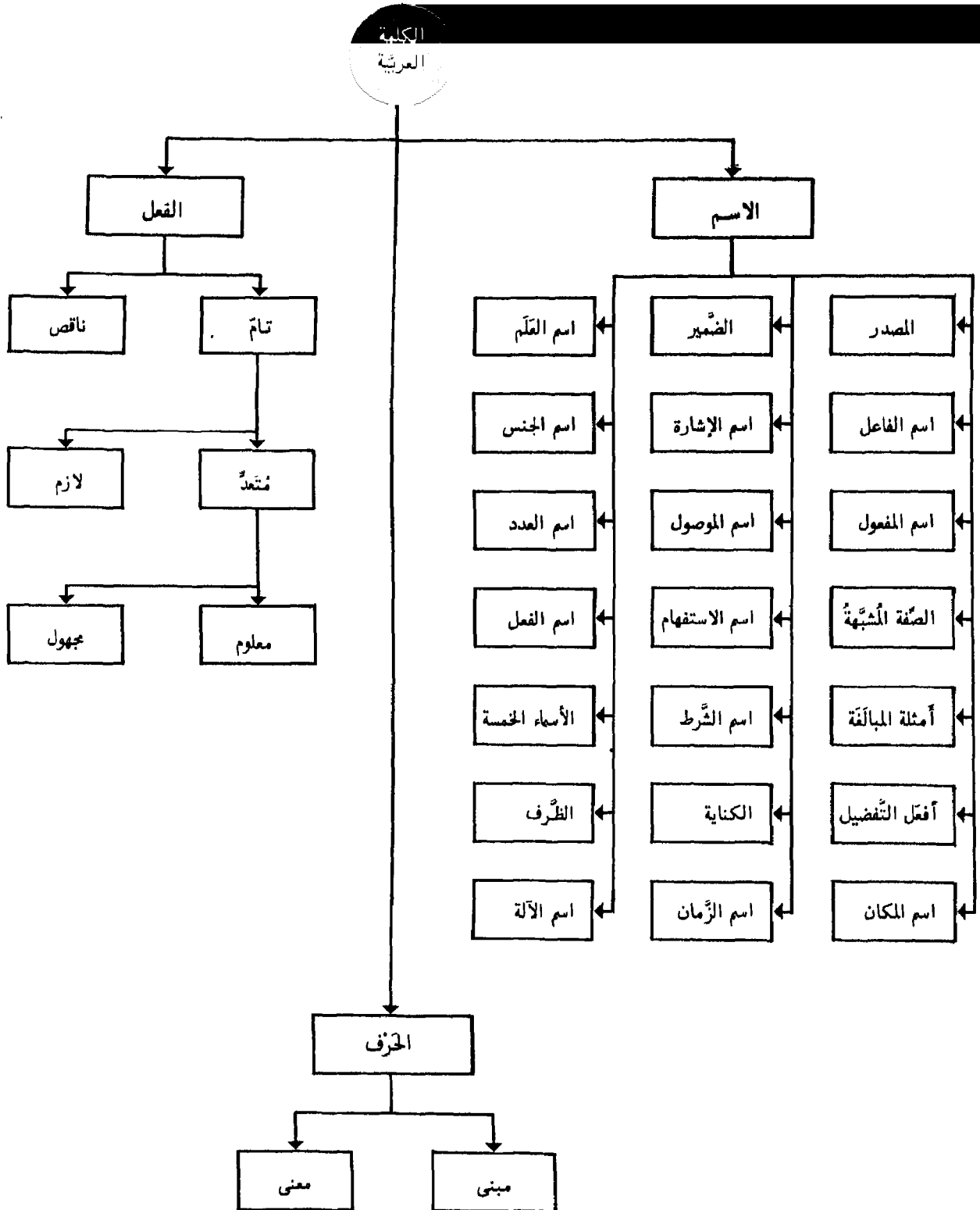

بالشَّكْلِ وَالذَّلَالَةَ

الحركات وَالضَّوَابِطُ

الحركاتُ ثلاثٌ وهي: الضَّمَّةُ - الفَتْحَةُ - الكَسْرَةُ

١. تُرْسَمُ من فوقِ الحرفِ وهي علامةُ رَفْعٍ أو بِناءٍ: جَاءَ الوالدُ - يا يوسُفُ الضَّمَّةُ
٢. تُرْسَمُ من فوقِ الحرفِ وهي علامةُ نَصْبٍ أو بِناءٍ: رأيتُ الولدَ - فَعَلَ الفَتْحَةُ
٣. تُرْسَمُ من تحتِ الحرفِ وهي علامةُ جَرٍّ أو بِناءٍ: مرَّرتُ بالولدِ - جِئتُ أمسَ الكَسْرَةُ
٤. هي ضدُّ الحركَةِ وتُرْسَمُ من فوقِ الحرفِ - تأتي علامةُ بِناءٍ وجزمٍ: فعلتُ - لم تفعلِ السُّكُونُ

التَّنوينُ نونٌ ساكنةٌ تُزَادُ على آخِرِ الاسمِ لفظًا لا خطًّا

١. تنوينُ الرَّفْعِ وتُرْسَمُ من فوقِ الحرفِ: كتابٌ = كتابُينِ الضَّمَّتَانِ

٢. تنوينُ النَّصْبِ وتُرْسَمُ من فوقِ الحرفِ: كتابًا = كتابَينِ الفَتْحَتَانِ

٣. تنوينُ الجَرِّ وتُرْسَمُ من تحتِ الحرفِ: كتابٍ = كتابِينِ الكَسْرَتَانِ

الضَّوَابِطُ أَرْبَعٌ وهي: الشَّدُّ - المَدُّ - الوَصْلُ - القَطْعُ

١. يدلُّ على أنَّ الحرفَ حرفانِ ويُرْسَمُ من فوقِ الحرفِ: قَدَّمَ = قَدَّمِ الشَّدُّ
٢. يدلُّ على ألفٍ محذوفةٍ بعدَ همزةٍ بصورةِ الألفِ: آثَرَ = آثَرِ المَدُّ
٣. يدلُّ على إسقاطِ الهمزةِ لفظًا. وهمزةُ الوصلِ تُلفَظُ في ابتداءِ الكلامِ وتسقطُ في أَثنائِهِ. اجلسِ يا رجلُ ويا رجلُ اجلسِ الوَصْلُ
٤. يدلُّ على ثبوتِ الهمزةِ لفظًا. وهمزةُ القَطْعِ تُلفَظُ حيثُ وقعت. تُرْسَمُ الهمزةُ من فوقِ الحرفِ إلَّا إذا كانتَ معها كسرةٌ في أوَّلِ الكلمةِ: أَكْرَمَ - إِكْرَامُ القَطْعُ

تَحْدِيدُهُ - شُرُوطُهُ - مَوَاقِعُهُ

الإدغام



• أوَّلُ المثلينِ مَسْبُوقٌ بِحَرْفِ مَدٍّ - (تُحَذَفُ حَرَكَتُهُ)



• أوَّلُ المثلينِ مُتَحَرِّكٌ - (تُحَذَفُ حَرَكَتُهُ)

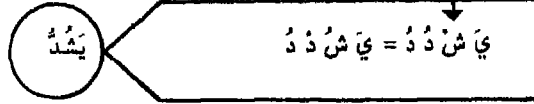

• أوَّلُ المثلينِ مَسْبُوقٌ بِسَاكِنٍ صَحِيحٍ - (تُنْقَلُ حَرَكَتُهُ إِلَى مَا قَبْلَهُ)

• الإِدْغَامُ هُوَ إِدْخَالُ حَرْفٍ فِي حَرْفٍ مِنْ جِنْسِهِ بِحَيْثُ يَصِيرَانِ حَرْفًا وَاحِدًا مُشَدَّدًا

يَجِبُ إِدْغَامُ المثلينِ المتجاورينِ السَّاكِنِ أوَّلَهُمَا إِذَا كَانَا فِي كَلِمَتَيْنِ كَمَا لَوْ أَنَّهُمَا فِي كَلِمَةٍ وَاحِدَةٍ

سَ كَ تَ تَ = سَكَتُ	مُ تَ تَ = مُتُّ	مَ نَ نَ = مَنَّا	عَ لَ يَ يَ = عَلِيٌّ
في لامِ التَّعْرِيفِ مَعَ الحُرُوفِ الشَّمْسِيَّةِ	وفي	وفي	وفي نحو
أَلِ شَمْسُ = الشَّمْسُ	مِ مَ مَ = مِمَّا	عَ مَ مَ = عَمَّا	قَ عَ ذَ تَ = قَعَّتْ

الفعل الذي يُدْغَمُ
• مضارع المفرد المجزوم: لم يَعدْ - لم يَعدْ - لم يَعدْ لم يَظَلْ - لم يَظَلْ
• أمر المفرد: شُدَّ عُدَّ
يُستَعْمَلُ الفِكَ شِدْوَدًا
في كَلِمَاتٍ قَلِيلَةٍ الاسْتِعْمَالِ ذَبَبَ الرَّجُلُ

يَمْتَنِعُ الإِدْغَامُ فِي ٥ مَوَاضِعَ
• في الأسمِ الثَّلَاثِيَّ المُتَحَرِّكِ العَيْنِ: دَرَرَرُ
• إِذَا اتَّصَلَ الفِعْلُ المُضَاعَفُ بِضميرِ رَفْعٍ: شَدَّدْتُ
• في أَفْعَالِ التَّعَجُّبِ بِالأمرِ: أَعْرَزَ بِالعِلْمِ
• إِذَا اتَّصَلَ بِأَوَّلِ مُثْلِيهِ مُدْغَمٌ فِيهِ: هَلَّلَ
• إِذَا زِيدَ عَلَى أَصْلِهِ لِإِحْقَاقِهِ بِالرَّبَاعِي: جَلَبَبَ
• وَيُوجَدُ نِوعَانِ آخَرَانِ قَلِيلَا الاسْتِعْمَالِ

يَجُوزُ الإِدْغَامُ وَعَدْمُهُ فِي ٣ مَوَاضِعَ
• مضارع المفرد المجزوم: لَمْ يَشُدَّ وَلَمْ يَشُدُّ
• أمر المفرد: عُدَّ وَعَدَّدُ
• ثانيه وثالثه يهان الثانية منها لازمة: عَمِيَّ وَيَجُوزُ عَمِيَّ
• وَيَمْتَنِعُ إِذَا كَانَتْ عَارِضَةً: لَنْ يُعْبِيَّ
المُرَادُ بِالإِدْغَامِ
التَّخْفِيفُ عَلَى اللَّفْظِ

الإعلال - ١ طبيعته وأنواعه

• الإعلال هو حذف حرف العلة أو قلبه أو تسكينه

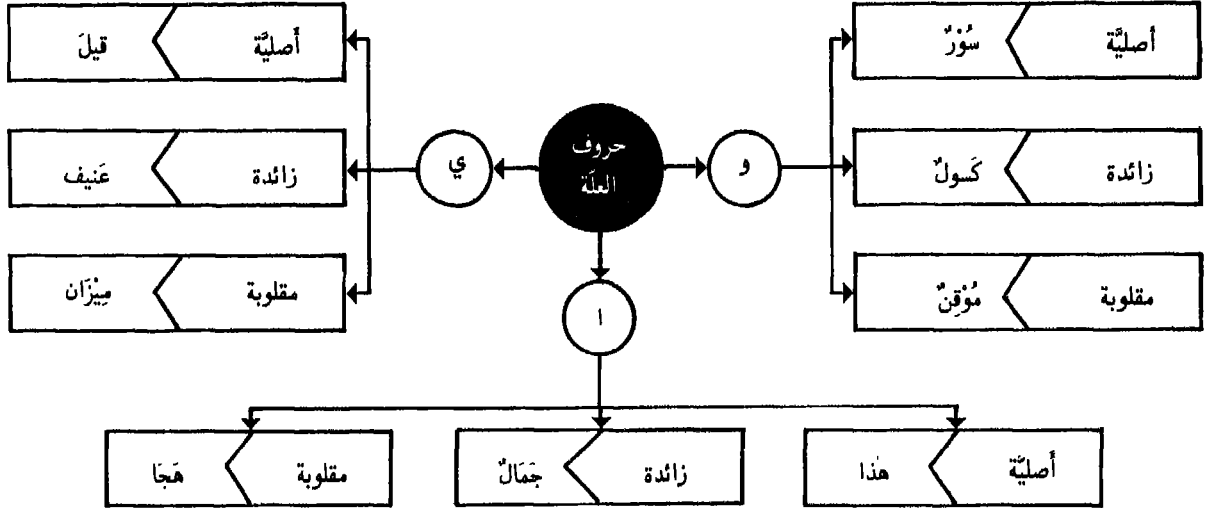

الإعلال

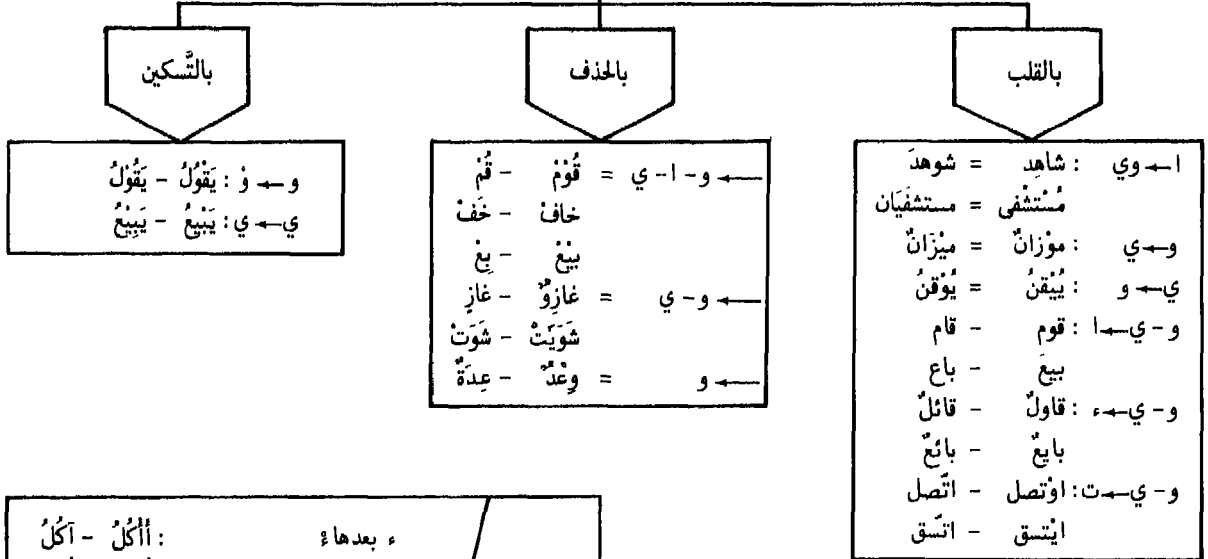

أَكَلٌ - أَكَلٌ	ء بعدها	الإعلال الهمزة
أَوَمِلٌ - أَوَمِلٌ	ء بعدها	
إِنَّمَانٌ - إِنَّمَانٌ	ء بعدها	
أَأَدِمٌ - أَأَدِمٌ	ء بعدها	
رَأْسٌ - رَأْسٌ	: بَعْدَ حَرْفِ صَحِيحٍ يَجُوزُ:	
بَيْرٌ - بَيْرٌ		
ضَوْءٌ - ضَوْءٌ		
شُومٌ - شُومٌ		
شُومٌ - شُومٌ		

الإعْلالُ بِالْقَلْبِ

- ٢

الإعْلالُ

أصلُ الكلمةِ	بَعْدُ الإِعْلالِ		
شَاهِدٌ كُتَابٌ	شُوهِدَ كُتِبَ	• تُقَلَّبُ الألفُ: واوًا بَعْدَ ضَمَّةٍ وياءً بَعْدَ كَسْرَةٍ	قَلْبُ و-ي ↓ ي
مِوَعَادٌ قَوْوٌ جُرْيُوءٌ قِوَامٌ رِوَاحٌ مَقْضُوءٌ عُصُوءٌ	مِيعَادٌ قَوِيٌّ جُرْيٌ قِيَامٌ رِيَاحٌ مَقْضِيٌّ عُصِيٌّ	• إِذَا سَكُنَتْ بَعْدَ كَسْرَةٍ • إِذَا تَطَرَّفَتْ بَعْدَ كَسْرَةٍ • بَعْدَ ياءِ التَّصْغِيرِ • بَعْدَ كَسْرَةٍ وَأَلْفٍ فِي المَصْدَرِ الأَجْوَفِ • فِي جَمْعِ الأَسْمَاءِ السَّاكِنَةِ العَيْنِ فِي المَفْرَدِ • إِذَا اجْتَمَعَتِ الوَاوُ وَالْيَاءُ وَكَانَ السَّابِقُ مِنْهَا أَصْلًا مَتَحَرِّكًا بِالسُّكُونِ تُقَلَّبُ الوَاوُ يَاءً وَتُدْغَمُ فِي الياءِ • فِي الجَمْعِ عَلَى وَزْنِ فُعُولٍ، لِأَمِّهِ وَاوٍ - فِيما سِوَى ذَلِكَ تَبْقَى عَلَى حَالِهَا: طِوَالٌ - سِوَارٌ...	قَلْبُ و ↓ ي
يُسَيْرٌ شَرِيَا نَهْيٌ طَبِيئِيٌّ	يُوسِرٌ شَرَوِيٌّ نَهْوٌ طُوبِيٌّ	• إِذَا سَكُنَتْ بَعْدَ ضَمَّةٍ • إِذَا وَقَعَتْ لِأَمَّا لِاسْمٍ عَلَى وَزْنِ فَعْلَى • إِذَا وَقَعَتْ لِأَمٍ فَعَلٍ بَعْدَ ضَمَّةٍ • إِذَا وَقَعَتْ عَيْنُ فَعْلَى لِاسْمٍ	قَلْبُ ي ↓ و
قَوْلٌ مِيلٌ	قَالَ مَالَ فَرَائِدُ - رَسَائِلُ	• إِذَا تَحَرَّكْنَا بَعْدَ فَتْحٍ (لَهُمَا سَبْعَةُ قِيُودٍ) • الجَمْعُ عَلَى وَزْنِ فَعَائِلٍ زَيْدٍ فِي مَفْرَدِهَا حَرْفٌ مَدٌّ ثَالِثٌ، هَذَا الحَرْفُ يُقَلَّبُ هَمْزَةً فِي الجَمْعِ • نَقُولُ: مَفَاوِزٌ - مَعَايِشٌ - جِداوِلُ - عَشَائِرُ عِصَافِيرُ - قِناذِيلُ • شَدَّ = مِصَابِيءُ	قَلْبُ و-ي ↓ ا
قَاوِلٌ رِضَاوٌ إِوتْفَقَ إِيتَسَرَ	قَائِلٌ رِضَاءٌ إِتَّفَقَ إِتَّسَرَ	• إِلَى هَمْزَةٍ بَعْدَ أَلْفٍ فَاعِلٌ: • إِلَى هَمْزَةٍ بَعْدَ أَلْفٍ مُضَافَةٍ فِي الطَّرْفِ: • إِلَى تَاءٍ فِي وَزْنِ افْتَعَلَ وَتُدْغَمَانِ فِي تِلْهُ افْتَعَلَ	قَلْبُ و-ي ↓ ء - ت

الإِعْلَالُ بِالْحَذْفِ وَالتَّسْكِينِ - ٣ - الإِعْلَالُ

أصلُ الكلمةِ	بَعْدَ الإِعْلَالِ	الإِعْلَالُ بِالْحَذْفِ	
قَوْمٌ - خَافٌ - بَيَّعَ	قَمٌ - خَفٌ - بَعِ لَمْ يَخْشَ أَخَسَ	<ul style="list-style-type: none"> • إذا كان حرف مدٍّ مُلتَقِيًا بساكنٍ بعدهُ • إذا كان الفعلُ معتلًّا الآخر في المضارع المجزوم • في فعل الأمر المفرد المذكّر 	حذف ا- و ي
شَوِيئًا شَوِيئًا - شَوِيئًا هَاجُوا	شَوَا شَوَتْ - شَوَاتَا هَاجَ	<ul style="list-style-type: none"> • في التّاقص المتّصل بواو الجماعة أو ياء المخاطبة • في الماضي التّاقص المفتوح العين إذا اتّصل بضمير الغائبة ومثناها • في الاسم المنقوص المنون 	حذف و ي
وَنَبٌ وَهْنٌ	وَنَبٌ = يَشِبُ وَنَبٌ = تَبُّةٌ وَهْنٌ = هِنَةٌ	<ul style="list-style-type: none"> • إذا كان الفعلُ مثلاً واوياً على وزنٍ يفعل • إذا جاء مصدرُ المثال على وزنٍ يفعل - شَدٌّ: سَعَةٌ - ضَعْفٌ. - وزن فعلٍ يبتنى على وضعه: وَضَعٌ 	حذف و
أصلُ الكلمةِ	بَعْدَ الإِعْلَالِ	الإِعْلَالُ بِالتَّسْكِينِ	
تَقْوَمُ يَبِيعُ أَقْوَمُ يَدْعُو الدَّاعِي	تَقْوَمُ يَبِيعُ أَقَامُ يَدْعُو الدَّاعِي	<ul style="list-style-type: none"> • إذا تحرّكت الواو بالضمّ والياء بالكسر بعد ساكنٍ صحيحٍ • وجب نقلُ حركة العين إلى الساكن قبلها • إذا تحرّكت بالفتح قلب حرفُ العلة حرفاً مُجانساً • إذا تحرّكت الواو بالضمّ بعد ضمةٍ والياء بعد كسرةٍ في آخر الكلمة تحذف حركتها تخفيفاً. 	تسكين و ي

تُقَلَّبُ الواو والياء ألفاً إذا:
<ul style="list-style-type: none"> • لم تكن حركتها مُجْتَلِبَةً • ولم يُسَكَّنْ بعدها إذا كانتا في موضع العين • ولم تأت بعدها ألفٌ أو ياءٌ مُشَدَّدَةٌ وكانتا في موضع اللام • ولم تقعَا عينَ فعلٍ إسمٍ فاعله على أفعل • ولم يجتمعا في اللفظة حرفاً علةً يُمكنُ قلبُها ألفاً • ولم يُضَمَّ حرفُ العلة في المضارع • ولم تدلَّ الكلمة على اضطراب

أسماء لا تُعملُ من الأجوف
<ul style="list-style-type: none"> • الآلة: مَقْوَدٌ • التّفصيل: أَقْوَمُ • الصّفة المشبهة: أبيضٌ • أفعال التّعجب: ما أميلُهُ • المرّة: نَوْمَةٌ • النّوع الياقي: حَسَنُ البيعةِ

الإعلال - ٤ - إعلال الهمزة

أصل الكلمة	بعد الإعلال	الهمزة وما قبلها	
أَمِنْ أَمِينُ إِيمَانُ	أَمِنْ أَمِينُ إِيمَانُ	ع ع ع	ع ع ع
	فَأَيْنِي	ع	س
	صَوًّا (أو) صَوُّهُ بَيْرًّا (أو) بَيْرُّهُ	ع	غيره
أَو أَيْدٍ جَمْعُ أَدَمٍ أَوْ أَيْدٍ مُصَغَّرُ أَدَمٍ مَوْجَلٌ (أو) مَوْجَلٌ ذِيَابٌ (أو) ذِيَابٌ		ع ع ع ع	ع غيره (-) (-)
	أَنْتِ؟ أَأَنْتِ؟ أَأَنْتِ؟	ع ع ع	كلمة فيها ع ع
صَوُّهُ نَسِيئُهُ	صَوُّهُ نَسِيئُهُ	ع ع	و ي

الإعلال والإدغام	وتُحذَفُ أَيْضًا:	تُحذَفُ الهمزة الأصليَّة
• إذا اجتمع الإعلال والإدغام في كلمة: - يُقَدِّمُ الإدغام: أَيْمَةٌ - أو تبقى على حالها: أَيْمَةٌ	من مضارع رأى وأمره: يَرَى - يَرِيَانُ - يَرُونَ رَ - رِيَا - رَوَا وتُحذَفُ من: أَرَى	من: أكل - أخذ - أمر في صيغة الأمر: كُلْ - خُذْ - مُرْ

الهمزة - ١ - هَمْزَةُ الْوَصْلِ وَهَمْزَةُ الْقَطْعِ

همزة الوصل • تُلْفِظُ فِي ابْتِدَاءِ الْكَلَامِ وَتَسْقُطُ فِي آثَانِهِ
إِجْلِسْ يَا رَجُلُ - يَا رَجُلُ أَجْلِسْ

همزة القطع • تُلْفِظُ حَيْثُ وَقَعَتْ
أَكْرِمِ يَا رَجُلُ - يَا رَجُلُ أَكْرِمِ

القياسي (ق) والسماعي (س) في مواقع الهمزة				
الوزن	المصدر	الماضي	المضارع	الأمر
ثلاثي	قطع (س): أَكَلْ	قطع (س): أَكَلْ	قطع (ق): أَفْعَلْ	وصل (ق): أَفْعَلْ
رباعي	قطع (ق): إِذْرَجْ	قطع (ق): أَذْرَجْ	قطع (ق): أَذْرَجْ	قطع (ق): أَذْرَجْ
خماسي	وصل (ق): أَنْزَوْا	وصل (ق): أَنْزَوْي	قطع (ق): أَنْزَوْي	وصل (ق): أَنْزَوْ
سداسي	وصل (ق): اسْتَمْرَجْ	وصل (ق): اسْتَمْرَجْ	قطع (ق): اسْتَمْرَجْ	وصل (ق): اسْتَمْرَجْ

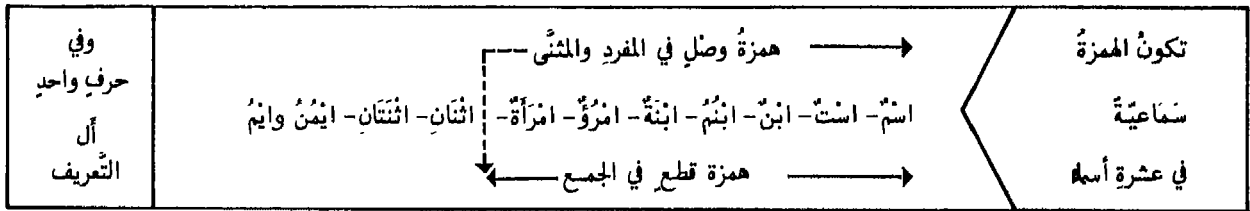

التحريك	الضم	الفتح	الكسر
همزة * الوصل	<ul style="list-style-type: none"> تضم في ماضي الخماسي والسداسي مجهولاً: احتفل. ما لم يكن من الأجوف على وزن افتعل وانفعل فاختار كسر الهمزة مناسبة لكسر ثالته: اقتبذ - انقيد وتضم أيضاً في أمر الثلاثي المضموم العين: أقتل 	<ul style="list-style-type: none"> يجب فتحها في أن بترجح فتحها في أيمن وأيمن 	<ul style="list-style-type: none"> تُكسرُ في معلوم الماضي الخماسي والسداسي وأمرها ومصدرها وأمر الثلاثي غير المضموم العين والأسمه العشرة
همزة القطع	<ul style="list-style-type: none"> إن ما قبل الأخير في ابنم وامرئ وشع إعراب حركة الأخير: ابنم وامرؤ - رأيت ابناً وامرءاً - مررتُ بابنم وامرئ 	<ul style="list-style-type: none"> تفتح قياسياً في ماضي الرباعي وأمره 	<ul style="list-style-type: none"> أما في غير ذلك ففتحها وكسرها على حسب السماع
	<ul style="list-style-type: none"> ثم إنها تكون أصليّة كما في أخذ وزائدة كما في أكرم وتقع في أوائل الكلم وأواسطها وأواخرها كما في: أذن وسأل وقرأ بخلاف همزة الوصل فإنها لا تقع إلا زائدة في الأوائل 		

الهمزة - ٢ - كتابة الهمزة

أ ء إ ا و ؤ ة

القاعدة	موقعها في الكلمة		صورتها	أمثلة
	أول	وسط		

في	أول	الكلمة	القاعدة	صورتها	أمثلة
• تكتبُ بصورة الألفِ مطلقاً • وكذا الأوّل المتّصلِ به غيرُه - إلا في: لنّلاً ولنّين، لكثرة الاستعمال • تُحدَفُ همزة الوصلِ بعدَ الفاءِ والواوِ ويُعدّ اللامُ الداخِلَة على مصحوبِ ال-	أ	أ	أ	أ	إشوا - إذا أجرة - أنصر بأجل - لأفضل آمن - آية فأنتي - وأذن لي - للرجل

في	وسط	الكلمة	القاعدة	صورتها	أمثلة
• تُفَارِقُ حركتها بحركة ما قبلها وتكتبُ بصورة الحرف المتجانس مع الحركة الأقوى حسب الترتيب التالي: - قوة ١: الكسرة - قوة ٢: الضمة - قوة ٣: الفتحة - قوة ٤: السكون	أ	أ	أ	أ	أنشي - مُستهزئين سئل - مئون فئة - يتس مُتسائِم - بئر شؤون - فؤوس سؤال - رؤوف سؤدد - يلوم سأل - مرأى - كأس تساءل - قراءة مرورة - سوءى بيئة - رديئة بناءان - بناءين عبيتان - عبيتين قرآن - مُنشآت
• ما قبلها ألف ساكنة • ما قبلها واو ساكنة • ما قبلها ياء ساكنة • ما قبلها حرف انفصال ساكن • ما قبلها حرف اتصال ساكن • ما بعدها ألف ساكنة	أ	أ	أ	أ	أ

في	طرف	الكلمة	القاعدة	صورتها	أمثلة
• تكتبُ بصورة الحرف المتجانس مع حركة ما قبلها	أ	أ	أ	أ	ظمية - مُستهزئين جرؤ - لؤلؤ قرأ - نبأ نشء - أصدقاء
• ما قبلها ياء • ما قبلها ألف أو فتحة • ما قبلها كسرة - ضمة - سكون	أ	أ	أ	أ	أ

مُلِحَقَاتُ

مُلِحَقَاتُ الصَّرْفِ ١ -

في ما يُقْرَأُ وَلَا يُكْتَبُ

- تُقْرَأُ الألفُ وَلَا تُكْتَبُ:
بعدَ همزةٍ بصورتها: مَابًا
- وكذلك الواو:
بعدَ همزةٍ بصورة الواو: رُؤُسٌ
- أَمَّا واوُ الجِماعَةِ في آخِرِ الفعلِ فَتُحْتَسَبُ
مِنَ كَلِمَةٍ أُخْرَى:
جَرُّوا...

في ما يُكْتَبُ وَلَا يُقْرَأُ

- تُكْتَبُ الألفُ وَلَا تُقْرَأُ في:
- آخِرِ الفعلِ بَعْدَ واوِ الجَمْعِ: سَمِعُوا - قَالُوا
- الأسمِ المَتَوْنِ بِالفَتْحِ ما عدا الكَلِمَاتِ المُنتَهِيَةَ بِتاءِ
مربوطةٍ، أو همزةٍ صورتها أَلِفٌ أو قَبْلَها أَلِفٌ:
شاهدتُ ولِدًا.
- تُكْتَبُ همزةُ الوصلِ وَلَا تُقْرَأُ في أَثْنائِهِ الكَلِمِ:
سمعتُ الأَنْشُودَةَ

في زيادة الحروفِ وحذفها

- تُزَادُ الواو كِتَابَةً دُونَ أَنْ تُنْفِذَ في:
- عمرو: رَفَعًا وَجَرًّا: قَدِمَ عَمْرُو - أَمْسَكَتُ بِعَمْرٍو
- أولُو - أولات
- أولاء - أولى - أولئك
- تُزَادُ الألفُ في: مائةٌ - مائتان
- تُحذفُ الألفُ مِنَ الكَلِمَاتِ التَّالِيَةِ:
- اللهُ - هذا - هذه - هؤلاء - ذلك - ههنا - ههنا - أولئك - لِكَيْ - لِكِنَّ.
- ما الاستفهامية لِاتِّصَالِها بِجَرِّ: لِمَ؟ لِمَ؟ عَلامٌ؟
- اِبْرَهِيمُ - اسْحَقُ - الرَّحْمَنُ.
- يُسْتَحْسَنُ حَذْفُ الواو مِنَ كُلِّ اسمٍ عِلْمٍ مِثْل: داوُدُ - شاولُ - لاوُونُ
- تُحذفُ همزةُ القِطْعِ مِنَ الاسمِ: اللهُ. أَصْلُهُ: الإلهُ
- وَتُحذفُ همزةُ الوصلِ في البَسْمَلَةِ. وكذلك مِنَ كَلِمَةِ ابنِ صِفَةٍ بَيْنَ عِلْمَيْنِ (بشروط) -
- وَتُحذفُ همزةُ الوصلِ مِنَ أَلِ بَعْدَ اللَّامِ: لِلبَيْتِ

مُلْحَق ٢

مُلْحَقَاتُ الصَّرْفِ ٢ -

كتابة الألف المتطرفة
- بصورة - ١ - • إذا وقعت ثالثة وأصلها واو: هجا - عصاً • بعد ياء: ذنبا - يخيا . ما عدا اسم العلم: يخين
- بصورة - ٢ - • فيما عدا ذلك: فتى - مُستشفى
كتابة التاء الطويلة في:
- آخر الفعل: لَعِبْتُ - دَرَسْتُ - جمع المؤنث السالم: راهبات. - كل كلمة مؤلفة من ثلاثة أحرف وسطها ساكن: زيت - كل كلمة تنتهي بتاء قبلها كسرة: مانت - كل كلمة تنتهي بتاء قبلها واو ساكنة أو ياء ساكنة: بيروت - كبريت - اسم العلم المذكور الأعجمي: طلعت - رفعت - اسم العلم المؤنث الأعجمي: كُوليت - جانبيت - وفي بعض الأحرف: ثَمَّت - رَبَّت

كتابة الكلمات
كُلُّ كلمة تُكْتَبُ مُسْتَقِلَّةً ما عدا:
- أل
- ما تركب من حرف واحد: ل - ي (لم يدخله إعلال)
- حرف ما: كَأَنَّمَا - كَلِّمَا - لَيْشَمَا
- ما الاسمية تُوصَلُ بـ: ين - عن - في
وفي غير ذلك لا تُوصَلُ
- أن المصدرية تُوصَلُ بلا: اذُرْسِنُ لِفَلَا تُحْسِبْ خاملاً
- إذ تُوصَلُ بظرف سابق: حينئذ
- والضمائر المتصلة تُوصَلُ: سَمِعْتُ عَنْكَ

التقاء الساكنين

• يجوزُ التقاءُ الساكنين في:
- الوقف: سَمْنٌ - عَيْنٌ.
- كلُّ كلمةٍ أوَّلُ الساكنين فيها حرفُ لينٍ والثاني مُدْغَمٌ: سَادَةٌ - جَادَةٌ
• إذا كانَ الساكنان في كلمتين مُنفصلتين يُحْصَلُ الحذفُ لفظياً فقط: جاء راعيا القرية
• إذا اجتمع ساكنان وكان الأولُ صحيحاً كُسر: لا تكثرُ العصا
• إذا اجتمع ساكنان وكان الأولُ حرف علة مسبوقاً بحركة غير مجانسة له حُرِّك بما يُجانسه:
لا تخشي اللوم.
• يُقَالُ: مَدُّ الأَمْسِ عَلَيْكُمْ السَّلَامُ هُمُ القَضَاءُ بِهِمُ الخِلاصُ
• تُحَرِّكُ نونٌ مِنَ الفَتْحِ قبلَ كلمةٍ مُحلَّاةٍ بِال: عَلِمْتُ مِنَ البائعِ .

١ - مُبَحِّثَاتُ النَّحْوِ - الْجُمْلَةُ - أَنْوَاعُهَا وَأَقْسَامُهَا

• الجملة هي الكلام المركب المفيد.

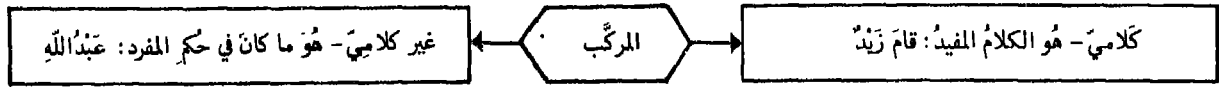

• المركب المفيد هو الذي يُربطُ أحدُ جزئيه بالآخر بواسطة النسبة الإسنادية - ففي المثل أسند القيام إلى زيد حكماً عليها

• يُفيدُ الكلامُ المركبُ فائدةً تامّةً كما رأيت -

أو فائدة غير تامّة: إن قام زيد - لأنه ينتظر بعده ما يتم به المعنى المطلوب وهو جواب الشرط -

١ - الفعل: يُسندُ ولا يُسندُ إليه. ٢ - الاسم يُسندُ ويُسندُ إليه. ٣ - الحرف: لا يُسندُ ولا يُسندُ إليه.

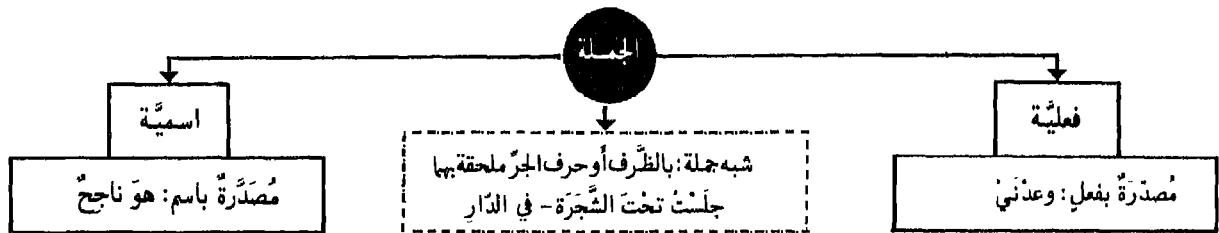

• المرادُ بصدر الجملة المُسندُ والمُسندُ إليه. ولا عبرة بما تقدّمها من الحروف - فجملة:

لعل العدو منطلق - اسمية - وجملة: هلا انتصرت على العدو - فعلية.

• المعتبر أيضاً ما هو صدرٌ في الأصل وإن تأخر في التركيب - فالأسماء في قولك: أي آيات الله تُكبرون -

هي في نية التأخير والجملة من ثم فعلية - وقس عليه قولك: يا عبدالله - لأن التقدير: أذعو عبدالله

الجملة التي لا محل لها من الإعراب	الجملة التي لها محل من الإعراب
١ - الابتدائية: نور الشمس لا يخفى - أو المستأنفة وهي الواقعة في صدر العبارة - أو في أثنائها منقطعة عما قبلها: ساعدني أبوك، جزاء الله.	١ - الواقعة خيراً: الظلم مرثمة وخيم
٢ - المعارضة: مولانا رحمه الله كان عادلاً - يجب أن تكون اجنبية وإلا امتنع اعتبارها معترضة: جاء وهو راكب زيد	٢ - الواقعة حالاً: جاء الفارس بركض (حال بعد معرفة)
٣ - المفسرة: العلم أتقنه - لأنها مفسرة للجملة المنفرة: أتقن العلم وقد تكون مقرونة بحرف التفسير أشرت إليه أن ارحل	٣ - الواقعة مفعولاً به: قل إن الأعمال بالنيات
٤ - الواقعة صلة: جاء الذي قام أبوه - وتقع اسماً أو حرفاً: عجبني مما قمت - فجملة قمت صلة ما - وما قمت في محل جرّين -	٤ - الواقعة مضافاً إليه: أسافر يوم هو مسافر - حيث يكون المضاف ظرف زمان - أو ظرف مكان: وقفت حيث وقفت العله
٥ - الواقعة جواباً للقس: وحقك لأفعلن	٥ - التابعة للمفرد: جاء رجلٌ بتصديق (نعت بعد نكرة)
٦ - الواقعة جواباً للشرط جازم لم يقترن بالفاء - إذا الفجائية أو غير جازم: إن تنزّه عن الهوى تفلح - لو درست لنجحت ومن هذا القليل جواب لما ولولا: لولا بأسنا لتنمروا علينا	٦ - التابعة لجملة لها محل: العلم ينفع ويرقع
٧ - التابعة لجملة لا محل لها من الإعراب: انقطع المطر وتهدت العيون	٧ - الواقعة جواباً للشرط جازم مقترنة بالفاء - إذا الفجائية من لم يجتهد فلن ينجح وإن تُصبهم سيئة إذا هم يقنطون

• الجملة ذات المحل من الإعراب تقع غالباً موقع المفرد: السخي بطني. أي مغطى - وقرن عليه -

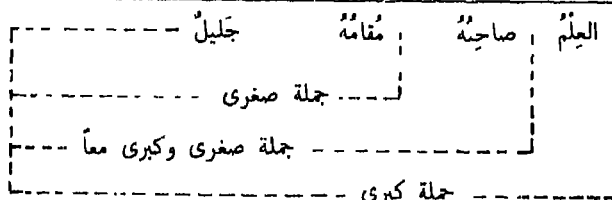

ملحقات النَجْو ٢ - إعراب الاسم والحرف والجُملة

• إعراب المركبات هو ذكر موقع كل جزء من أجزاء الجملة في التركيب

- صفتُه ونوعُه : اسم فاعل أم اسم مفعول...
علم أم نكرة
- إعرابه : اسم إشارة أم اسم موصول...
أمتصرّف أم غير متصرّف والمانع من تصرّفه
- حالته : أمرُفوع لأنه فاعل أو مبتدأ...
الظاهرة أو المقدّرة
- علامة إعرابه : أو حركة بنائه إذا كان مبيّناً

يُذَكَّرُ

في

إعراب الاسم

- جنسُه : أطرّف زمان أم مكان
معرب أم مبيّن
- معناه : أعلى الماضي يدلُّ أم على المستقبل
أعلى المفرد يدخل أم على الجملة
أيتضمّن معنى الشرط
- متعلّقه : أنواعه، ظاهر أم محذوف

في

إعراب الظرف

- جنسُها : أنعت أم توكيد...
- إعرابُها : إذا كانت تابعةً لمتبوعها في اللفظ أو المحلّ

في إعراب التّوابع

- يُقالُ في إعراب الاسم المرفوع : فاعل أو مبتدأ الخ... مرفوع وعلامة رفعه:
- ضمة ظاهرة في آخره أو مقدّرة للتّعذر أو للاستثقال أو لاشتغال المحلّ بحركة مناسبة
- الواو لأنّه من الأسماء الخمسة أو لأنّه جمع مذكّر سالم أو ملحقّ به
- الألف لأنّه مثنى أو ملحقّ به- والنون عوضٌ عن التنوين في الاسم المفرد
- الواو المنقلبة ياءً لأجل الإدغام
- إذا كان مبيّناً يُقالُ في إعرابه: مبيّنٌ على السكون أو على الفتح... وهو في محلّ رفع فاعل أو مبتدأ

• وقس عليه في إعراب الاسم المنصوب والمخفوض أو المجرور

• يُقالُ في إعراب المضاف: مجرور بالمضاف

• ويقالُ في إعراب الموصول: مبيّنٌ في محلّ رفع أو نصب الخ..

- جنسه : أحرّف جرّ أم حرف عطف الخ...
- المتعلّق منه : ظاهر هو أم محذوف- والمحذوف: أحذف مطلق أم مقيد الخ...

في إعراب الحرف

- جنسُها : اسمية أو فعلية أو شبه جملة
- إعرابُها : ألها محلٌّ من الإعراب أم لا- ويُذكر السبب

في إعراب الجُملي

مباحثات النحوي - ٣ - مَا يُذَكَّرُ فِي إِعْرَابِ الْفِعْلِ

- ١ - صيغته : ماضٍ - مضارع - أمر
- ٢ - نوعه : معلوم أو مجهول - من الأفعال الناقصة أم من أفعال المقاربة الخ ...
- ٣ - إعرابه : مرفوع - منصوب - مجزوم : سبب الإعراب وعلامته الظاهرة أو المقدرة
- ٤ - أو بناؤه : نوع البنية وحركته الظاهرة أو المقدرة -

فَعَلَ رَأَى فَعَلُوا فَعَلْتُ	<ul style="list-style-type: none"> • فعل ماضٍ مبنيٌّ على الفتح لفظاً . إذا كان آخره ألفاً : مبنيٌّ على الفتح تقديراً للتعدُّر • إذا كان متصلاً بواو الجماعة : مبنيٌّ على الضمِّ • إذا اتصل بضمير رفعٍ متحركٍ : مبنيٌّ على السكون 	الفِعْلُ الْمَاضِي
---	--	--------------------

يَفْعَلُ يَرَى يَذْعُو يَرِي يَفْعَلُونَ تَفْعَلُونَ	<ul style="list-style-type: none"> • فعل مضارع مرفوع للتجرُّد وعلامة رفعه ضمةٌ ظاهرةٌ في آخره • إذا كان في آخره ألفٌ : مرفوعٌ وعلامة رفعه ضمةٌ مقدَّرةٌ للتعدُّر • إذا كان في آخره واوٌ : مرفوعٌ وعلامة رفعه ضمةٌ مقدَّرةٌ للاستئصال • إذا كان في آخره ياءٌ : مرفوعٌ وعلامة رفعه ضمةٌ مقدَّرةٌ للاستئصال • إذا كان من الأفعال الخمسة : مرفوعٌ وعلامة رفعه ثبوتُ النَّونِ نيابةً عن الضمِّ لأنه من الأفعال الخمسة 	المُضَارِعُ الْمَرْفُوعُ
لَنْ يَفْعَلَ لَنْ يَرَى لَنْ يَفْعَلُوا لَنْ تَفْعَلُوا	<ul style="list-style-type: none"> • فعل مضارع منصوب : بلنٌ أو بغيرها أو بأن المضمرة - وعلامة نصبه فتحةٌ ظاهرةٌ أو مقدَّرةٌ على آخره منج من ظهورها التمدُّر أو الاستئصال • إذا كان من الأفعال الخمسة : منصوبٌ وعلامة نصبه حذفُ النَّونِ بين آخره لأنه من الأفعال الخمسة 	المُضَارِعُ الْمَنْصُوبُ
لَمْ يَفْعَلْ لَمْ يَفْعَلُوا لَمْ يَرِ	<ul style="list-style-type: none"> • فعل مضارع مجزوم : بلَمْ أو بغيرها أو بالشرط - وعلامة جزمه سُكُونُ آخره • أو حذفُ النَّونِ من الأفعال الخمسة • أو حذفُ حرفِ العلةِ من الأفعال المعتلَّةِ الآخر 	المُضَارِعُ الْمَجْزُومُ

يَفْعَلْنَ يَفْعَلْنَ يَفْعَلْنَ	<ul style="list-style-type: none"> • إذا اتصل بنون الإناث : فعلٌ مضارعٌ مبنيٌّ على السكون • إذا اتصل بنون التوكيد المشددة : مبنيٌّ على الفتح • أو المحققة : مبنيٌّ على الفتح 	المُضَارِعُ الْمَبْنِيُّ
--	---	--------------------------

أَفْعَلْ أَفْعَلَا أَمْر أَفْعَلْنَ أَفْعَلْنَ	<ul style="list-style-type: none"> • فعل أمر مبنيٌّ على السكون • أو على حذف النَّونِ من الملحق بالأفعال الخمسة • أو على حذفِ العلةِ من الأفعال المعتلَّةِ الآخر • إذا اتصل بنون التوكيد المشددة : مبنيٌّ على الفتح • أو المحققة : مبنيٌّ على الفتح 	فِعْلُ الْأَمْرِ
--	---	------------------

مباحثات النحو - ٤ - علامات الترقيم - الوقف في القراءة

علامات الترقيم

بعد النداء والتقسيم...: يا رَجُلُ، إِنَّكَ مُهَيَّئٌ بِالطَّيْرِ	١ - الفاصلة
بين جملتين إحداهما سبب في حدوث الأخرى: عَلِمْتُ أَنَّهُ قَائِمٌ، وَهَلْ يُعْقَلُ إِلَّا يَأْتِي؟ في نهاية المعنى...: طَلَعَتِ الشَّمْسُ.	٢ - القاطعة
بعد الكلام المنقول: قال: أنا ذاهبٌ	٣ - النقطة
للدلالة على كلام محذوف: جاء المُعَلِّمُ وَبَدَأَ ...	٤ - علامة التوضيح
بعد الكلام المستفهم به: ما اسْمُكَ؟	٥ - علامة الحذف
بعد التمجيد...: ما أَجْمَلُ الرَّبِّيعِ!	٦ - علامة الاستفهام
أو المزدوجان - يُوضَعُ بينهما كلام منقول: قال جبران: « تَمَلَّتْ الصَّمْتُ مِنَ الشُّرَّارِ... »	٧ - علامة الانفعال
أو الشرطية - تُوضَعُ أَوَّلُ وَآخِرُ جُمْلَةٍ مَعْرِضَةٍ وَالدَّلَالَةُ عَلَى تَغْيِيرِ الْمُتَكَلِّمِ: ما اسْمُكَ؟ - اسْمِي سَمِيرٌ	٨ - علامة الاقتباس
يُوضَعُ بينها عبارة يراؤ حصرها أو يوضعان حول زيادة تقع في الاقتباس الحرفي قال المرعي: « هَذَا جَنَاهُ أَبِي عَلِيٍّ [مَعَ أَنَّ الْجَنَاهَ عَلَيْهِ كَثُرٌ] وَمَا جَنَّبْتُ عَلَى أَحَدٍ »	٩ - العارضة
بُوضَعانِ حَوْلَ الأَرْقَامِ وَأحياناً للحصر: جاء ثمانية (٨) نساء	١٠ - علامة الحصر
نُوضَعُ في آخر الحاشية من الصَّفحة إشارة إلى أن البحث له صلة	١١ - القوسان
	١٢ - علامة التابعية

الوقف في القراءة

جاء المُعَلِّمُ الهادي	يُوقَفُ بِسُكُونِهِ	١ - إذا كان آخر الكلمة الموقوف عليها ساكناً
قدم صديقٌ مُخلَصٌ	يُسَكَّنُ عِنْدَ الوَقْفِ	٢ - إذا كان آخر الكلمة متحركاً
عَالَجَتْ موضوعاً شائِكاً	يُوقَفُ عَلَيْهِ بِفَتْحَةٍ	١ - إذا كان على آخر الكلمة ففتحتان
ياربُّ	يُوقَفُ عَلَيْهِ بِكَسْرَةٍ	٢ - إذا كان آخر الكلمة ياءً محذوفة
أسرعوا إلى الصلاة	يُوقَفُ عَلَيْهِ بِهَاءٍ سَاكِنَةٍ	٣ - إذا كان آخر الكلمة تاءً مربوطة

ولكن

الحرف

الجُزُوف

٢

٢

٢١	المهيكل العام لتقسيم الحرف	: الحرف	٢-١
٢٢	أحوالها العامة	: حروف المباني	٢-٢
٢٣	من معانيها	: حروف المعاني	٢-٣-١
٢٤	المنى وأدواته	: حروف المعاني	٢-٣-٢
٢٥	عملها الإعرابي	: حروف المعاني	٢-٣-٣
٢٦	وظائفها الإعرابية	: حروف المعاني	٢-٣-٤
٢٧	تمهيد	: مُعْجَمٌ بالحروف:	٢-٤-١
٢٨	المعاني بأمثلة: ء ← أَلَا	: مُعْجَمٌ بالحروف:	٢-٤-٢
٢٩	المعاني بأمثلة: إَلَا ← أُو	: مُعْجَمٌ بالحروف:	٢-٤-٣
٣٠	المعاني بأمثلة: أَيَّ ← رُبَّ	: مُعْجَمٌ بالحروف:	٢-٤-٤
٣١	المعاني بأمثلة: س ← كَلَّا	: مُعْجَمٌ بالحروف:	٢-٤-٥
٣٢	المعاني بأمثلة: كَيَّ ← لَوْلَا	: مُعْجَمٌ بالحروف:	٢-٤-٦
٣٣	المعاني بأمثلة: لَوْ مَا ← ه	: مُعْجَمٌ بالحروف:	٢-٤-٧
٣٤	المعاني بأمثلة: هَلْ ← يَا	: مُعْجَمٌ بالحروف:	٢-٤-٨

المهيكل العام لتقسيم الحرف

الحرف

الحرف

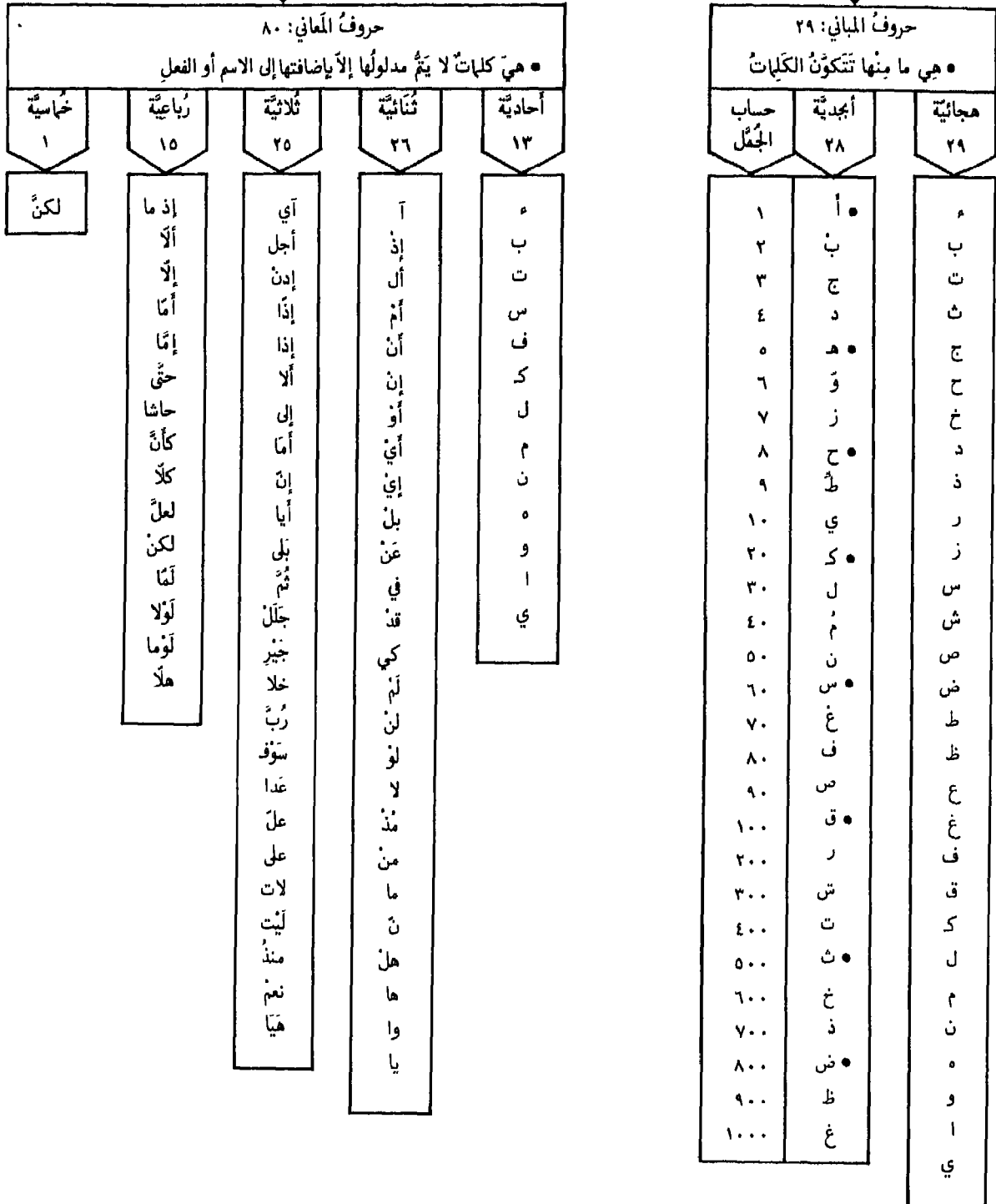

أحوالها العامة

حُرُوفُ الْمَبَايِي

حروف المباي	الحروف الشمسية	الحروف المعتلة	الحروف المحمطة المنقوطة	الحروف المستعلية	الحروف الشديدة	أحرف الحلق	أحرف الصغير
ب ت ث ج ح خ د ذ ر ز س ش ص ط ظ ع غ ف ق ك ل م ن ه و ا ي	ت ث د ذ ر ز س ش ص ط ظ ل ن		ب ت ث ج خ ذ ز ش ص ظ غ ف ق ن ي	خ ص ض ط ظ غ ق	ب د ض ط ق ك ن	ء ح خ ع غ	ز س ص
والأخرى	حروف قمرية	حروف صحيحة	حروف مهملة	حروف مستفلة	حروف رخوة		

- تَخْتَفِي لَامُ التَّعْرِيفِ وَتُشَدَّدُ مَعَ الْحُرُوفِ الشَّمْسِيَّةِ: الشَّمْسُ - تَظْهَرُ وَتُخَفَّفُ مَعَ الْحُرُوفِ الْقَمَرِيَّةِ: الْقَمَرُ
- تُسَمَّى حُرُوفُ الْعَلَّةِ حُرُوفًا مَدًّا إِذَا سَكُنَتْ بَعْدَ حَرَكَةٍ تَنَاسِبُهَا: قَالَ. وَتُسَمَّى حُرُوفَ لَيْنٍ بَعْدَ حَرَكَةٍ لَا تَنَاسِبُهَا: قَوْمٌ
- تَقَعُ الْأَلْفُ بَعْدَ الْحُرُوفِ الْمُسْتَعْلِيَةِ فَتَمْنَعُ الْإِمَالَةَ
- تَدْخُلُ الْحُرُوفُ الْحَلِيقِيَّةُ (مَا عدا الْأَلْفَ) فِي عَيْنٍ أَوْ لَامٍ كُلِّ فِعْلٍ عَلَى وَزْنِ: فَعَلَّ - يَفْعَلُ: سَأَلَ - يَسْأَلُ

من معانيها

حروف المعاني ١ -

عَنْ	تعليل - ظرفية - بمعنى البدل	استفهام - مصدرية - نداء	أ
ف	ابتداء - عطف - رابطة للجواب	نداء	آ
فِي	تعليل - ظرفية - علامة الضرب	نداء	آي
قَدْ	تحقيق - تقليل - بمعنى حسب ويكفي	جواب	أَجَلْ
كَ	تشبيه - توكيد - للخطاب - وتوب عن الاسم	تعليل - ظرفية - مفاجأة	إِذْ
كَأَنَّ	تشبيه - للظن	شرط - ظرفية	إِذْمَا
كَلَّا	ردع	جواب	إِذْنِ
كَيْ	تعليل - غاية - مصدرية	جواب	إِذَا
ل	ابتداء - أمر - تعجب - تعليل - جواب	ظرفية - مفاجأة	إِذَا
لَعَلَّ	زائدة - ظرفية - قسم - نفي	تعريف - زائدة - بمعنى اسم الموصول	أَلْ
لَكِنْ	ترج - بمعنى الإشفاق	استفتاح - تحضيض - تنبيه - عرض - نفي	أَلَا
لَكِنَّ	ابتداء - استدراك - إضراب - عطف	تحضيض - تنديم - نفي - نهي	أَلَّا
لَمْ	استدراك	استثناء - عطف - نفي - بمعنى غير	إِلَّا
لَمَّا	نفي	ظرفية - غاية	إِلَى
لَنْ	ظرفية - نفي	عطف	أَمْ
لَوْ	تمن - شرط - عرض - مصدرية	استفتاح - عرض - نفي - بمعنى حقاً	أَمَا
لَوْلَا	تحضيض - شرط - عرض	تفصيل - توكيد - شرط	أَمَّا
لَوْمًا	تحضيض - شرط - عرض	تخيير - تفصيل	إِمَّا
لَا	جواب - نفي - نهي	تفسير - توكيد - زائدة - مصدرية	أَنْ
لَا ت	نفي	زائدة - شرط ونفي - توكيد	إِنْ
لَيْتَ	تمن	توكيد	أَنَّ
م	تصريف	إضراب - تخيير - تفصيل - عطف بمعنى: إلى و إلا	أَوْ
مَذْ	ظرفية	تفسير - نداء	أَيَّ
مَنْ	تعليل - تفصيل - ظرفية	جواب	إِي
مَنْذُ	ظرفية	نداء	أَيَّا
مَا	استفهام - تعجب - زائدة - شرط - ظرف	توكيد - ظرفية - قسم - بمعنى بسبب	بِ
ن	نفي - بمعنى اسم الموصول وصفة للإبهام	ابتداء - إضراب - عطف	بَلْ
نَنْ	تصريف - توكيد	جواب	بَلَى
نَعَمْ	توكيد	تصريف - زائدة - قسم - توب عن الاسم	ت
ه	تنبيه - للسكت وتوب عن الاسم	(وَأَمَّتْ) عطف	تُمْ
هَلْ	استفهام -	جواب	جَلَلْ
هَلَّا	تحضيض - تنديم	جواب	جِيرْ
هَآ	تنبيه - بمعنى خذ	ابتداء - استثناء - تعليل - عطف - غاية	حَتَّى
هِيَآ	نداء	استثناء	حَآشَا
و	ابتداء - تصريف - زائدة - ظرفية - عطف	استثناء	خَلَا
وَآ	قسم - بمعنى رب - توب عن الاسم	(وَرُبَّتْ) تقليل - تكثير	رُبَّ
وَآ	نداء وندبة	استقبال	سِ
آ	تصريف	استقبال	سَوَفْ
يِ	تصريف	استثناء	عَدَا
يَآ	نداء وندبة	ترج	عَلَّ
		استدراك - تعليل - شرط - ظرفية - بمعنى ب	عَلَى

المعنى وأدواته

حروف المعاني - ٢

بل - حتى - ف - ل - لكن - و	١ - ابتداء
إلا - حتى - حاشا - خلا - سوى - عدا -	٢ - استثناء
بل - على - لكن - لكن	٣ - استدراك
ألا - أما	٤ - استفتاح
ء - ما - هل	٥ - استفهام
س - سوف -	٦ - استقبال
أو - بل - لكن	٧ - إضراب
ل	٨ - أمر
ألا - ألا - لولا - لوما - هلا	٩ - تحضيض
قد -	١٠ - تحقيق
إما - أو	١١ - تخيير
لعل - ليت -	١٢ - ترج
ك - كأن -	١٣ - تشبيه
ت - م - ن - و - ا - ي	١٤ - تصرف
ل - ما -	١٥ - تعجب
أل -	١٦ - تعريف
إذ - حتى - على - عن - في - كي - ل - من	١٧ - تعليل
أن - أي	١٨ - تفسير
أم - أما - إما - أو - ثم - ثم - ف - ل - لكن - من - و	١٩ - تفصيل
رب - رب - قد - و -	٢٠ - تقليل
رب - رب	٢١ - تكثير
لعل - لو - ليت - هل -	٢٢ - تمن
ألا - إلا - أما - ه - ها	٢٣ - تنبيه
ألا - ألا - لولا - لوما - هلا	٢٤ - تنديم
أما - أن - أن - ب - ك - ن - ن -	٢٥ - توكيد
أجل - إذن - إذا - إي - بل - جلل - جدير - ل - لا - نعم	٢٦ - جواب
كلأ -	٢٧ - ردع
أل - أن - إن - ب - ت - ل - ما - و	٢٨ - زيادة
إذا - أما - إن - على - لو - لولا - لوما - ما	٢٩ - شرط
إذ - إذا - إذا - إلى - ب - حتى - على - عن - في - ل - لما - مذ - من - منذ - ما - و -	٣٠ - ظرفية
ألا - أما - لو - لولا - لوما -	٣١ - عرض
أم - أو - إلا - بل - ثم - ثم - حتى - ف - لكن - لا - و -	٣٢ - عطف
إلى - حتى - كي	٣٣ - غاية
ب - ت - ل - و	٣٤ - قسم
ء - أن - أن - كي - لو - ما -	٣٥ - مصدرية
إذ - إذا -	٣٦ - مفاجأة
يا - وا -	٣٧ - ندبة
ء - آ - أي - أي - أيا - هيا - وا - يا	٣٨ - نداء
ألا - ألا - إلا - أما - إن - ل - لم - لما - لن - لا - لات - ما	٣٩ - نفي
ألا - لا	٤٠ - نهي

عَمَلُهَا الْإِعْرَابِيَّة

حُرُوفُ الْمَعَانِي - ٣

على	الجَزْ	يُنصَبُ أو يُبْنَى المَنَادَى بَعْدَهَا	أ
عن	الجَزْ	يُنصَبُ أو يُبْنَى المَنَادَى بَعْدَهَا	آ
ف	العطف - النَّصْبُ الفرعيّ	يُنصَبُ أو يُبْنَى المَنَادَى بَعْدَهَا	أَيَّ
في	الجَزْ	-	أَجَلْ
قد	-	-	إِذْ
ك	الجَزْ	الجَزْمُ	إِذَا
كَانَ	النَّسْخُ	النَّصْبُ	إِذَا
كَلَّا	-	-	إِذَا
كَي	النَّصْبُ	-	أَنْ
ل	الجَزْمُ - الجَزْ - النَّصْبُ الفرعيّ	النَّسْخُ	أَلَا
لَعَنَّ	النَّسْخُ	الجَزْمُ - النَّسْخُ	أَلَّا
لَكِن	العطف	يُنصَبُ بَعْدَهَا المَسْتَشْنَى بِشَرُوطِ	إِلَّا
لَكِن	النَّسْخُ	الجَزْ	إِلَى
لَمْ	الجَزْمُ	العطف	أَمْ
لَمَّا	الجَزْمُ	-	أَمَا
لَنْ	النَّصْبُ	-	أَمَا
لَوْ	-	-	إِمَّا
لَوْلَا	الجَزْ بشرط	-	أَنْ
لَوْمًا	-	النَّصْبُ	إِنْ
لَا	الجَزْمُ - النَّسْخُ - العطف	الجَزْمُ - النَّسْخُ	إِنْ
لَات	النَّسْخُ	النَّسْخُ	أَنْ
لَيْتَ	النَّسْخُ	العطف - النَّصْبُ الفرعيّ	أَوْ
م	-	يُنصَبُ أو يُبْنَى المَنَادَى بَعْدَهَا	أَيَّ
مذ	الجَزْ	-	إِي
مِنْ	الجَزْ	يُنصَبُ أو يُبْنَى المَنَادَى بَعْدَهَا	أَيَّا
مِنذ	الجَزْ	الجَزْ	ب
مَا	النَّسْخُ	العطف	بِ
ن	-	-	بِئ
نَ	-	الجَزْ	ت
نَعَمْ	-	العطف - النَّصْبُ الفرعيّ	نَمْ
هـ	-	-	جَلْ
هَلْ	-	-	جِبْر
هَلَّا	-	الجَزْ - العطف - النَّصْبُ الفرعيّ	حَتَّى
هَآ	-	الجَزْ	حَاشَا
هِيَآ	-	الجَزْ	خَلَا
و	يُنصَبُ أو يُبْنَى المَنَادَى بَعْدَهَا	الجَزْ	رَبَّ
وَ	العطف - النَّصْبُ الفرعيّ	الجَزْ	س
وَآ	يُنصَبُ أو يُبْنَى المَنَادَى بَعْدَهَا	-	سَوْفَ
أ	-	-	عَدَا
ي	-	الجَزْ	عَلَّ
يَا	يُنصَبُ أو يُبْنَى المَنَادَى بَعْدَهَا	النَّسْخُ	

حُرُوفُ الْمَعَانِي - ٤ وَظَائِفُهَا الْإِعْرَابِيَّة

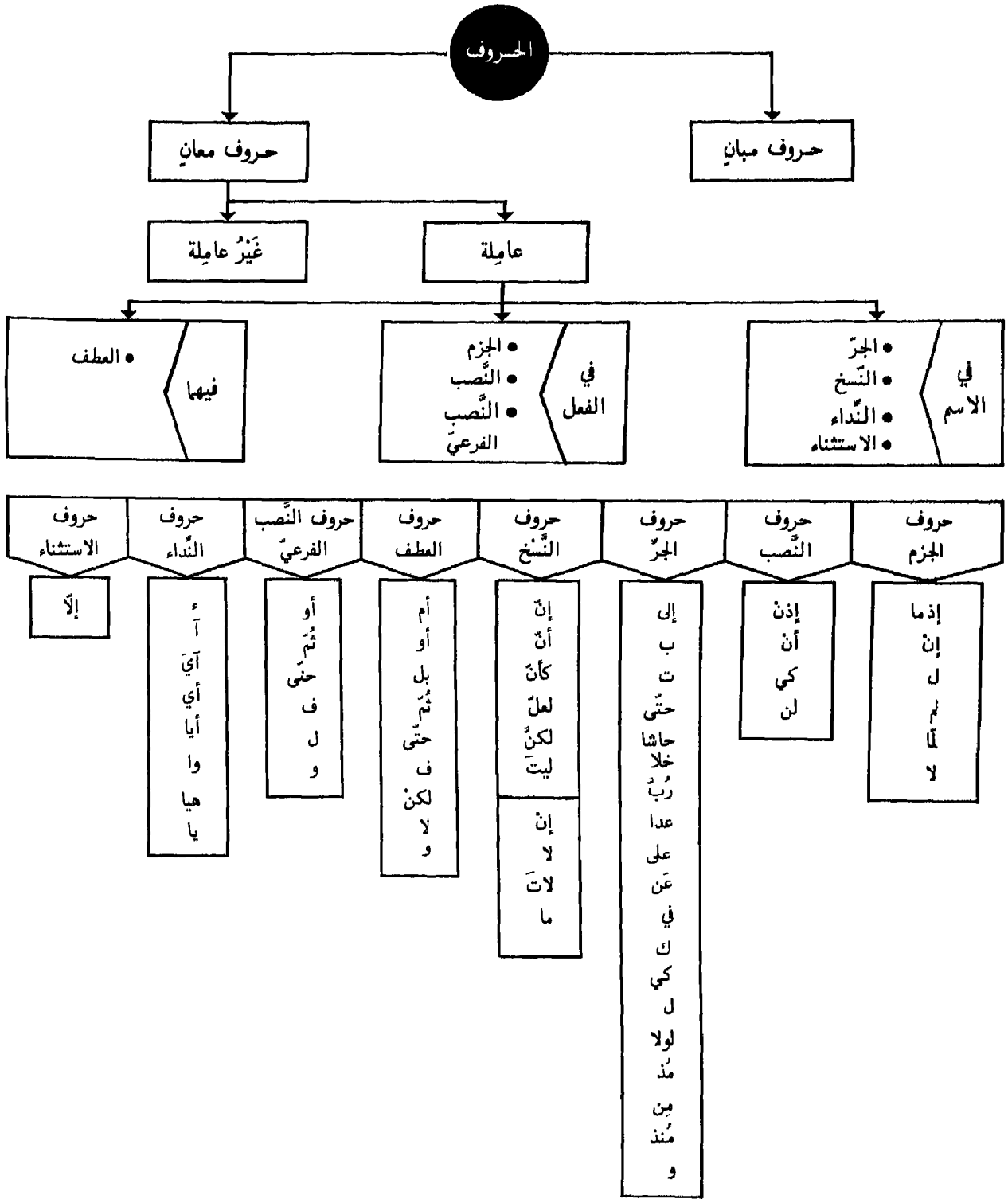

تَمْهِيد

معجم بالحروف - ١

- هذا معجمٌ بالأدوات.
- يتناولُ أهمَّ معانيها.
- بعضُ الأدواتِ تصلحُ تسميتها للدلالة على المعنى وعلى الحالة الإعرابية لكنَّ ورودها في هذا المكانِ، قُصِدَ به المعنى دون الوضع الإعرابي-
- الأمثلةُ المعطاةُ:
- معظمها من القرآن الكريم.
- قليلها من الشعر العربي.
- وأقلها أمثلة عادية.
- المرجعُ الرئيسُ للمعاني هو كتاب: مُغنى اللبيب - لابن هشام.
- ثمَّ إقصاءُ بعضِ المعاني الساذجة أو النادرة الاستعمال.
- ثمَّ دمجُ المعاني المتقاربة، أو التعبيرُ بكلمة واحدة عن معاني عديدة . ومن أمثلة ذلك، أن معنى « الظرفية » يشتملُ على بعض دلالات حروف الجرِّ
- تردُّ هذه الحروف، من جديد، في فصل: المُعرِّيات - إلى جانب مجموعة من الأسماء والأفعال التي تتميزُ بوضعٍ إعرابيٍّ خاصٍ.

معجم بالحروف ٢ - المعاني بأمثلة

الواقعة : ٤٧	وكانوا يقولون أإذا مِتْنَا وَكُنَّا تُرَابًا وَعِظَامًا أَنَا لَمَبْعُوثُونَ . إِنَّ الَّذِينَ كَفَرُوا سَوَاءٌ عَلَيْهِمْ أُنذِرْتَهُمْ أَمْ لَمْ تُنذِرْهُمْ لَا يُؤْمِنُونَ . أَمَنْ هُوَ قَانِتٌ أَنَّهُ اللَّيْلُ سَاجِدًا وَقَانِمًا يَحْذَرُ الْآخِرَةَ ...	استفهام مصدرية نداء	٦
البقرة : ٦	أَيُّ رَجُلٍ	نداء البعيد	آ
الزمر : ٩	أَجَلٌ أَنَا مُشْتَاقٌ وَعِنْدِي لَوْعَةٌ ... وَلَنْ يَنْفَعَكُمْ الْيَوْمَ إِذْ ظَلَمْتُمْ أَنْفُسَكُمْ فِي الْعَذَابِ مُشْتَرِكُونَ . وَإِذْ قَرَّبْنَا بَکُمُ الْبَحْرَ فَأَنْجَيْنَاكُمْ وَأَغْرَقْنَا آلَ فِرْعَوْنَ وَأَنْتُمْ تَنْظُرُونَ فَتَيْنَا الْعُرُودَ إِذْ دَارَتْ مَيَاسِيرُ .	جواب تعليل ظرفية مفاجأة	آي أجل إذ
-	إِذَا مَا تَجَهَّدَ تَنْجِحُ . إِذَا مَا تَذَهَبُ ؟	شرطية ظرفية	إذما
-	مَا آتَخَذَ اللَّهُ مِنْ وَلَدٍ وَمَا كَانَ مَعَهُ مِنْ إِلَهٍ إِذْ نَزَّلْنَا كُلَّ إِلَهٍ بِمَا خَلَقَ ... أَمْ لَهُمْ نَصِيبٌ مِنَ الْمُلْكِ فَإِذَا لَا يُؤْتُونَ النَّاسَ نَقِيرًا	جواب	إذن
المؤمنون : ٩١	... فَإِذَا أَصَابَ بِهِ مَنْ يَشَاءُ مِنْ عِبَادِهِ إِذَا هُمْ يَسْتَبْشِرُونَ . فَأَلْقَاهَا فَإِذَا هِيَ حَيَّةٌ تَسْعَى .	جواب ظرفية مفاجأة	إذاً
النساء : ٥٣	إِهْدِنَا الصِّرَاطَ الْمُسْتَقِيمَ ... يَقُولُونَ لَنْ نَرْجِعَ إِلَى الْمَدِينَةِ لِيُخْرِجَنَا الْأَعْرَابُ مِنْهَا الْأَذَلَّ ... وَبَشِّرِ الْمُؤْمِنِينَ بِأَنَّ لَهُمْ مِنَ اللَّهِ فَضْلًا كَبِيرًا .	تعريف زائدة اسم موصول	إذا أن
الرؤم : ٤٨	أَلَا إِنَّهُمْ هُمُ الْمُفْسِدُونَ وَلَكِنْ لَا يَشْعُرُونَ أَلَا تَقَاتِلُونَ قَوْمًا نَكَثُوا أَيْمَانَهُمْ وَهَمُّوا بِإِخْرَاجِ الرَّسُولِ أَلَا إِنَّهُمْ هُمُ السُّفَهَاءُ وَلَكِنْ لَا يَعْلَمُونَ أَلَا تُحِبُّونَ أَنْ يَغْفِرَ اللَّهُ لَكُمْ وَاللَّهُ غَفُورٌ رَحِيمٌ . أَلَا أَرْعَوْهُ لِمَنْ وَلَّتْ شَيْبَتُهُ وَأَذْنَتْ بِمَشِيبٍ بَعْدَهُ هَرَمٌ	استفهام تحضيض تنبيه عرض نفي	ألا
طه : ٢٠	أَلَا تَرَحَّلُ عَنَّا أَلَا رَحَلْتَ أَلَا تَعْلَمُوا عَلَيَّ وَأَتُونِي مُسْلِمِينَ . أَلَا يَسْجُدُوا لِلَّهِ الَّذِي يُخْرِجُ الْغَبَةَ فِي السَّمَاوَاتِ وَالْأَرْضِ ...	تحضيض تنديم نهي نفي	ألا
الفاتحة : ٦			
المنافقون : ٨			
الأحزاب : ٤٧			
البقرة : ١٢			
التوبة : ١٣			
البقرة : ١٣			
النور : ٢٢			
مجهول القائل			
-			
-			
النمل : ٣١			
النمل : ٢٥			

المعاني بأمثلة

٣ -

معجم بالحروف

٢٤٩: البقرة	... فَشَرِبُوا مِنْهُ إِلَّا قَلِيلًا مِنْهُمْ ...	استثناء	إلا
٤٠: التوبة	إِلَّا تَنْصُرُوهُ فَقَدْ نَصَرَهُ اللَّهُ إِذْ أَخْرَجَهُ الَّذِينَ كَفَرُوا ...	نفي	
٢٢: الأنبياء	لَوْ كَانَ فِيهَا آلِهَةٌ إِلَّا اللَّهُ لَفَسَدَتْنَا فَسُبْحَانَ اللَّهِ ...	بمعنى غير	
١١: النمل	إِلَّا مَنْ ظَلَمَ ثُمَّ بَدَّلَ حُسْنًا بَعْدَ سُوءٍ فَإِنِّي غَفُورٌ رَحِيمٌ .	عطف	
الإسراء ١:	سُبْحَانَ الَّذِي أَسْرَى بِعَبْدِهِ لَيْلًا مِنَ الْمَسْجِدِ الْحَرَامِ إِلَى الْمَسْجِدِ الْأَقْصَا ...	ظرفية	إلى
البقرة ١٨٧:	... ثُمَّ أَتَمُّوا الصِّيَامَ إِلَى اللَّيْلِ ...	غاية	
الرؤوف ٥٢:	أَمْ أَنَا خَيْرٌ مِنْ هَذَا الَّذِي هُوَ مَهِينٌ وَلَا يَكَادُ يُبِينُ .	عطف	أم
الهدى	أَمَا وَالَّذِي أَبْكِي وَأَضْحَكُ وَالَّذِي أَمَاتُ وَأَحْيَا وَالَّذِي أَمَرَهُ الْأَمْرُ	استفتاح	أما
مجهول القائل	أَمَا تَرَى الدَّهْرَ قَدْ أَبَادَ مَعَدًّا وَأَبَادَ السَّرَاةَ مِنْ عِبْدَانِ	عرض	
-	أَمَا رَأَيْتُ زَيْدًا .	نفي	
-	أَمَا إِنَّهُ رَجُلٌ عَاقِلٌ	بمعنى حقًا	
الكهف ٧٩:	أَمَّا السَّفِينَةُ فَكَانَتْ لِمَسَاكِينَ يَعْمَلُونَ فِي الْبَحْرِ ...	تفصيل	أما
الضحى ٩-١١:	فَأَمَّا الْيَتِيمَ فَلَا تَقْهَرْ - وَأَمَّا السَّائِلَ فَلَا تَنْهَرْ - وَأَمَّا بِنِعْمَةِ رَبِّكَ فَحَدِّثْ	شرط	
-	أَمَا زَيْدٌ فَذَاهِبٌ .	توكيد	
طه ٦٥:	قَالُوا يَا مُوسَى إِمَّا أَنْ تُلْفِيَ وَإِمَّا أَنْ نَكُونَ أَوْلَىٰ مَنْ أَلْفَىٰ .	تخيير	إمّا
الدهر ٣:	إِنَّا هَدَيْنَاهُ السَّبِيلَ إِمَّا شَاكِرًا وَإِمَّا كَفُورًا	تفصيل	
المؤمنون ٢٧:	فَأَوْحَيْنَا إِلَيْهِ أَنْ اصْنَعْ الْفُلْكَ بِأَعْيُنِنَا وَوْحَيْنَا ...	تفسير	أن
طه ٨٩:	أَفَلَا يَرَوْنَ أَنْ لَا يُرْجِعُ إِلَيْهِمْ قَوْلًا وَلَا يَمْلِكُ لَهُمْ ضَرًّا وَلَا نَفْعًا .	توكيد	
العنكبوت ٣٣:	وَلَمَّا أَنْ جَاءَتْ رُسُلُنَا لُوطًا ...	زائدة	
النساء ٢٥:	... ذَلِكَ لِمَنْ حَسِبَ الْعَمَلُ مِنْكُمْ وَأَنْ تَصْبِرُوا خَيْرٌ لَكُمْ وَاللَّهُ غَفُورٌ رَحِيمٌ	مصدرية	
-	مَا إِنْ أَتَيْتُ بِشَيْءٍ أَنْتَ تَكْرَهُهُ ...	زائدة	إن
الأطفال ٣٨:	قُلْ لِلَّذِينَ كَفَرُوا إِنْ يَنْتَهُوا يُغْفَرْ لَهُمْ مَا قَدْ سَلَفَ ...	شرط	
الملك ٢٠:	... إِنْ الْكَافِرُونَ إِلَّا فِي غُرُورٍ	نفي	
طه ٦٣:	قَالُوا إِنْ هَذَا إِلَّا لَسَاحِرٌ أَيْنٍ ...	توكيد	
هود ١٠٣:	إِنَّ فِي ذَلِكَ لَآيَةً لِمَنْ خَافَ عَذَابَ الْآخِرَةِ ...	توكيد	إنَّ
الصفات ١٤٧:	وَأَرْسَلْنَاهُ إِلَىٰ مِائَةِ أَلْفٍ أَوْ يَزِيدُونَ .	إضراب	أو
البقرة ١٩٦:	... فَمَنْ كَانَ مِنْكُمْ مَرِيضًا أَوْ بِهِ أَذًى مِنْ رَأْسِهِ فَفِدْيَةٌ مِنْ صِيَامٍ أَوْ صَدَقَةٍ أَوْ نُسُكٍ ...	تخيير	
البقرة ١٣٥:	وَقَالُوا كُونُوا هُودًا أَوْ نَصَارَى تَهْتَدُوا قُلْ بَلْ مِثْلَ آبْرَاهِيمَ حَنِيفًا وَمَا كَانَ مِنَ الْمُشْرِكِينَ .	تفصيل	
النور ٦١:	... وَلَا عَلَىٰ أَنْفُسِكُمْ أَنْ تَأْكُلُوا مِنْ بُيُوتِكُمْ أَوْ بُيُوتِ آبَائِكُمْ ...	عطف	
البقرة ٢٣٦:	لَا جُنَاحَ عَلَيْكُمْ إِنْ طَلَقْتُمُ النِّسَاءَ مَا لَمْ تَمْسُوهُنَّ أَوْ تَفْرِضُوا لَهُنَّ فَرِيضَةً ...	بمعنى إلى	
زياد الأعجم	وَكُنْتُ إِذَا عَمَزْتُ قَنَاةَ قَوْمٍ كَسَرْتُ كُمُوبَهَا أَوْ تَسْتَقِيمًا	بمعنى إلا	

المعاني بأمشلة

معجم بالحروف - ٤

المعاني بأمشلة	المعجم بالحروف	التفسير	أبي
مجهول القائل كثير عزة	وَتَرْمِيَنِي بِالطَّرْفِ أَي أَنْتَ مُذْنِبٌ وَتَقْلِيَنِي لَكِنَّ إِيَّاكَ لَا أَقْلِي أَلَمْ تَسْمِعِي أَي عَبْدٌ فِي رَوْتِقِ الضَّحَا بُكَّةَ حَمَامَاتٍ لَهُنَّ هَدِيرٌ	تفسير نداء	أي
يونس : ٥٣	وَيَسْتَنْبِئُونَكَ أَحَقُّ هُوَ قُلْ إِي وَرَبِّي إِنَّهُ لَحَقٌّ وَمَا أَنْتُمْ بِمُعْجِزِينَ.	جواب	إي
قيس بن الملوّح	أَيَا جَبَلِي نَعْمَانَ بِاللَّهِ خَلِيًّا نَسِيمَ الصَّبَا يَخْلُصُ إِلَيَّ نَسِيمُهَا	نداء	أيا
الرعد : ٤٣ آل عمران : ١٢٣ رشيد أيوب البقرة : ٥٤	وَيَقُولُ الَّذِينَ كَفَرُوا لَسْتَ مُرْسَلًا قُلْ كَفَى بِاللَّهِ شَهِيدًا بَيْنِي وَبَيْنَكُمْ... وَلَقَدْ نَصَرَكُمُ اللَّهُ بِبَدْرٍ وَأَنْتُمْ أَذِلَّةٌ فَاتَّقُوا اللَّهَ لَعَلَّكُمْ تَشْكُرُونَ. بِاللَّهِ عَنكَ قُلْ لِإِخْوَانِي مَا زَالَ يَرعى حُرْمَةَ الْعَهْدِ ... يَا قَوْمِ إِنْ كُنْتُمْ ظَلَمْتُمْ أَنْفُسَكُمْ بِاتِّخَاذِكُمُ الْعِجْلِ فَتُوبُوا إِلَى بَارِيكُمْ...	توكيد ظرفية قسم بمعنى بسبب	ب
الأعلى : ١٦ المؤمنون : ٧٠ مجهول القائل	بَلْ تُؤْثِرُونَ الْحَيَاةَ الدُّنْيَا. أَمْ يَقُولُونَ بِهِ جِنَّةٌ بَلْ جَاءَهُمُ بِالْحَقِّ وَأَكْثَرُهُمُ لِلْحَقِّ كَارِهُونَ. وَجْهَكَ الْبَدْرُ لَا بَلِ الشَّمْسُ لَوْ لَمْ يُفْضِ لِلشَّمْسِ كَسْفَةٌ أَوْ أَقُولُ	ابتداء إضراب عطف	بل
الزخرف : ٨٠	أَمْ يَحْسَبُونَ أَنَّا لَا نَسْمَعُ سِرَّهُمْ وَنَجْوَاهُمْ بَلَى وَرُسُلْنَا لَدَيْهِمْ يَكْتُبُونَ.	جواب	بلى
الكافرون : ٢	لَا أَعْبُدُ مَا تَعْبُدُونَ. رُبَّتْ - ثُمَّتْ.	تصريف زائدة	ت
الأنبياء : ٥٧ النصر : ٢	وَتَاللَّهِ لَأَكِيدَنَّ أَصْنَامَكُمْ بَعْدَ أَنْ تُوَلُّوا مُدْبِرِينَ. وَرَأَيْتَ النَّاسَ يَدْخُلُونَ فِي دِينِ اللَّهِ أَفْوَاجًا.	قسم تنوب عن الاسم	قسم
الزمر : ٦	خَلَقَكُمْ مِنْ نَفْسٍ وَاحِدَةٍ ثُمَّ جَعَلَ مِنْهَا زَوْجَهَا وَأَنْزَلَ لَكُمْ مِنَ الْأَنْعَامِ ثَمَانِيَةَ أَزْوَاجٍ.	عطف	ثم
-	قُلْتُ لَهُ جَلَلٌ.	جواب	جلل
مضرس بن ربيعة	وَقُلْنَ عَلَى الْفِرْدَوْسِ أَوْلَى مَشْرَبٍ أَجَلٌ جَيْرٌ إِنْ كَانَتْ أَيْبَحَتْ دَعَايِرَةٌ ... فَوَا عَجَبًا حَتَّى كَلَيْبٌ تَسْبِي	جواب ابتداء	جير حتى
البقرة : ١٠٢ البقرة : ٢١٧ مجهول القائل طه : ٩١	... وَمَا يُعْلَمَانِ مِنْ أَحَدٍ حَتَّى يَقُولَا إِنَّمَا عَنَّا فِتْنَةٌ فَلَا تَكْفُرْ... .. وَلَا يَزَالُونَ يُقَاتِلُونَكُمْ حَتَّى يَرُدُّوكُمْ عَن دِينِكُمْ إِنْ أَسْتَطَاعُوا... فَهَرْنَاكُمْ حَتَّى الْكِمَاءَ فَأَنْتُمْ تَهَابُونَنَا حَتَّى بَنِينَا الْأَصَاغِرَا قَالُوا لَنْ نُبْرَحَ عَلَيْكَ عَاكِفِينَ حَتَّى يَرْجِعَ إِلَيْنَا مُوسَى.	استثناء تعليل عطف غاية	استثناء تعليل عطف غاية
الجميع الاسد	حَاشَا أَبَا تُوْبَانَ إِنَّ بِهِ ضَنَّاً عَلَى الْعِلْمَاءِ وَالشُّمْرِ	استثناء	حاشا
ليبد بن ربيعة	أَلَا كُلُّ شَيْءٍ مَا خَلَا اللَّهَ بَاطِلٌ وَكُلُّ نَعِيمٍ لَا مَحَالَةَ زَائِلٌ	استثناء	خلا
عمرو الجني الحجر : ٢	أَلَا رَبُّ مَوْلُودٍ وَلَيْسَ لَهُ أَبٌ وَذِي وَلَدٍ لَمْ يَلِدْهُ أَبْوَانٌ رَبَّمَا يَوْمَ الَّذِينَ كَفَرُوا لَوْ كَانُوا مُسْلِمِينَ.	تقليل تكثير	رب

المعاني بأَمْثِلَة

- ٥ -

معجم بالحروف

التَّوْبَةُ : ٧١	... أَوْلَنَكَ سَيِّرَحْمَهُمُ اللَّهُ إِنَّ اللَّهَ عَزِيزٌ حَكِيمٌ .	استقبال	س
الضَّحَى : ٥	وَلَسَوْفَ يُعْطِيكَ رَبُّكَ فَتَرْضَى .	استقبال	سوف
-	خَرَجَ الْأَصْحَابُ عَدَا وَاحِدٍ	استثناء	عدا
البقرة : ٦٣	... خُذُوا مَا آتَيْنَاكُمْ بِقُوَّةٍ وَاذْكُرُوا مَا فِيهِ لَعَلَّكُمْ تَتَّقُونَ .	ترج	عل
الهُدَى	عَلَىٰ أَنهَا تَتَغَوَّى الْكَلُومُ وَإِنَّمَا نُؤَكِّدُ بِالْأَذْنَى وَإِنْ جَلَّ مَا يَمْضِي	استدراك	على
البقرة : ١٨٥	... وَلِتُكَبِّرُوا اللَّهَ عَلَىٰ مَا هَدَاكُمْ وَلَعَلَّكُمْ تَشْكُرُونَ .	تعليل	
-	أَعْطَانِي أَلْفَ دِينَارٍ عَلَىٰ أَنْ أَمُدَّحَهُ .	شرط	
القصص : ١٥	وَدَخَلَ الْمَدِينَةَ عَلَىٰ حِينِ غَفْلَةٍ مِنْ أَهْلِهَا ...	ظرفية	
الأعراف : ١٠٥	حَقِيقٌ عَلَىٰ أَنْ لَا أَقُولَ ...	بمعنى ب	
هود : ٥٣	... وَمَا نَحْنُ بِتَارِكِي آلِهَتِنَا عَنْ قَوْلِكَ وَمَا نَحْنُ لَكَ بِمُؤْمِنِينَ .	تعليل	عن
المؤمنون : ٤٠	قَالَ عَمَّا قَلِيلٍ لِيُصْبِحُنَّ نَادِمِينَ .	ظرفية	
البقرة : ٤٨	وَاتَّقُوا يَوْمًا لَا تَجْزِي نَفْسٌ عَنْ نَفْسٍ شَيْئًا ...	بمعنى البدل	
البقرة : ١١٧	... فَإِنَّمَا يَقُولُ لَهُ كُنْ فَيَكُونُ .	ابتداء	ف
البقرة : ٣٦	فَأَزَلَّهُمَا الشَّيْطَانُ عَنْهَا فَأَخْرَجَهُمَا مِمَّا كَانَا فِيهِ ...	عطف	
الأنعام : ١٧	وَإِنْ تَمَسَّكَتْ بِخَيْرٍ فَهُوَ عَلَىٰ كُلِّ شَيْءٍ قَدِيرٌ .	رابطة الجواب	
النور : ١٤	... لَمَسَّكُمْ فِي مَا أَفَضْتُمْ فِيهِ عَذَابٌ عَظِيمٌ	تعليل	في
البقرة : ١٧٩	وَلَكُمْ فِي الْقِصَاصِ حَيَاةٌ يَا أُولِي الْأَلْبَابِ لَعَلَّكُمْ تَتَّقُونَ .	ظرفية	
-	خَمْسَةٌ فِي خَمْسَةٍ .	علامة الضرب	
الشمس : ٩	قَدْ أَفْلَحَ مَنْ زَكَّاهَا	تحقيق	قد
النور : ٦٤	أَلَا إِنَّ لِلَّهِ مَا فِي السَّمَاوَاتِ وَالْأَرْضِ قَدْ يَعْلَمُ مَا أَنْتُمْ عَلَيْهِ ...	تقليل	
مجهول القائل	قَدَّنِي مِنْ نَصْرِ الْحَبِيبِينَ قَدِّي ...	بمعنى حسب وبكفي	
القصص : ٧٧	... وَأَحْسَنَ كَمَا أَحْسَنَ اللَّهُ إِلَيْكَ ...	تشبيه	ك
الثورى : ١١	لَيْسَ كَمِثْلِهِ شَيْءٌ وَهُوَ السَّمِيعُ الْبَصِيرُ .	توكيد	
الماعون : ٢	فَذَلِكَ الَّذِي يَدْعُ الْيَتِيمَ .	للخطاب	
الضحى : ٣	مَا وَدَّعَكَ رَبُّكَ وَمَا قَلَى .	تنوب عن الاسم	
القمر : ٧	خُسُفًا أَبْصَارُهُمْ يَخْرُجُونَ مِنَ الْأَجْدَاثِ كَأَنَّهُمْ جَرَادٌ مُنتَشِرٌ .	تشبيه	كان
-	كَأَنِّي بِالشَّمْتِ مَقْبَلٌ	ظن	
المعلق : ١٩	كَلَّا لَا تُطِئُهُ وَاسْجُدْ وَاقْتَرِبْ .	ردع	كلَّا

معجم بالحروف - ٦ - المعاني بأمثلة

أكثر من شاعر	المعاني بأمثلة	تعليل	كَي
القصص : ١٣	إِذَا أَنْتَ لَمْ تَنْفَعِ فَضْرًا فَإِنَّا يُرِجَى الْفَتَى كَيْبًا يَضُرُّ وَيَنْفَعُ	تعليل	كَي
الحديد : ٢٣	فَرَدَدْنَاهُ إِلَى أُمِّهِ كَيْ تَقَرَّ عَيْنُهَا ...	غاية	
النحل : ١٢٤	... وَإِنَّ رَبَّكَ لَيُخَكِّمُ بَيْنَهُمْ يَوْمَ الْقِيَامَةِ فَمَا كَانُوا فِيهِ يَخْتَلِفُونَ .	ابتداء	ل
البقرة : ١٨٦	... فَلَيْسْتَ جِيئُوا لِي وَلِيُؤْمِنُوا بِي ...	أمر	
البقرة : ٢٠٥	... وَإِذَا تَوَلَّى سَمَى فِي الْأَرْضِ لِيُفْسِدَ فِيهَا ...	تعجب	ل
البقرة : ٢٥١	... وَلَوْلَا دَفَعُ اللَّهُ النَّاسَ بَعْضَهُمْ بِبَعْضٍ لَفَسَدَتِ الْأَرْضُ ...	تعليل	
الفرقان : ٢٠	... إِلَّا إِنَّهُمْ لَيَأْكُلُونَ الطَّعَامَ ...	جواب	ل
الأنبياء : ٤٧	وَنَضَعُ الْمَوَازِينَ الْقِسْطَ لِيَوْمِ الْقِيَامَةِ ...	زائدة	
الحشر : ١٢	لَئِنْ أَخْرَجُوا لَا يُخْرِجُونَ مَعَهُمْ ...	ظرفية	ل
النساء : ١٣٧	... لَمْ يَكُنِ اللَّهُ لِيُفْجِرْ لَهُمْ ...	قسم	
طه : ٤٤	قَقُولًا لَهُ قَوْلًا لَيْتَا لَعَلَّهُ يَتَذَكَّرُ أَوْ يَخْشَى .	نفي	لعل
الأنبياء : ١١١	وَإِنْ أَدْرِي لَعَلَّهُ فِتْنَةٌ لَكُمْ وَمَتَاعٌ إِلَى حِينٍ .	ترج	
الزخرف : ٧٦	وَمَا ظَلَمْنَاهُمْ وَلَكِنْ كَانُوا هُمُ الظَّالِمِينَ	معنى الإشفاق	لكن
البقرة : ١٢	أَلَا إِنَّهُمْ هُمُ الْمُفْسِدُونَ وَلَكِنْ لَا يَشْعُرُونَ .	ابتداء	
البقرة : ٥٧	... مَا كُنْتُ مُلَكِّمُكُمْ وَلَكِنْ خَادِمُكُمْ .	استدراك	لكن
البقرة : ١٠٢	... وَمَا ظَلَمُونَا وَلَكِنْ كَانُوا أَنفُسَهُمْ يَظْلِمُونَ	إضراب	
الإخلاص : ٣	... وَمَا كَفَرَ سُلَيْمَانٌ وَلَكِنَّ الشَّيَاطِينَ كَفَرُوا ...	عطف	لكن
البقرة : ١٧	لَمْ يَلِدْ وَلَمْ يُولَدْ .	استدراك	
الحجرات : ١٤	... فَلَمَّا أَضَلَّتْ مَا حَوْلَهُ ذَهَبَ اللَّهُ بِنُورِهِمْ ...	نفي	لما
البقرة : ٨٠	... وَلَمَّا يَدْخُلِ الْإِيمَانُ فِي قُلُوبِكُمْ ...	ظرفية	
البقرة : ٣٠	وَقَالُوا لَنْ نَمَسَّنَا النَّارُ إِلَّا أَيَّامًا مَعْدُودَةً ...	نفي	لن
الأنعام : ١١٢	... تَوَدُّ لَوْ أَنَّ بَيْنَهَا وَبَيْنَهُ أَمَدًا بَعِيدًا ...	نفي	
البقرة : ٩٦	... وَلَوْ شَاءَ رَبُّكَ مَا قَعَلُوهُ قَدَرَهُمْ وَمَا يَفْتَرُونَ .	نفي	لن
النمل : ٤٦	لَوْ تَزَوَّرْتَنِي .	نفي	
هود : ١١٠	... وَمِنَ الَّذِينَ أَشْرَكُوا يَوَدُّ أَحَدُهُمْ لَوْ يُعَمَّرُ أَلْفَ سَنَةٍ ...	نفي	لن
المنافقون : ١٠	... لَوْ لَا تَسْتَغْفِرُونَ اللَّهَ لَعَلَّكُمْ تُرْحَمُونَ .	نفي	
	... وَلَوْلَا كَلِمَةٌ سَبَقَتْ مِنْ رَبِّكَ لَتَضْيَبْتَهُمْ ...	نفي	لولا
	... فَيَقُولُ رَبِّ لَوْلَا أَخَّرْتَنِي إِلَىٰ أَجَلٍ قَرِيبٍ ...	نفي	

معجم بالحروف - ٧ - المعاني بأمشلة

٧: الحجر	لوما تأتينا بالملائكة إن كنت من الصادقين . لوما الحياه لماقبتك . لوما تأتي تكرمك .	تحضيض شرط عرض	لوما
-			
-			
١: القيامة	لا . أقسم بيوم القيامة .	جواب	لا
٢: الكافرون	لا أعبدُ ما تعبدون .	نفي	
آل عمران: ٢٨	لا يتخذ المؤمنون الكافرين أولياء ...	نهي	
ص: ٣	كم أهلكنا من قبلكم من قرن فنادوا ولات حين مناص .	نفي	لات
الفرقان: ٢٨	يا ويلتي ليتني لم أتخذ فلانا خليلاً ..	نن	ليت
الكافرون: ٦	لكم دينكم ولي ديني .	تصريف	م
الأعشى ميمون	وما زلت أبعي المال مذ أنا يافع وليدا وكهلاً حين شئت وأمردا	ظرفية	مذ
نوح: ٢٥	مما خطيئاتهم أغرقوا ...	تعليل	من
البقرة: ٢٥٣	... منهم من كلف الله ...	تفصيل	
الإسراء: ١	سبحان الذي أسرى بعبده ليلاً من المسجد الحرام إلى المسجد الأقصى ...	ظرفية	
أمرؤ القيس	قفا نيك من ذكري حبيب وعرفان وررع عقت آثاره منذ أزمان	ظرفية	مذ
الرؤلة: ٣	وقال الإنسان ما لها؟ قتل الإنسان ما أكفره!	استفهام تعجب	ما
عبس: ١٧	حتى إذا ما جاؤوها شهد عليهم سمعهم ...	زائدة	
فصلت: ٢٠	... وما تفعلوا من خير يعلمه الله ...	شرط	
البقرة: ١٩٧	... وأوصاني بالصلاة والزكاة ما دمت حياً .	ظرفية	
مريم: ٣١	وما علمناه الشعر وما ينبغي له ...	نفي	
يس: ٦٩	... ويعلمكم ما لم تكونوا تعلمون .	بمعنى اسم الموصول	
البقرة: ١٥١	جئت لأمر ما .	صفة للإبهام	
-			
الفاتحة: ٥	إياك نعبد ...	تصريف	ن
يوسف: ٣٢	... وليكونن من الصاغرين .	توكيد	
إبراهيم: ٤٢	ولا تحسبن الله غافلاً عما يعمل الظالمون ...	توكيد	ن
الأعراف: ٤٤	... فهل وجدتم ما وعد ربكم حقاً قالوا نعم ...	جواب	نعم
البقرة: ٣١	... فقال أنبئوني بأسمه هؤلاء إن كنتم صادقين .	تنبيه	هـ
القارعة: ١٠	وما أدراك ما هية .	للسكت	
الكهف: ٣٧	قال له صاحبه وهو يحاوره ...	تنوب عن الاسم	

المعاني بأَمْثَلَة

معجم بالحروف - ٨

الرعد : ١٦	... قُلْ هَلْ يَسْتَوِي الْأَعْمَىٰ وَالْبَصِيرُ...	استفهام	هَلْ
عنقرة -	هَلَّا سَأَلْتَ الْعَجَلِ يَا أَيْتَةَ مَالِكٍ إِنْ كُنْتِ جَاهِلَةً بِمَا لَمْ تَعْلَمِي هَلَّا رَجِمْتَ عَنِ ضَلَالِكَ.	تحضيض تنديم	هَلَّا
الحاقة : ١٩	... هَا وَهُمْ أَقْرَأُوا كِتَابِيَّةً.	بمعنى خُذْ	هَا
آل عمران : ١١٩	هَآ أَنْتُمْ أَوْلَاءُ	للتنبيه	هَآ
-	هَيَّا يُوسُفُ.	نداء	هَيَّا
آل عمران : ١٥٤	... وَطَائِفَةٌ قَدْ أَهَمَّتْهُمْ أَنفُسُهُمْ... ... هُمْ الْمُفْلِحُونَ... ... وَقَالَ لَهُمْ خِرَازِمَتَا... ... فَاجْبِعُوا أَمْرَكُمْ وَشُرَكَاءَكُمْ... قَالَ إِنَّمَا أَشْكُو بَثِّي وَحُزْنِي إِلَى اللَّهِ... وَالْقُرْآنِ الْحَكِيمِ.	ابتداء تصريف زائد ظرفية عطف قسم	و
البقرة : ٦	وليل كموج البحر أرخى سدوله عليّ بأنواع المومر ليبتلي	بمعنى رَبِّ	و
الرؤم : ٧٣	وَقَالُوا لَنْ يَدْخُلَ الْجَنَّةَ...	تنوب عن الاسم	و
يونس : ٧١	وَاحْرَ قَلْبَاهُ مِمَّنْ قَلْبُهُ شِيمٌ وَمَنْ يَجْسَمِي وَحَالِي عِنْدَهُ سَقَمٌ	نداء	وَ
يوسف : ٢	وَأَيْنُوا... ... وَلَا تَقْرَبَا هَذِهِ الشَّجَرَةَ...	تصريف تنوب عن الاسم	ا
أمرؤ القيس	... وَمَا كَانُوا مُهْتَدِينَ.	تصريف	ي
البقرة : ١١١	... أَذْكُرُوا نِعْمَتِي... يَا أَهْلَ الْكِتَابِ...	تنوب عن الاسم نداء	يَا
البقرة : ٤١			
البقرة : ٣٥			
البقرة : ١٦			
البقرة : ٤٠			
آل عمران : ٧١			

الفصل الثالث

٣

٣

الأسماء: أحوالها

الاسم : أحواله

٣٧	الاسم	٣-١
٣٨	المتصرف وغير المتصرف :	٣-٢
٣٩	الاشتقاق	٣-٣ - ١
٤٠	سير المشتقات من الفعل الماضي	٣-٣ - ٢
٤١	سير المشتقات من الفعل المضارع	٣-٣ - ٣
٤٢	سير اشتقاق المصادر	٣-٣ - ٤
٤٣	موجز لسير المشتقات	٣-٣ - ٥
٤٤	المشتقات	٣-٤ - ١
٤٥	المشتقات	٣-٤ - ٢
٤٦	المشتقات	٣-٤ - ٣
٤٧	المشتقات	٣-٤ - ٤
٤٥	المشتقات	٣-٤ - ٥
٤٨	المشتقات	٣-٤ - ٥
٤٩	المشتقات	٣-٤ - ٦
٥٠	المجرد والمزيد	٣-٥
٥١	الاسم	٣-٦
٥٢	الموصوف والصفة	٣-٧
٥٣	المذكر والمؤنث	٣-٨
٥٤	المعرفة والنكرة	٣-٩ - ١
٥٥	المعرفة والنكرة	٣-٩ - ٢
٥٦	الاسم المثنى	٣-١٠
٥٧	جمع المذكر السالم	٣-١١
٥٨	جمع المؤنث السالم	٣-١٢
٥٩	جمع التذكير	٣-١٣ - ١
٦٠	جمع التذكير	٣-١٣ - ٢
٦١	جمع التذكير	٣-١٣ - ٣
٦٢	الاسم المنسوب	٣-١٤
٦٣	الاسم المصغر	٣-١٥
٦٤	المعرب والمبني	٣-١٦
٦٥	الاسم المبنية	٣-١٧
٦٦	الاسم المعربة	٣-١٨
٦٧	المنوع من الصرف	٣-١٩
٦٨	علامات الإعراب	٣-٢٠

الميكال العامر لنقسيات الاسم

الاسم

• كلمة تدل على معنى مستقل بالفهم
ليس الزمن جزءاً منه.

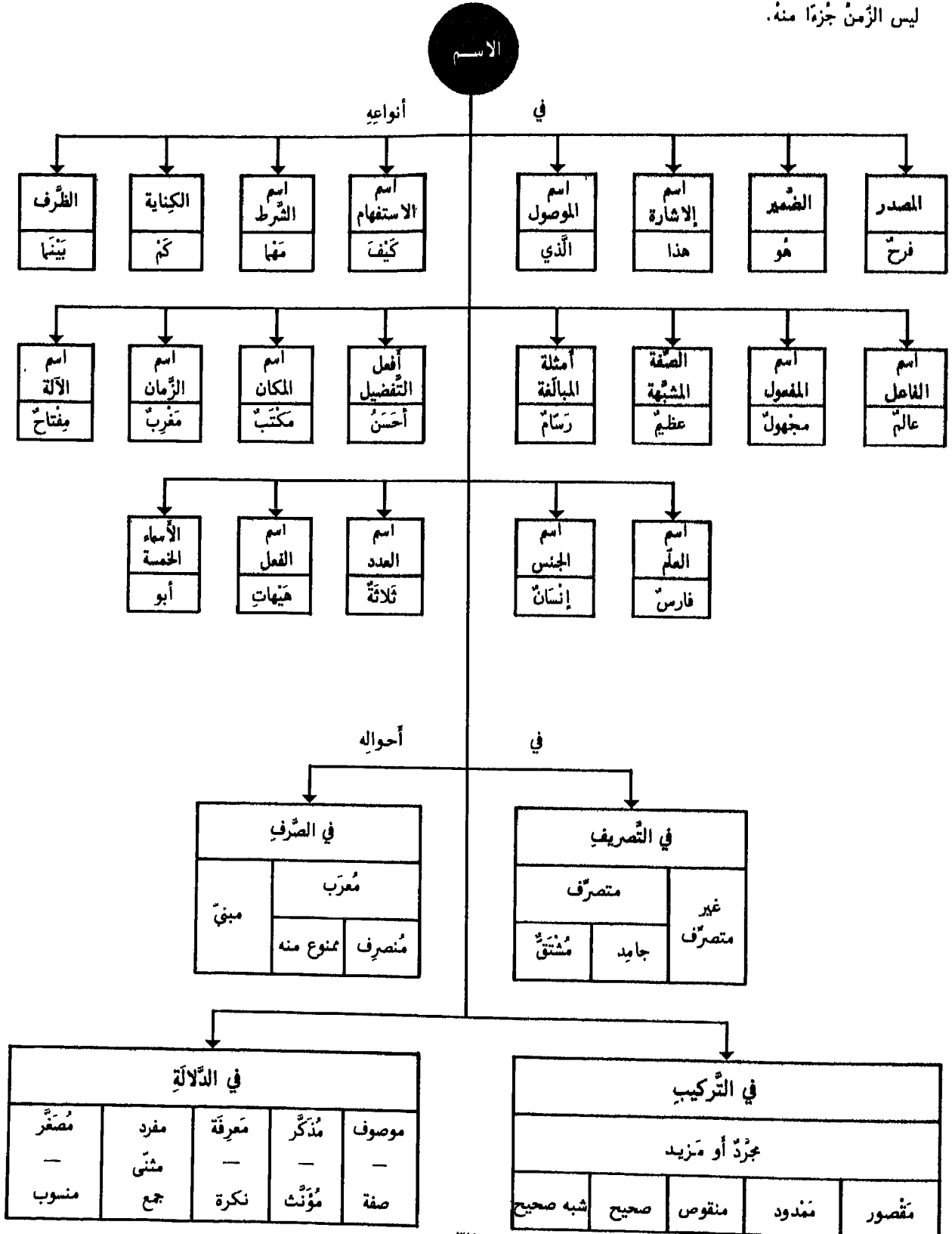

المهيكل العام لتقسيم الاسم بين متصرف وغير متصرف

المتصرف وغير المتصرف

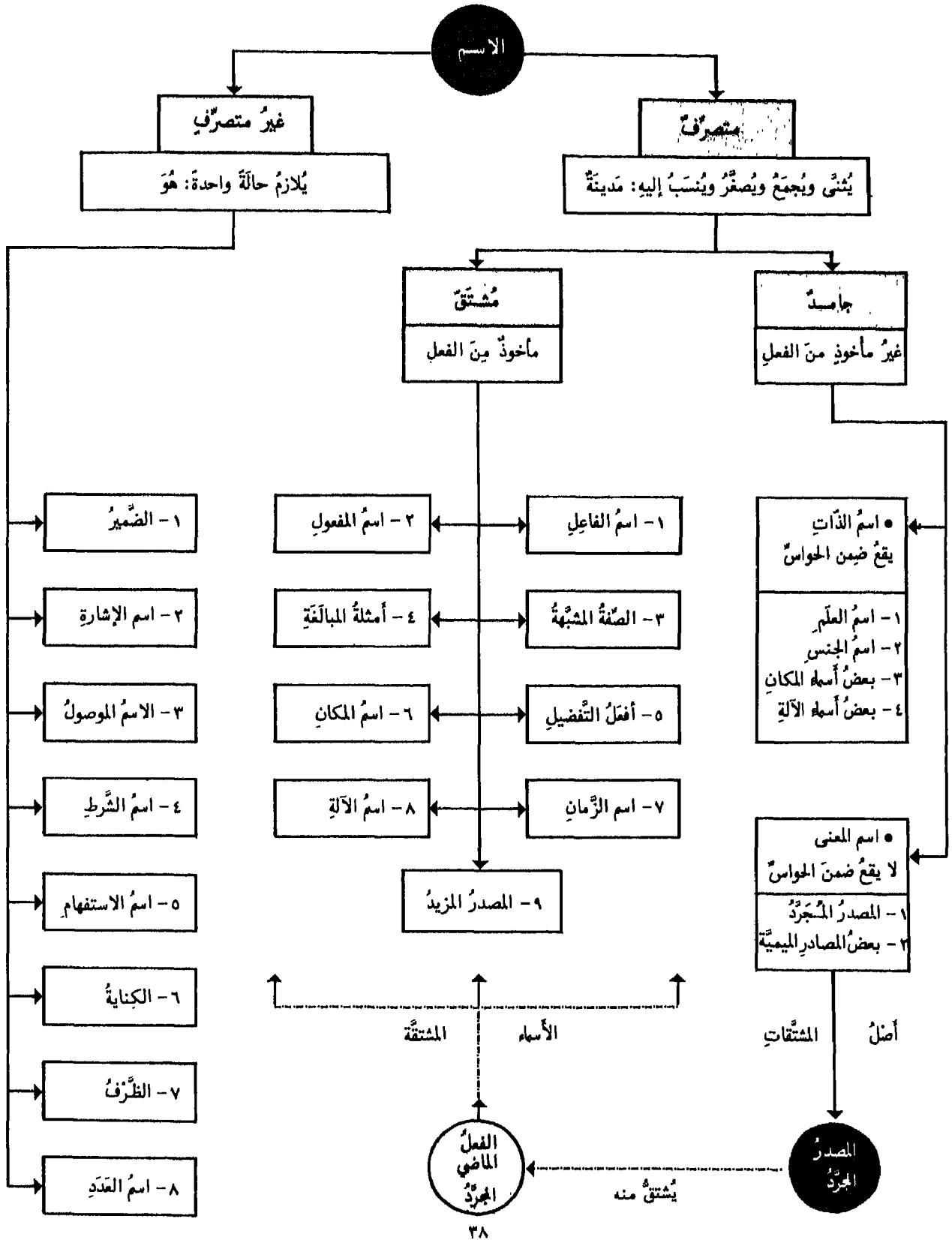

الميكال العام لسير المشتقات

الاشتقاق - ١

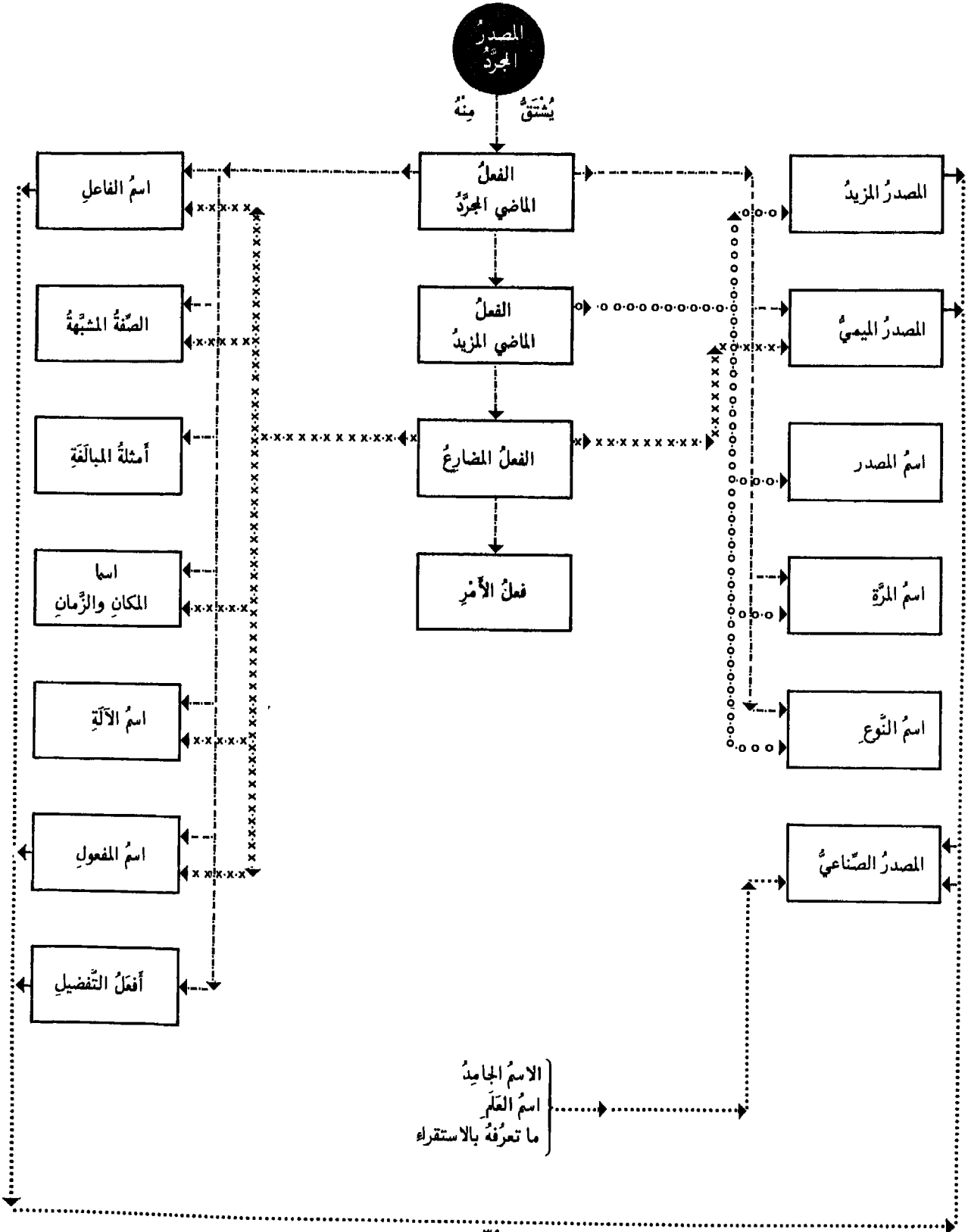

سَيْرُ الْمُسْتَقَاتِ مِنَ الْفِعْلِ الْمَاضِي

- ٢

الاشتقاق

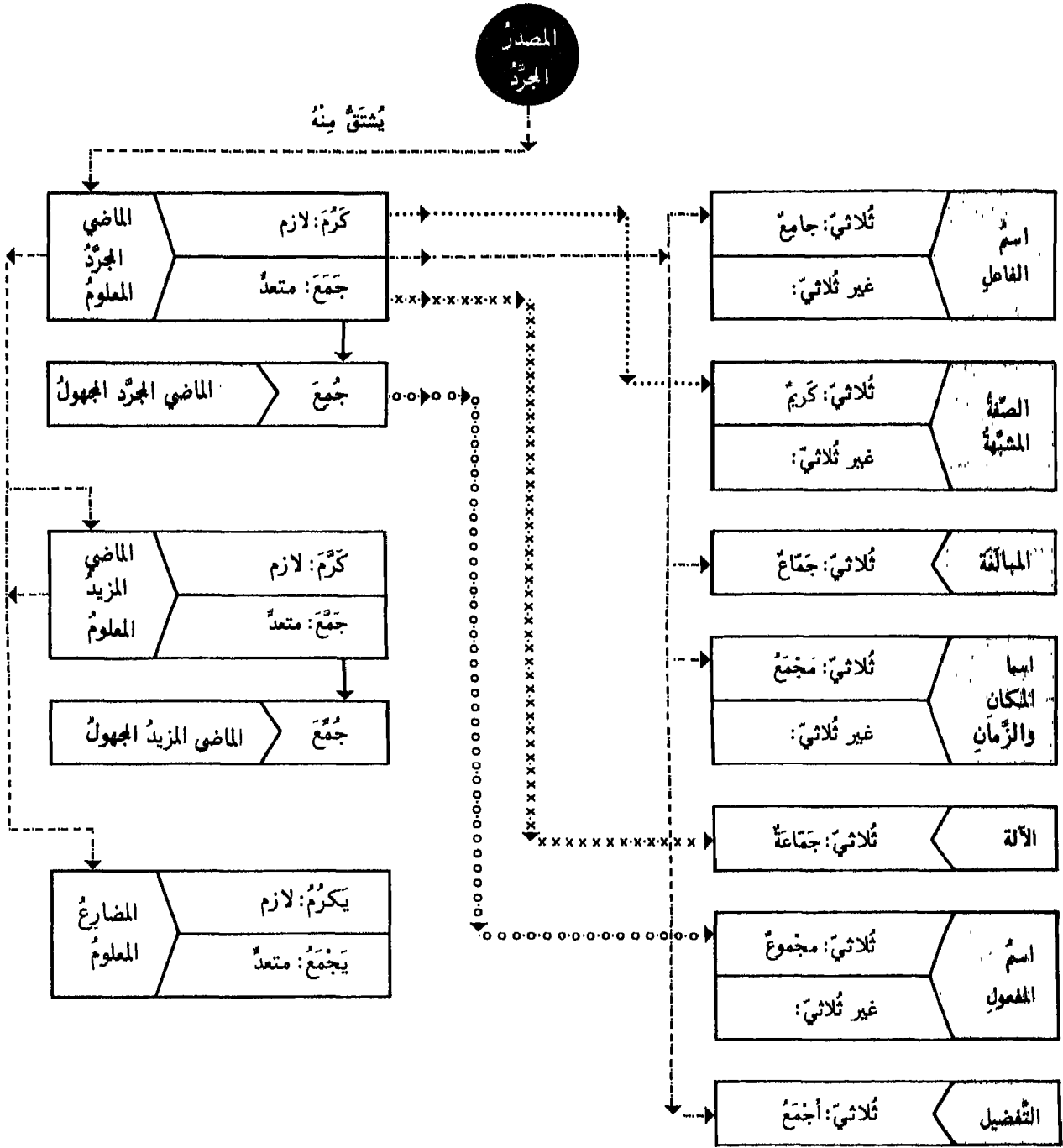

الاشتقاق - ٣ - سَيْرُ المشتقات من الفعل المضارع

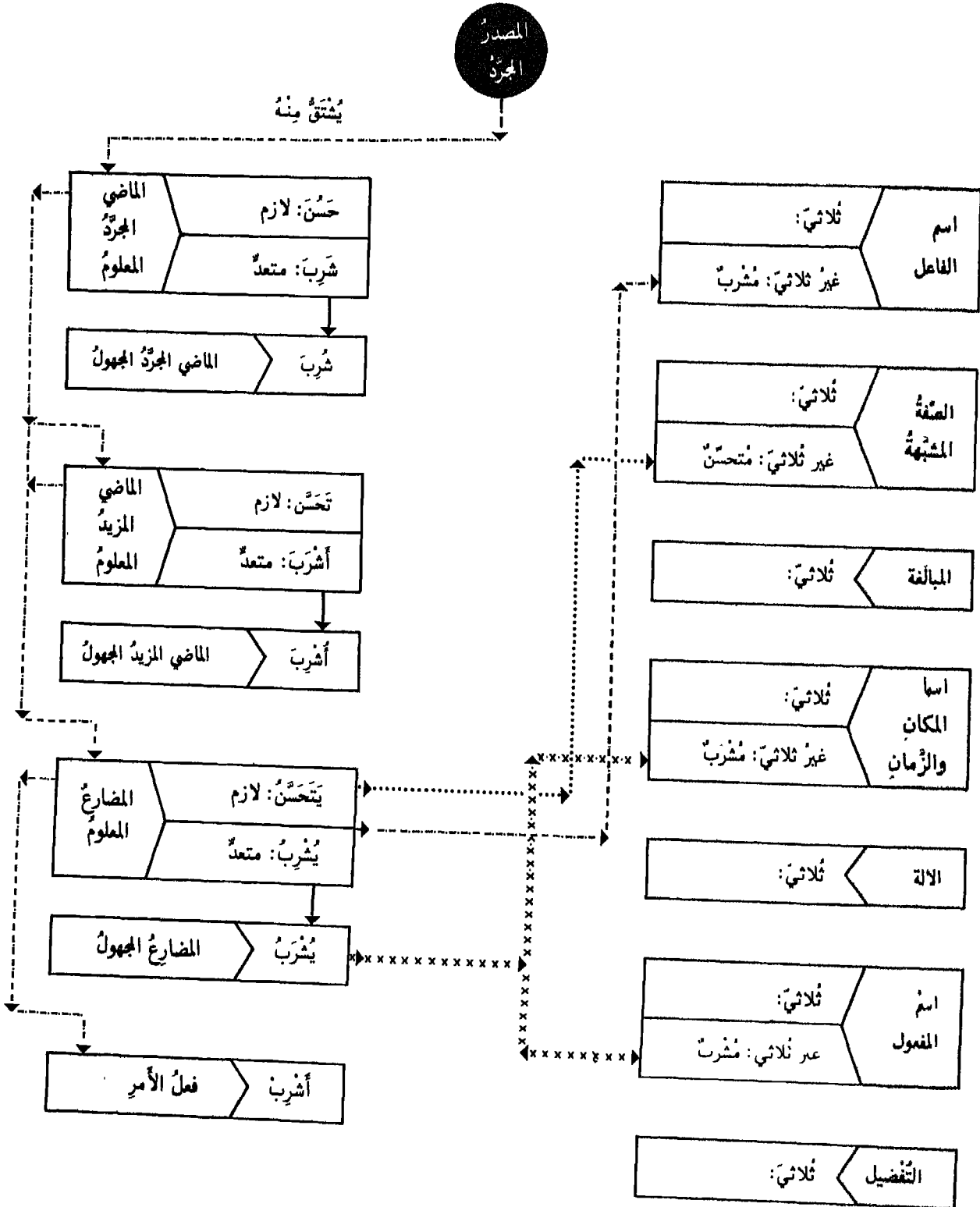

مُوجَزٌ لِسَيْرِ الْمَشْتَقَّاتِ

الاشْتِقَاقُ - ٥

المضارع الجهول (يُكْرَمُ)	المضارع المعلوم (يُكْرَمُ)	الماضي المزيّد المعلوم (أَعْطَى)	الماضي المجرّد اللازم (نَامَ)	الماضي المجرّد المعلوم (فَعَلَ)
اسم المفعول من غير الثلاثيّ (مُكْرَمٌ)	اسم الفاعل من غير الثلاثيّ (مُكْرِمٌ)	المصدر المزيّد من الثلاثيّ وغيره (إِعْطَاءٌ)	الصّفة المشبّهة من الثلاثيّ (نَوْمٌ)	اسم الفاعل من الثلاثيّ (فَاعِلٌ)
المكان والزّمان من غير الثلاثيّ (مُكْرَمٌ)	المصدر المؤوّل من الثلاثيّ وغيره (أَنْ يُكْرِمَ)	اسم المرّة من غير الثلاثيّ (إِعْطَاءَةٌ)		أمثلة المبالغة من الثلاثيّ (فَعَالٌ)
المصدر الميميّ من غير الثلاثيّ (مُكْرَمٌ)		اسم النوع من غير الثلاثيّ (إِعْطَاءَةٌ)	الماضي المجرّد المتعدّي (جَمَعَ)	المكان والزّمان من الثلاثيّ (مَفْعَلٌ)
	المضارع اللازم (يَنَامُ)	اسم المصدر من مزيّد الثلاثيّ (عَطَاءٌ)	اسم الآلة من الثلاثيّ (جَمَاعَةٌ)	أفعل التّفصيل من الثلاثيّ (أَفْعَلٌ)
				المصدر الميميّ من الثلاثيّ (مَفْعَلٌ)
	الصّفة المشبّهة من غير الثلاثيّ (نَوْمٌ)			
			الماضي المجرّد الجهول (جَمَعَ)	اسم المرّة من الثلاثيّ (فَعْلَةٌ)
			اسم المفعول من الثلاثيّ (مَجْبُوعٌ)	اسم النوع من الثلاثيّ (فَعْلَةٌ)

١ - أمثلة تبين مختلف المشتقات من المصدر الواحد

المشتقات



المصدر
المجرد

يُشتق منه

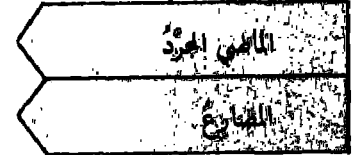

جَمَع	نَقَلَ	نَسِيَ	مَحَا	شَهِدَ	نَامَ	سَالَ	وَثَبَ
يَجْمَعُ	يَنْقُلُ	يَنْسِي	يَمْحُو	يَشْهَدُ	يَنَامُ	يَسِيلُ	يَثِيبُ

اجْتَبَعَ	انْتَقَلَ	تَنَاسَى	امْحَا	اسْتَشْهَدَ	تَنَوَّمَ	تَسَيَّلَ	تَوَثَّبَ
مَجَمَّعٌ	مَنْقَلٌ	مَنْسَى	مَمْحَى	مَشْهَدٌ	مَنَامٌ	مَسِيلٌ	مَوْثِبٌ
جَمْعِيَّةٌ	نَقْلِيَّةٌ	نَسِيَّةٌ	مَحْوِيَّةٌ	شَهَادِيَّةٌ	نَوْمِيَّةٌ	سَيْلِيَّةٌ	وَثْبِيَّةٌ
جَمْعَةٌ	نَقْلَةٌ	نَسِيَّةٌ	مَحْوَةٌ	شَهَادَةٌ	نَوْمَةٌ	سَيْلَةٌ	وَثْبَةٌ
جَمْعَةٌ	نَقْلَةٌ	نَسِيَّةٌ	مِحْوَةٌ	شَهْدَةٌ	نَوْمَةٌ	سَيْلَةٌ	وَثْبَةٌ
أَنْ يَجْمَعَ	كَيْ يَنْقُلَ	أَنْ يَنْسَى	أَنْ يَمْحُوَ	أَنْ يَشْهَدَ	أَنْ يَنَامَ	كَيْ يَسِيلَ	كَيْ يَثِيبَ



جامع	ناقل	الناسي	المحوي	شاهد	نام	سائل	واثب
مجموع	منقول	منسي	محمي	مشهود	منوم	مسيل	مؤثوب
-	-	-	-	شهيد	نوم	سيال	وثوب
جماع	نقال	نساء	محا	شهاد	نوام	سيال	وثاب
أجمع	أنقل	أنسى	أكثر محوا	أشهد	أكثر نوما	أسيل	أوثب
مجمع	منقل	منسى	محمي	مشهد	منام	مسيل	مؤثب
جماعة	منقلة	-	محماة	-	نوام	-	وثابة

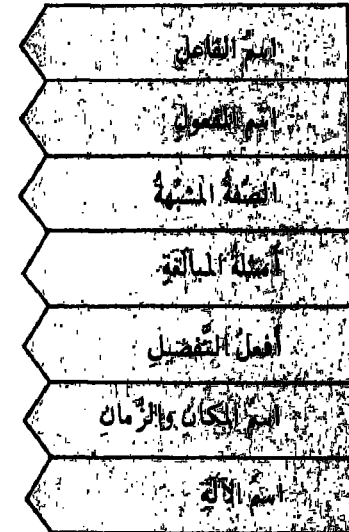

المشتقات ٣ - أمثلة تُبيِّن المشتقات الأساسية مِنَ المَصْدَرِ الوَاحِدِ

الماضي المزيد	المضارع المعلوم	الأمر	المصدر المزيد	اسم الفاعل	اسم المفعول
------------------	--------------------	-------	------------------	---------------	----------------

أَثَرَ أَثَرَ أَثَرَ تَأَثَرَ تَأَثَرَ اِثْتَارَ اِثْتَارَ	يُؤَثِّرُ يُؤَثِّرُ يُؤَثِّرُ يَتَأَثَرُ يَتَأَثَرُ يَأْتِثِرُ يَسْتَأْثِرُ	أَثِرْ أَثِرْ تَأَثِرْ تَأَثِرْ اِثْثِرْ اِثْثِرْ	تَأْثِيرًا مُؤَثِّرَةٌ إِثْتَارًا تَأَثِرًا تَأَثِرًا اِثْتَارًا اِثْتَارًا	أَثِرٌ	تَأْثِيرٌ
سَأَلَ سَأَلَ أَسْأَلَ تَسَأَلَ تَسَأَلَ اِسْتَأْأَلَ اِسْتَأْأَلَ	يَسْتَسَلُّ يَسْأَلُ يَسْتَسَلُّ يَسْأَلُ يَسْأَلُ يَسْتَسَلُّ يَسْتَسَلُّ	سَأَلْ سَأَلْ أَسْأَلْ تَسَأَلْ تَسَأَلْ اِسْتَأْأَلْ اِسْتَأْأَلْ	تَسْئِيلًا مَسْأَلَةٌ إِسْأَالًا تَسْؤَالًا تَسْؤَالًا اِسْتِئْأَالًا اِسْتِئْأَالًا	سَأَلٌ	مَسْئُولٌ
قَرَأَ قَرَأَ تَقَرَّأَ تَقَرَّأَ اِنْقَرَأَ اِنْقَرَأَ اِسْتَقْرَأَ	يَقْرِئُ يَقْرِئُ يَقْرِئُ يَتَقَرَّأُ يَتَقَرَّأُ يَنْقَرِئُ يَنْقَرِئُ	قَرِئْ قَرِئْ أَقْرِئْ تَقَرَّأْ تَقَرَّأْ اِنْقَرِئْ اِنْقَرِئْ	تَقْرِئَةً مُقَرَّأَةٌ إِقْرَاءٌ تَقْرِئًا تَقَرُّوًا اِنْقِرَاءٌ اِنْقِرَاءٌ اِسْتِقْرَاءٌ	قَرِئَةٌ	مَقْرُوءٌ
مَدَّدَ مَدَّدَ أَمَدَّ تَمَدَّدَ تَمَدَّدَ اِنْمَدَّ اِنْمَدَّ اِسْتَمَدَّ	يَمُدُّ يُمَدُّ يُمَدُّ يَتَمَدَّدُ يَتَمَدَّدُ يَنْمُدُّ يَنْمُدُّ	مَدَّدْ مَدَّدْ أَمُدِّ تَمَدَّدْ تَمَدَّدْ اِنْمُدِّ اِنْمُدِّ	تَمْدِيدًا مُدَّةٌ إِمْدَادًا تَمَدُّدًا تَمَدُّدًا اِنْمِدَادًا اِنْمِدَادًا اِسْتِمْدَادًا	مَدَّدٌ	مَمْدُودٌ

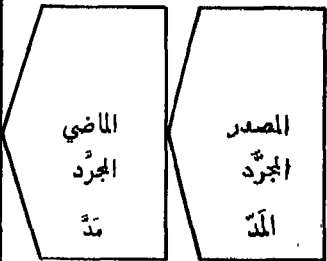
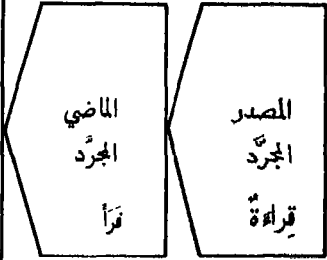
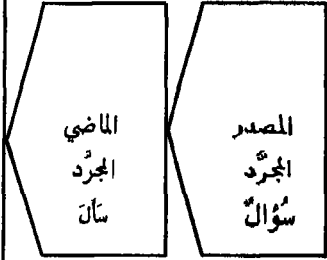
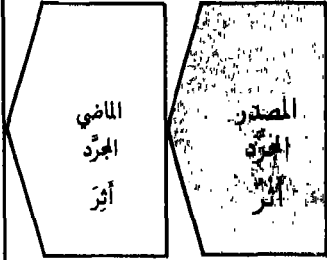

المشتقات

٤ - أمثلة تُبين المشتقات الأساسية من المصدر الواحد

الاسم المفعول	اسم الفاعل	المصدر المزيد	الأمر	المضارع المعلوم	الماضي المزيد
------------------	---------------	------------------	-------	--------------------	------------------

مَوَّئِي	واه	تَوَوِيَّةٌ مُواوَاةٌ إِئْوَاءٌ تَوَوِيًّا تَوَوِيًّا تَوَوِيًّا أَنْوِيَاءٌ أَنْوِيَاءٌ أَنْوِيَاءٌ اسْتَنْوِيَاءٌ	وَأَيُّ وَاهٍ أَوْوِيٌّ تَوَوِيٌّ تَوَوِيٌّ تَوَوِيٌّ أَنْوِيٌّ أَنْوِيٌّ أَنْوِيٌّ اسْتَنْوِيٌّ	يُوَوِيُّ يُوَوِيُّ يُوَوِيُّ يَتَوَوِيُّ يَتَوَوِيُّ يَتَوَوِيُّ يَنْوِيُّ يَنْوِيُّ يَنْوِيُّ يَسْتَنْوِيُّ	وَأَوَى وَأَوَى تَوَوَى تَوَوَى أَنْوَى أَنْوَى اسْتَنْوَى
مَأْوِيٌّ	أَوِيٌّ	تَأْوِيَّةٌ مُواوَاةٌ إِئْوَاءٌ تَأْوِيًّا تَأْوِيًّا تَأْوِيًّا أَنْوَوِيَّاتٌ أَنْوَوِيَّاتٌ أَنْوَوِيَّاتٌ اسْتَنْوَوِيَّاتٌ	أَوْوِيٌّ أَوِيٌّ أَوِيٌّ تَأْوِيٌّ تَأْوِيٌّ تَأْوِيٌّ أَنْوَوِيٌّ أَنْوَوِيٌّ أَنْوَوِيٌّ اسْتَنْوَوِيٌّ	يُؤْوِيُّ يُؤْوِيُّ يُؤْوِيُّ يَتَأْوِيُّ يَتَأْوِيُّ يَتَأْوِيُّ يَنْوَوِيُّ يَنْوَوِيُّ يَنْوَوِيُّ يَسْتَنْوَوِيُّ	أَوَى أَوَى تَأْوَى تَأْوَى أَنْوَوَى أَنْوَوَى اسْتَنْوَوَى
مَوْعِدٌ	وَعِدٌ	تَوَعِيدًا مُواوَعِدَةٌ إِئْعَادًا تَوَعِيدًا تَوَعِيدًا تَوَعِيدًا أَنْوَعِدَاتٌ أَنْوَعِدَاتٌ أَنْوَعِدَاتٌ اسْتَنْوَعِدَاتٌ	وَعِدٌ وَعِدٌ وَعِدٌ تَوَعِدٌ تَوَعِدٌ تَوَعِدٌ أَنْوَعِدٌ أَنْوَعِدٌ أَنْوَعِدٌ اسْتَنْوَعِدٌ	يُوعِدُ يُوعِدُ يُوعِدُ يَتَوَعِدُ يَتَوَعِدُ يَتَوَعِدُ يَنْوَعِدُ يَنْوَعِدُ يَنْوَعِدُ يَسْتَنْوَعِدُ	وَعَدَ وَعَدَ أُوَعِدُ تَوَعَدَ تَوَعَدَ تَوَعَدَ أَنْوَعَدَ أَنْوَعَدَ أَنْوَعَدَ اسْتَنْوَعَدَ
مَيْسِرٌ	يَاسِرٌ	تَيَسِيرًا مَيَاسِرَةٌ إِنْسَارًا تَيَسِيرًا تَيَسِيرًا تَيَسِيرًا أَنْسَارًا أَنْسَارًا أَنْسَارًا اسْتَنْسَارًا	يَسِرٌ يَاسِرٌ يَاسِرٌ أَيَسِرٌ تَيَسِيرٌ تَيَسِيرٌ تَيَسِيرٌ أَنْسَارٌ أَنْسَارٌ أَنْسَارٌ اسْتَنْسِيرٌ	يَيْسِرُ يَيْسِرُ يَيْسِرُ يُيَسِّرُ يُيَسِّرُ يُيَسِّرُ يَنْسِيرُ يَنْسِيرُ يَنْسِيرُ يَسْتَنْسِيرُ	يَسَرَ يَاسَرَ أَيَسَرَ تَيَسَّرَ تَيَسَّرَ تَيَسَّرَ أَنْسَرَ أَنْسَرَ أَنْسَرَ اسْتَنْسَرَ

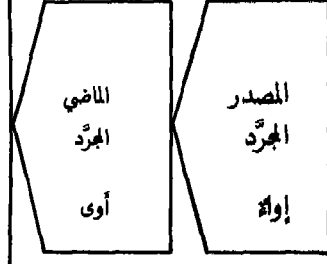
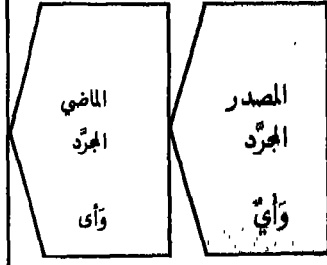

المشتقات ٥ - أمثلة تبين المشتقات الأساسية من المصدر الواحد

الماضي المزيد	المضارع المعلوم	الأمر	المصدر المزيد	اسم الفاعل	اسم المفعول
------------------	--------------------	-------	------------------	---------------	----------------

قَوَّلَ قَاوَلَ أَقَالَ تَقَوَّلَ تَقَاوَلَ انْقَالَ اقتَالَ استَقَالَ	يَقُولُ يُقَاوِلُ يُقِيلُ يَتَقَوَّلُ يَتَقَاوَلُ يَنْقَالُ يَقْتَالُ يَسْتَقِيلُ	قَوْلٌ قَاوِلٌ أَقَالٌ تَقْوَالٌ تَقَاوِلٌ انْقَالٌ اقتَالٌ استَقِيلٌ	تَقْوِيلًا مُعَاوَلَةٌ إِقَالَةٌ تَقْوَالٌ تَقَاوُلًا انْقِيَالًا اقتِيَالًا استِقَالَةٌ	قَائِلٌ	مَقْوُولٌ
خَوَّفَ خَاوَفَ أَخَافَ تَخَوَّفَ تَخَاوَفَ - - استخَافَ	يُخَوِّفُ يُخَاوِفُ يُخِيفُ يَتَخَوَّفُ يَتَخَاوَفُ - - يَسْتَخِيفُ	خَوْفٌ خَاوِفٌ أَخِيفٌ تَخَوِّفٌ تَخَاوِفٌ - - استخِيفٌ	تَخْوِيفًا مُخَاوَفَةٌ إِخَافَةٌ تَخَوِّفًا تَخَاوُفًا - - استِخَافًا	خَائِفٌ	مَخَوْفٌ
بَاعَ بَايَعَ أَبَاعَ تَبَاعَ ابْتَاعَ	يَبِيعُ يُبَايِعُ يُبَاعِعُ يَتَبَاعِعُ يَبْتَاعِعُ	بَيْعٌ بَايِعٌ أَبِيعٌ تَبَاعِيعٌ ابْتِيعٌ	تَبْيِيعًا مُبَايَعَةٌ إِبَاعَةٌ تَبْيِيعًا تَبَايِعًا اِبْتِيعًا	بَائِعٌ	مَبِيعٌ
عَزَى غَازَى أَغْرَى تَغْرَى تَغَارَى انْعَرَى اغْتَرَى استغْرَى	يُعْزِي يُغَازِي يُغْرِي يَتَغْرَى يَتَغَارَى يَنْعَرِي يَنْغَرِي يَسْتغْرِي	عَزٌّ غَازٍ أَغْرَى تَغْرَى تَغَارَى انْعَرَى اغْتَرَى استغْرَى	تَغْرِيَةً مُغَازَاةٌ إِغْرَاءٌ تَغْرِيًا تَغَارِيًا انْعِرَاءٌ اغْتِرَاءٌ استِغْرَاءٌ	غَازٍ	مَغْرُوءٌ

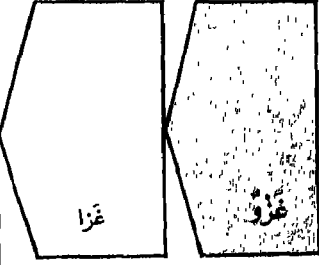
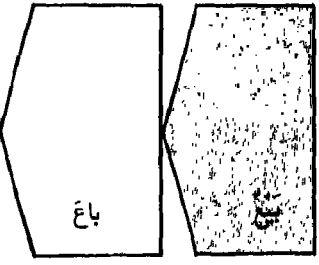
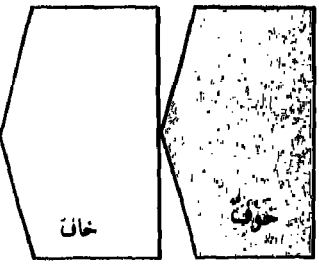
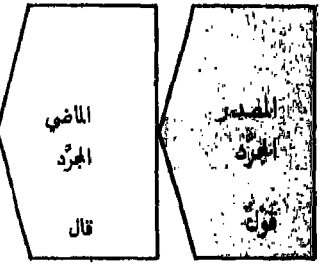

المشتقات - ٦ أمثلة تبين المشتقات الأساسية من المصدر الواحد

الماضي المزيد	المضارع المعلوم	الأمر	المصدر المزيد	اسم الفاعل	اسم المفعول
------------------	--------------------	-------	------------------	---------------	----------------

رَمَى رَمَيْتُمْ رَمَوْا	يُرْمِي يُرْمِي يُرْمِي يُرْمِي يُرْمِي يُرْمِي يُرْمِي يُرْمِي	رَمْ رَامِ أَرْمِ تَرَمْ تَرَامِ أَرْمِ ارْتَمِ اسْتَرْمِ	تَرْمِيَةٌ مُرَامَةٌ إِرْمَاءٌ تَرْمِيًا تَرَامِيًا أَرْمَاءٌ أَرْمِيَةٌ اسْتَرْمَاءٌ	رَامٍ	مَرْمِيَّةٌ
وَقَى وَقَيْتُمْ وَقَوْا	يُوقِي يُوقِي يُوقِي يُوقِي يُوقِي يُوقِي يُوقِي يُوقِي	وَقَى وَأَقِ أُوقِ تُوقِ تُوقِ أُوقِ أَتَقِ اسْتُوقِ	تُوقِيَةٌ مُوقَاةٌ إِيقَاءٌ تُوقِيًا تُوقِيًا أُوقَاءٌ أَتَقَاءٌ اسْتِيقَاءٌ	وَأَقٍ	مُوقِيَةٌ
طَوَى طَاوَى أَطَاوَى تَطَاوَى تَطَاوَى انطَاوَى اطَّوَى اسْتَطَاوَى	يُطْوِي يُطَاوِي يُطْوِي يُطْوِي يُطَاوِي يُطْوِي يُطْوِي يُطْوِي	طَوَى طَاوِ أَطْوِ تَطْوِ تَطَاوِ انطَوِ اطَّوِ اسْتَطَوِ	تَطْوِيَةٌ مَطَاوَاةٌ اطَّوَاءٌ تَطْوِيًا تَطَاوِيًا انطِوَاءٌ اطَّوَاءٌ اسْتَطِوَاءٌ	طَاوٍ	مَطْوِيٌّ
حَيَّا حَيَّا حَيَّا حَيَّا حَيَّا حَيَّا حَيَّا حَيَّا	يُحْيِي يُحْيِي يُحْيِي يُحْيِي يُحْيِي يُحْيِي يُحْيِي يُحْيِي	حَيَّ حَايِ أَحْيِ تَحْيِ تَحَايِ - - اسْتَحْيِ	تَحْيِيَةٌ مُحَايَاةٌ إِحْيَاءٌ تَحْيِيًا تَحَايِيًا - - اسْتِحْيَاءٌ	-	مَحْيِيٌّ

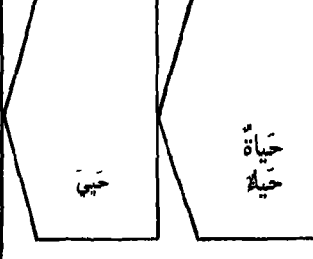
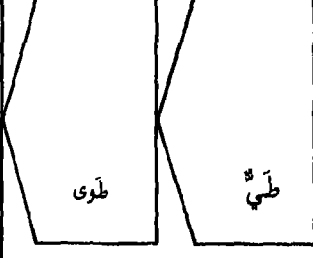
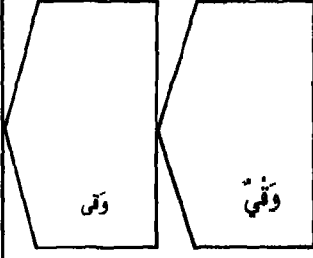
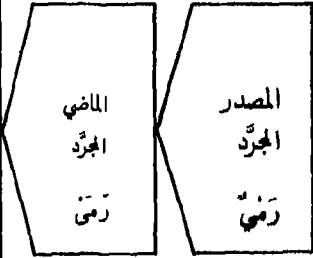

أوزانُ المجرّدِ والمزِيدِ مِنَ الأسماءِ

المجرّدُ والمزِيدُ

يُبنى الاسمُ في أصلٍ وضعيه على عددِ الحروفِ التّاليّةِ:

١ ٢ ٣ ٤ ٥	١ ٢ ٣ ٤	١ ٢ ٣	ثلاثي وما فوق	دون الثلاثي	١ ٢	١
سَ فَ زَجَلُ	جَ غَ فَ رُ	قَ لَ مَ			مَ نَ	تَ

• كلُّ اسمٍ قلَّ عن ثلاثةِ أحرفٍ أو زادَ عن خمسةٍ فمُحذوفٌ منه أو مزِيدٌ فيه.

أي دونَ عِلَّةٍ يَنْتَهِى بِالْحَذْفِ إِلَى حَرْفَيْنِ: أَبٌ. أصلُه: أبو

والْحَذْفُ مِنْهُ اِعْتِبَاطِيٌّ ولا يَنْقُصُ عن ذلكِ إلّا إذا كانَ غيرَ متمكِّنٍ فهو موضوعٌ على حرفٍ واحدٍ: تاءُ الضميرِ - أو حرفين: من

• الاسمُ المحذوفُ منه قد يستمرُّ على حذفه كما في: أَبٌ - وقد يُعتاضُ عن المحذوفِ منه إمّا بتاءٍ في آخره كما في: صِلَةٌ - فإنّها مصدرٌ وصلَ - حُذِفَتْ منه الواوُ وَعُوِضَ عنها بالتّاءِ - وإمّا بهمزة وصلٍ في أوله كما في: ابنٌ - أو تاءٍ في آخره بدلاً من لايه كما في: لَعْنَةٌ - حُذِفَتْ الواوُ مِنْهَا وَعُوِضَ عنها في الأوّلِ بالهمزةِ وفي الثاني بالتّاءِ - وكلُّ ذلك سماعيٌّ لا يُقاسُ عليه إلّا في الأسماءِ المشتقةِ وما كانَ على مثال: عِدَّةٌ وَصِلَةٌ. لأنَّ الزيادةَ والحذفَ والتعويضَ في الأسماءِ قياسٌ فيها.

ثمَّ إنَّ الحرفَ المحذوفَ يكونُ في الغالبِ واواً كما في: أبٌ - أخٌ - صمٌ - دمٌ - ابنٌ - اسمٌ - غدٌ - وقد يكونُ ياءً كما في: يدٌ - وقد يكونُ هاءً كما في: فمٌ - أصله قوّةٌ - وأمّا: شِقَّةٌ وسِنَةٌ فالحذوفُ منها الواوُ - وقيل: الياءُ.

أوزانُ الخماسيِّ المجرّدِ	
١ ٢ ٣ ٤ ٥	
١ -	سَ فَ زَجَلُ
٢ -	قَ ذَ عَ مَ لُ
٣ -	زَ نَ جَ فَ رُ
٤ -	حَ جَ مَ رِ شُ

أوزانُ الرباعيِّ المجرّدِ	
١ ٢ ٣ ٤	
١ -	جَ غَ فَ رُ
٢ -	بَ زَ قَ عَ
٣ -	قَ زَ مَ زُ
٤ -	دَ زَ مَ مَ
٥ -	دَ مَ قَ سَ
٦ -	جَ نَ ذَ بَ

أوزانُ الثلاثيِّ المجرّدِ	
١ ٢ ٣	
١ -	شَ مَ سَ
٢ -	قَ مَ رُ
٣ -	زَ جَ لُ
٤ -	كَ تَ فُ
٥ -	قَ فَ لُ
٦ -	رُ طَ بَ
٧ -	عَ نَ قَ
٨ -	حَ مَ لُ
٩ -	عَ نَ بَ
١٠ -	إِ بَ لُ

في ما كانَ على وزنِ فَعْلٍ ثلاثٍ لغاتٍ: كَبِدٌ - كَبِدٌ - كَبِدٌ وإن كانَ وسطُهُ حرفاً حَلَقٍ جازٍ فيه لَعْنَةٌ رابعةٌ وهي اتِّباعُ فائِهِ لِعَيْنِهِ في الكسْرِ: فَيَحْدُ

يَجُوزُ

• إنَّ أوزانَ المزيديِّ كثيرةٌ جدّاً: شمّالٌ - إنسانٌ - عُضَنَفَرٌ - سَلَسِيلٌ. ولا يُحكَمُ بزيادةِ حرفٍ إلّا إذا كانَ معه ثلاثةُ أصولٍ - والزيادةُ على نوعين:

١ - زيادةِ حرفٍ من حروفِ سألْتُمونيها. مثلاً: إكرامٌ - استغفارٌ

سَ أَ لَ تَ مَ وَ نَ يَ هَ اَ

٢ - تَضْعِيفُ حَرْفٍ من حُرُوفِ الكَلِمَةِ: بَلْبَالٌ - مُكْرَمٌ

- ١ - خروجُ الكَلِمَةِ عن أوزانِ المجرّدِ
- ٢ - سُقُوطُ حَرْفٍ من أصلِ الكَلِمَةِ أو من فَرْعِها: مُقَاتِلٌ - من القَتْلِ.
- ٣ - وأدلةُ الحَرْفِ الرَّائِدِ على معنَى لا يكونُ بدوْنِهِ كالتّاءِ والتّاءِ مِن: حَطَلَتِ الإيْلُ - مِن الحِنظَلِ: مُسْتَغْفِرٌ

الأدلةُ على
الزيادةِ

الشبيه بالصحيح	الصحيح	المنقوص	الممدود	الاسم المقصور
----------------	--------	---------	---------	---------------

١
فَتَى٢
سَهَاء٣
الوادي٤
رَجُلٌ٥
ظَبْيٌ

- القَصْرُ
- الألفُ المقصورةُ
- الألفُ الممدودةُ
- الألفُ اللازمةُ
- الهمزةُ الزائدةُ
- الهمزةُ الأصليةُ
- الهمزةُ المقلوبةُ
- أصلُ الألفِ

هو حذف الهمزة من آخر الاسم
هي التي لا تليها همزة فلا تمدُّ
هي أَلِفٌ زائدةٌ تليها همزةٌ فتُمدُّ
هي التي لا تتغيرُ لأنها ليست علامة إعرابٍ
هي التي تزداد علامة للتأنيث
هي الموجودة في أصل الكلمة
هي ما كان أصلها واوًا أو ياءً فقلبت
الألفُ المقصورةُ أصلها ياءُ
الألفُ الطويلةُ أصلها واوٌ

سَهَاءُ : ساءُ
المُستَشْفَى : الشَّيْءُ
الصَّخْرَاءُ : الصَّخْرَاءُ
فَتَى (لازمة). أبا (غير لازمة)
أَسْمَرٌ : سَمْرَاءُ
قَرَأَ : قَرَأَهُ
بَنَى : بِنَاءٌ - كَسَا : كَسَاهُ
بَنَى : بِنَى
كَسَا : يَكْسُو

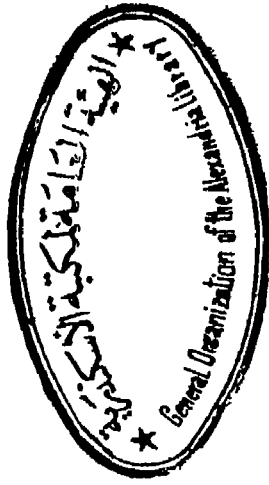

هو ما ختم بألفٍ لازمةٍ : فَتَى - مُصْطَفَى
هو ما ختم بهمزةٍ قبلها أَلِفٌ زائدةٌ : سَهَاءُ - إِغْفَاءُ
هو ما ختم بياءٍ لازمةٍ قبلها كسرةٌ : الوادي - الذاعي
هو ما ختم بحرفٍ صحيحٍ غير الهمزة : رَجُلٌ - بَيْتٌ
هو ما ختم بواوٍ أو ياءٍ قبلها ساكنٌ : دَلْوٌ - ظَبْيٌ

- ١ - الاسم المقصور
- ٢ - الاسم الممدود
- ٣ - الاسم المنقوص
- ٤ - الاسم الصحيح
- ٥ - الشبيه بالصحيح

يُقاسُ الممدودُ مِنَ النَّاقِصِ
١ - في المصدر المزيد: المراء - الإغطاء - الاستقصاء
٢ - في ما صيغ من المصادر على: تفعال: التعداد: من عدا
٣ - في ما كان من أمثلة المبالغة على: فَعَالٌ أَوْ مِفْعَالٌ بَطَاءٌ - مِعْطَاءٌ
٤ - في وزن فَعَالٌ الَّذِي يُجْمَعُ عَلَى أَفْعَلَةٍ: كَسَاءٌ - رِذَاءٌ
٥ - في مصدر فَعَلَّ الدَّالُّ عَلَى صَوْتٍ أَوْ مَرَضٍ: الرُّغَاءُ - المَشَاءُ
• ويقاس في الصحيح الأَزمِ في أنشَى أَفْعَلٌ مِنَ الأَلْوَانِ وَنَحْوِهَا: صَخْرَاءٌ - هَيْبَاءٌ - وَفِي مَا سِوَى ذَلِكَ فَكَلَهُ سَاعِيٌّ

يُقاسُ المقصورُ مِنَ النَّاقِصِ
١ - في وزن: أَفْعَلٌ - الدَّالُّ عَلَى لَوْنٍ أَوْ عَيْبٍ أَوْ حَلِيَّةٍ أَوْ تَفْضِيلٍ: الأَحْوَى - الأَعْمَى - الأَذْنَى
٢ - في اسم المكان والزمان والمصدر الميمي واسم المفعول نما فوق الثلثي: المَرْمَى - المَغْرَى - المَعْطَى
٣ - في جمع فُعْلَةٌ: العُرَى - الحَلَى
٤ - في مصدر فَعِلَ الأَزمِ: الرِّضَى - الغِنَى
• وأما من صحيح الأَزمِ ففي مؤنث أَفْعَلٌ التَّفْضِيلُ لَيْسَ غَيْرَ: الطَّوْلَى - مُؤنثُ الأَطْوَلِ - وفي غير ذلك المقصور ساعياً: الفَتَى - الرِّحَى

في ضرورة الشعر قصر الممدود ومد المقصور غير أن الأول كثير والثاني قليل

يجوز

المَيْكَلُ الْعَامُّ لِتَقْسِيمِ الْأَسْمِ : فِي الدَّلَالَةِ

المَوْصُوفُ وَالصِّفَةُ

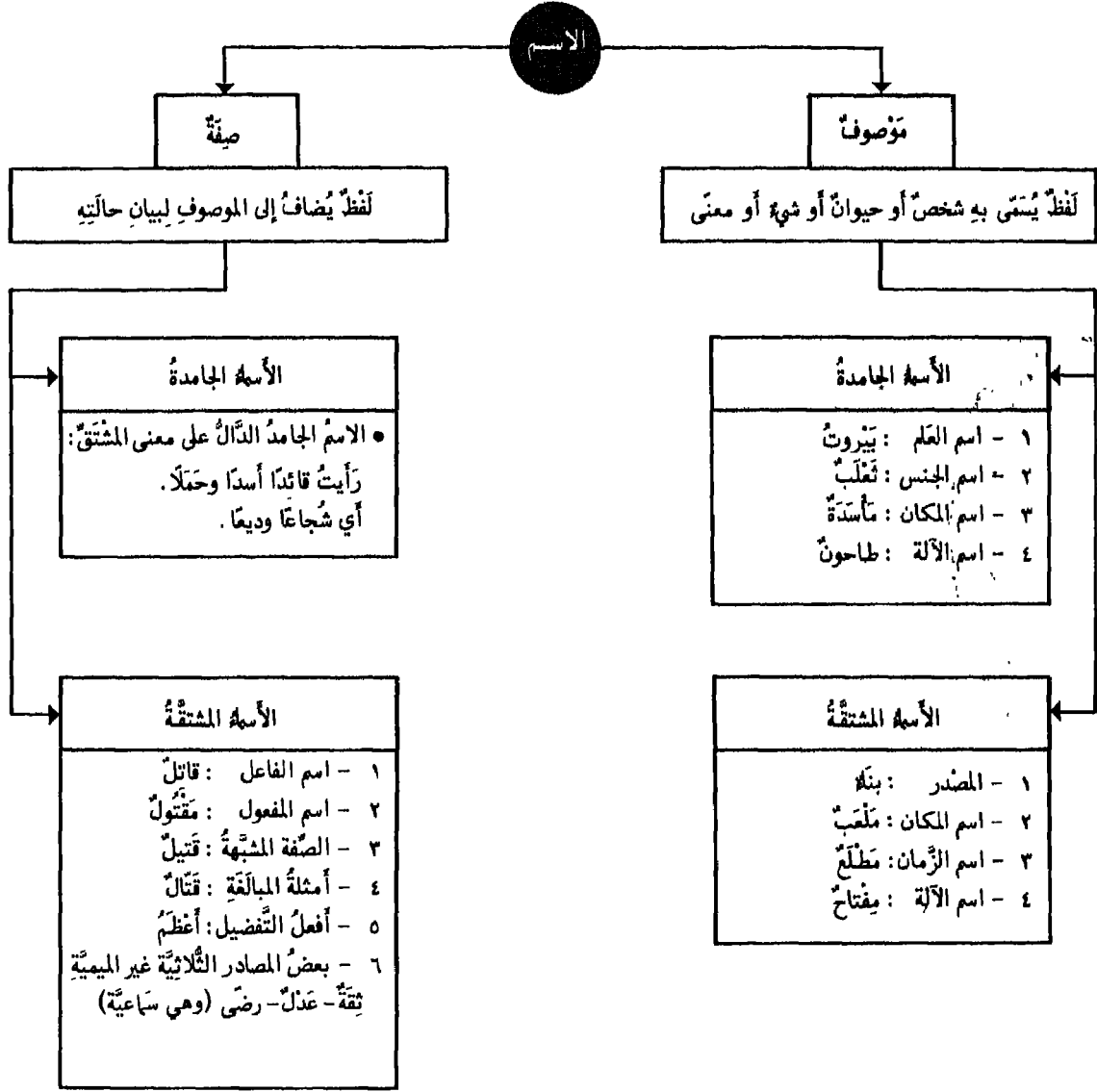

• يجب أن تطابق الصفة موصوفها في الإفراد والتذكير وفروعها ما لم تكن مصدرًا فتلتزم حينئذ التذكير والإفراد وربما جُمع بعضها: رجالٌ ثِقَّةٌ وثِقَاتٌ.

النسبة

الإفراد والتثنية

التذكير والتأنيث

الأحوال
المشتركة
بين
الموصوف
والصفة

التصغير

الإفراد والجمع

التعريف والتكثير

أقسامهما وأنواعهما

المذكر والمؤنث

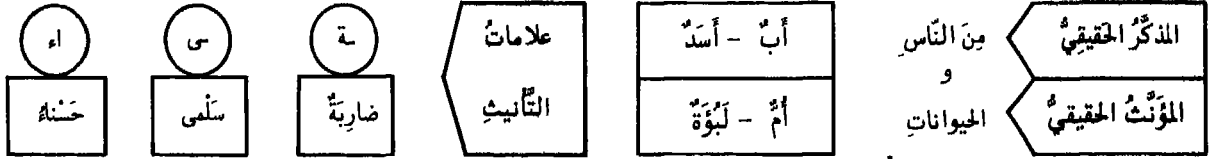

• وأما أسمة الأشيه فقد اضطلع على جعل بعضها مذكرًا مجازيًا: بَيْتٌ - وبعضها مؤنثًا مجازيًا: ذِوَةٌ

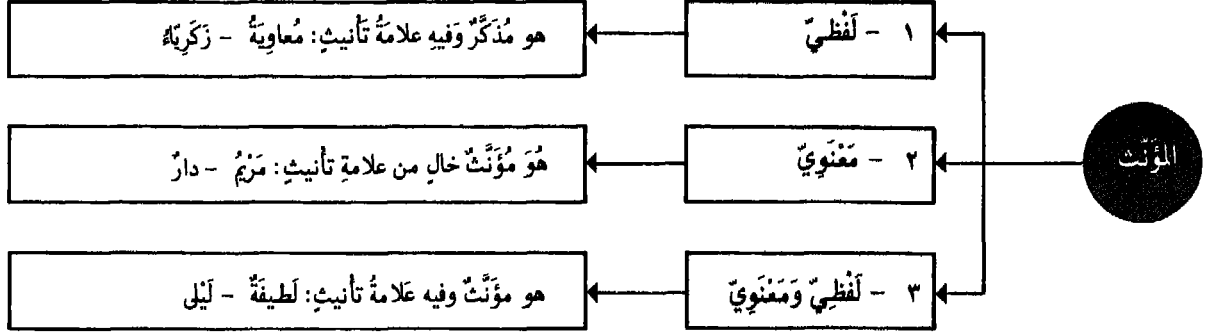

• يؤنث اسم الذكر من الناس والحيوان بالحاق تاء مربوطة في آخره غالبًا: سليم: سليمة - نمر: نيرة

يجوز في بعض الأسماء التذكير والتأنيث:
 إنبط - حال - حانوت - خفر - دزج - ذهب
 سراويل - سيكين - سلم - ساء - ضحى - طريق
 عجز - عضد - عقاب - عقرب - عنق - عنكبوت
 فردوس - فرس - فهد - قدر - قفا - كيد
 لسان - سنك - ملح - منجنيق - موسى
 نفس - وراء ...

• المؤنث المعنوي:
 ١ - أعلام الإناث: مريم
 ٢ - الأسمه المختصة بالإناث: أخت - أم
 ٣ - أسمه البلاد والمدن والقبائل: الشام - قرين
 ٤ - أسمه بعض الأعضاء المزدوجة: عين - يد
 • المؤنث المعنوي دون ضوابط:
 أرض - أرنب - إصبع - أفي - بئر - جحيم -
 حرب - دلو - دار - رحيم - رحي - شمس -
 ضبع - عصا - عقب - فأس - فلك - كأس -
 الريح وجميع أسمه الرياح: صبا - قبول - دبور ...

• يغلب في أسمه الناس والحيوان أن يكون للمذكر لفظًا وللمؤنث لفظًا آخر يختلف عنه:
 رجل: امرأة. أب: أم. بعل: زوجة. صهر: كنة. ديك: دجاجة. نور: بقرة.

• الصفات التي تستعمل للمذكر والمؤنث بلفظ واحد:
 ١ - فعالة: علامة - ٢ - مفعال: مفضل
 ٣ - مفعيل: مغطير - ٤ - مفعول: مغمم
 ٥ - فعلة: ضحكة - ٦ - فعلة (فاعل): صرعة
 ٧ - فعول (بمعنى الفاعل): صبور - (بمعنى المفعول): حلوية
 - فاعيل (بمعنى المفعول): قتيل - (بمعنى الفاعل): جميلة
 شد: ميقانة (مفعال) مسكينة (مفعيل) عدوة (فعل)
 • الصفات الخاصة بالإناث:
 ١ - بمعنى الثبوت: مريض - طالق - حامل
 ٢ - بمعنى الحدوث: مريضة - طالقة - حامل

• تؤنث الصفات بالحق التاء المربوطة بها: مؤمن: مؤمنة
 غير أنه قد خرج عن هذه القاعدة:
 ١ - فعلان: فعلى - سكران: سكرى
 ٢ - أفعال (صفة مشبهة): فعلاء - أحمر: حمراء
 ٣ - أفعال (التفضيل): فعلى - أصغر: صغرى
 وشذ عن ذلك:
 حيلان - صحيان - ندمان -
 فجميعها تؤنث بالتاء
 و ١٣ كلمة غيرها نادرة الاستعمال

المعرفة والنكرة - ١ - أنواعهما

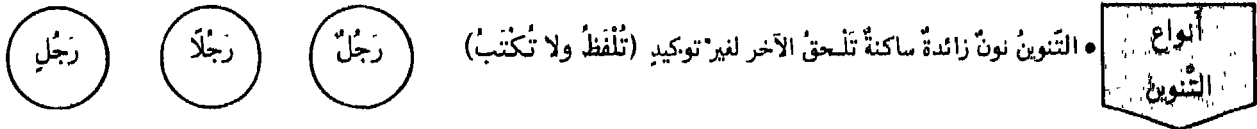
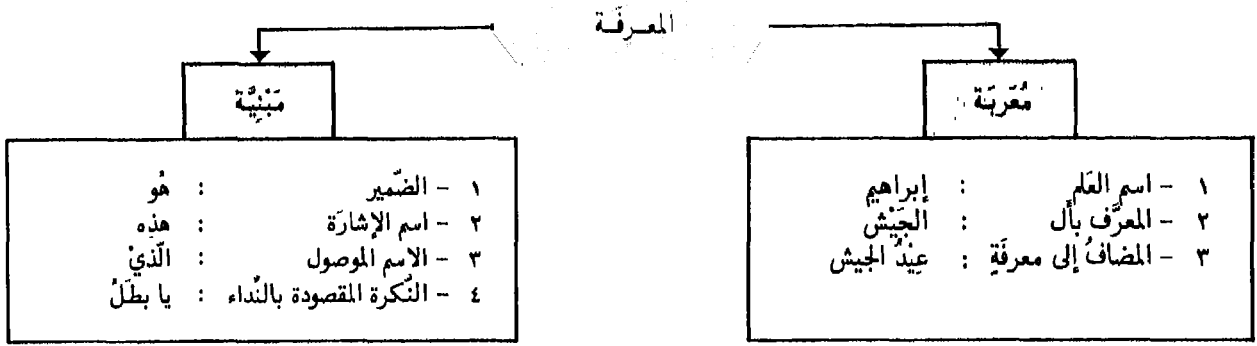
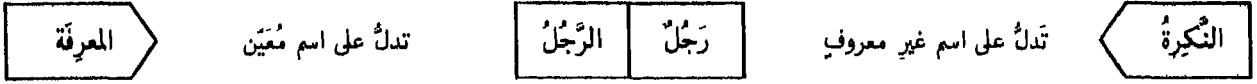

- ١ - تنوين التَّكْمِين : هو اللاحق الاسم العرب المنصرف: رَجُلٌ - فَتَى - ماض
- ٢ - تنوين التَّنْكِير : هو اللاحق لبعض الأسماء المنيية فرقا بين معرفتها ونكرتها - يَقَعُ سَاعًا فِي بَابِ اسْمِ الْفَعْلِ : صَه: صَه: مَه: مَه: مَه - وقياسا في العلم المختوم بويه: جَاءَ فِي سَبْيِيهِ وَسَبْيِيهِ آخِرُ
- ٣ - تنوين المَقَابِلَة : هو اللاحق لجمع المؤنث السالم: مُؤْمِنَاتٌ - لأنه في مقابلة النون في: مُؤْمِنِينَ
- ٤ - تنوين العِوَضِ : عوضا عن جملة: لَا يَلْحَقُ إِلَّا: إِذِ الظرفية: قُمْنَا وَحِينُنَا سَافَرْنَا أَي: حِينَ قُمْنَا
- عوضا عن كلمة: وذلك في: كُلِّ - أَي - بعض: كُلُّ يَنْدَمُ - أَهْدِي إِلَيْكَ أَيَّا تُرِيدُ - فَرَّقَ بَعْضَهُمْ عَنْ بَعْضٍ
- عوضا عن حرف: وذلك في المنقوص غير المنصرف: جَوَارٍ - عوضا عن الياء المحذوفة
- ٥ - تنوين الضَّرُورَة : (الشعرية) وهو اللاحق لما لا ينصرف: وَيَوْمَ دَخَلْتُ الْخَدْرَ خَدْرٌ عُنَيْزَةٌ...
- ٦ - ويوجد أنواع أخرى نادرة الاستعمال: التنوين الغالي - التنوين الشاذ - تنوين الحكاية

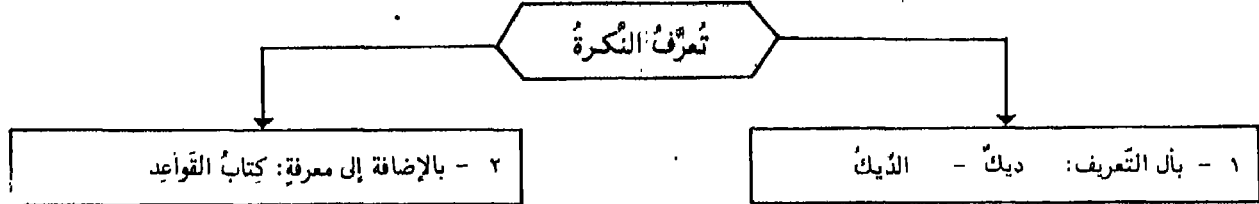

• بمعنى الذي وفروعه تدخل على اسم الفاعل أو المفعول أو الصفة المشبهة من القوم الرسول الله منهم لهم دانت رقاب بني معد أي: من القوم الذين رسول الله منهم

١ - اسم موصول

٢ - حرف تعريف

٣ - حرف زائد

أل

• على علم صالح لها ملموح أصله: الدخاخ - العباس - ويتوقف هذا النوع على السماع فلا يقال: المحمد - المعروف - الأخمد

المعرفة والنكرة - ٢ - بعض علاقاتهما الإعرابية

الاسم الثاني			الاسم الأول		
محلّه من الإعراب	نكرة	معرفة	نكرة	معرفة	محلّه من الإعراب

مبتدأ (مرفوع)	البيتُ جميلٌ هل أخذَ في الدارِ؟	خبر (مرفوع)
------------------	--	----------------

صاحبُ الحال (حَسَبَ موقعه)	عادَ القائدُ ظافراً جاءَ الرسولُ وخذةً	حال (منصوب)
-------------------------------	---	----------------

عامل التمييز (حَسَبَ موقعه)	اشتهرَ التاجرُ أمانةً كَمْ سطرًا كتبتُ؟	تمييز (منصوب)
--------------------------------	--	------------------

متبوع النعت (حَسَبَ موقعه)	جاءَ الرجلُ الفاضلُ جاءَ رجلٌ فاضلٌ	نعت (تابع)
-------------------------------	--	---------------

متبوع التوكيد (حَسَبَ موقعه)	السّه زرقاءُ زرقاءُ! جاءَ الرجلُ نفسه	توكيد (تابع)
---------------------------------	--	-----------------

متبوع البدل (حَسَبَ موقعه)	جاءَ خالدٌ أخوكَ مررتُ بزيدٍ رجلٍ عالمٍ	بدل (تابع)
-------------------------------	--	---------------

متبوع العطف (حَسَبَ موقعه)	جاءَ خالدٌ وزيدٌ لبيستُ ثوباً جبةً جاءَ القاضي ورجلٌ	معطوف (تابع)
-------------------------------	--	-----------------

اسم مضاف (حَسَبَ موقعه)	سارقٌ البيتُ غلامٌ زيدُ خاتمٌ ذهب أنتِ المتبّع الحقُّ	مضاف إليه (مجرور)
----------------------------	--	----------------------

بِنَاؤُهُ وَأَحْكَامُهُ

الاسم المشنئ

• اسم يدلُّ على اثنين من الأحياء والجمادات

رجُلٌ: رجلان

ألفٌ ونونٌ مكسورةٌ في حالة الرَّفْعِ

رجُلٌ: رجلين

ياءٌ ونونٌ مكسورةٌ في حالة النَّصْبِ أو الجُرِّ

يُبنى المشنئ
بأن يفتتح آخر المفرد
وتيزاد عليه

- ١ - صالحًا للتجريد من الزيادة المذكورة: الرَّجُلان: الرَّجُلُ
٢ - صالحًا لعطف مثل مفرده عليه: الرَّجُلُ والرَّجُلُ
• لا يكون منه نحو اثنين لأنه لا يصلح للتجريد
• لا يكون منه نحو أبوين (للأب والأم) إذ لا يعطف المثل فيه على مثله

شرطه
أن يكون

عصا - عصوان - عصوين فتى - فتيان - فتئين مُعْطِي - مُعْطِيَان - مُعْطِيَيْن مُضْطَفِي - مُضْطَفِيَان - مُضْطَفِيَيْن حُبْلَى - حُبْلِيَان - حُبْلِيَيْن حَبَارِي - حَبَارِيَان - حَبَارِيَيْن	• الثلاثي: تَرُدُّ أَلْفُهُ إِلَى أَصْلِهَا الَّذِي قَلْبَتْ عَنْهُ • غير الثلاثي: تُقَلِّبُ أَلْفُهُ يَاءً عَلَى الْإِطْلَاقِ وعلى ذلك تجري الألفُ الزائدة	المقصور
هاد - هاديان - هاديين الهادي - الهاديان - الهاديين الهادية - الهاديتان - الهاديتين	إذا كانت ياءُه محذوفة تَرُدُّ إِلَيْهِ فِي الْمَشْنِئِ	المنقوص
بَنَاءٌ - بِنَاءَان - بِنَائِيْن قَرَاءٌ - قَرَاءَان - قَرَاءِيْن صَحْرَاءٌ - صَحْرَاوَان - صَحْرَاوِيْن سَهَاءٌ - سَهَاوَان - سَهَاوِيْن	• إذا كان مذكراً: بقيت همزته في التثنية • إذا كان مؤنثاً: تُقَلِّبُ الْهَمْزَةَ وَاوًا	الممدود
أَبٌ - أَبْوَان - أَبْوِيْن أَخٌ - أَخْوَان - أَخْوِيْن سَنَةٌ - سَنَتَان - سَنَتِيْن اسْمٌ - اسْمَان - اسْمِيْن ابْنٌ - ابْنَان - ابْنِيْن	• إذا لم يُعَوِّضْ فِيهَا عَنِ الْمَحْذُوفِ: تَشْنَى بَرْدُ الْمَحْذُوفِ (إلا: اليد: يدان - يدين - والقم: فان - فمين) • إذا عَوِّضَ عَنِ الْمَحْذُوفِ: تَشْنَى بِصَوْرَتِهَا	الأسماء التي حذفت لامها

اثنان - اثنتان - ثنتان - كلا - كلتا.

• أبوان: للأب والأم.
• قمران: للشمس والقمر.
• وما سُمِّيَ بِهِ: حسنين - مُحَمَّدَيْن

الأسمة الملحقه بالمشنئ

يُضَافُ إِلَيْهَا

- لا تعربان إعراب المشنئ إلا مضافتين إلى الضمير - أما إذا أُضِيفتا إِلَى الظاهر فتعربان بالحركات المقدرّة على الألف - ومن خصائصها أنه لدى الإخبار عنها لك أن تعيد إليها ضمير المفرد باعتبار اللفظ وضمير المشنئ باعتبار المعنى: كلا الرَّجُلَيْنِ عالمٌ أو عالمان - والأوَّلُ أصحُّ وأفصحُّ

كلا وكلتا

بِنَاؤُهُ وَأَحْكَامُهُ

جَمْعُ الْمَذْكَرِ السَّلَامِ

• اسمٌ يَدُلُّ على أَكْثَرِ من اثْنَيْنِ يُعْنِي عن عطفِ المفرداتِ الماثلةِ في المعنى

مُرْسَلٌ: مُرْسَلُونَ

واوٌ ونونٌ مفتوحةٌ في حالةِ الرَّع

يُبْنَى بأن لا تتغيَّرَ
صورةُ مفردهِ .
ويُزَادُ على آخِرِهِ

مُرْسَلٌ: مُرْسَلِينَ

ياءٌ ونونٌ مفتوحةٌ في حالةِ النَّصْبِ أو الجَرِّ

شَرْطُهُ

أن

يكون

من

أعلام

الذكور

العقلاء

وأوصافهم

- ١ - أن يكون العلمُ خَالِيًا من تاءِ التَّأْنِيثِ والتَّركِيبِ
- ٢ - أن تكون الصِّفَةُ خَالِيَةً من التَّاءِ قابِلَةً لها في التَّأْنِيثِ أو دَالَّةً على التَّفْضِيلِ وليست من باب: أَفْعَلٌ: فَعْلَاءٌ - أبيضٌ: بيضاءٌ - ولا من: فَعْلَانٌ: فَعْلَى - نشوانٌ: نشوى ولا بما يَسْتَوِي فيه المذْكَرُ والمؤنثُ: بَتُولٌ- جريحٌ- فتقول: بَطْرُسٌ: بَطْرُسُونَ عالمٌ: عالمُونَ - أَكْبَرٌ: أَكْبَرُونَ .
- ٣ - ويندرجُ في الأوصافِ الاسمُ المنسوبُ إليه لأنَّه من قبيل الوصفِ: لُبْنَانِيٌّ: لُبْنَانِيُّونَ - دِمَشْقِيٌّ: دِمَشْقِيُّونَ - بِيروتيٌّ: بِيروتيُّونَ .

- لا يُجْمَعُ هذا الجَمْعُ ما كان على نحو: رَجُلٌ - غُلامٌ - لأنَّها ليسا علمين ولا صفتين أو: مَرْتَمٌ - مُرْضِعٌ: لأنَّها لمؤنثٌ - أو: بَرَقَ (علمٌ فرسٌ) - أو فُضِي (صفةٌ لخاتم) لأنَّها لغير العاقلِ - أو طَلَّحَتْ - فهاجمةٌ: لاشتغالها على التَّاءِ - أو: سَبِيوِيَّةٌ لوجود التَّركِيبِ فيه - فإذا أرَدتَ جمعه أبقيته على لفظه وأضفتَ إليه: ذو مجموعة: ذُوو سَبِيوِيَّةٍ - ذُوو عَبدِ اللهِ - أي أصحابُ هذا الاسمِ .

مُصْطَفِيٌّ (أصله)	مُصْطَفَوْنَ مُصْطَفِيُونَ	مُصْطَفِيَيْنِ مُصْطَفِيَيْنِ
هاد	هادون	هادين
(أصله)	هاديون	هاديين
بناء	بناؤون	بنائين
قارية	قارئون	قارئين

المقصور	تُحذَفُ أَلْفُهُ وتَبْقَى الفِتحَةُ قَبْلَ الواوِ والياءِ دَلِيلًا على الألفِ
المنقوص	تُحذَفُ يَأُوهُ وَيُضَمُّ ما قَبْلَ الواوِ وَيُكسَرُ ما قَبْلَ الياءِ للمناسِبَةِ
المدود	يُجْمَعُ كالأسمِ الصَّحِيحِ

أولو- بنون- أهلون- عليون- أرضون- عالمون- سنون وبأبه
عشرون إلى تسعين
ما سمي به: عابدين...

الأسمة الملحقه

بجمع المذْكَرِ السَّلَامِ

المرادُ به ما أشبهها من الألفاظِ أي كلُّ كَلِمَةٍ ثَلَاثِيَّةٍ حُدِّفَتْ لَامُهَا وَعَوِّضَتْ منها تاءُ التَّأْنِيثِ ولم تكسَّرْ . فهذا البابُ يطرُدُ فيه جَمْعُ المذْكَرِ وإن لم يستتمَّ شروطه وهو أَلْفَاظٌ محصورةٌ أخصُّها: مِئَةٌ: مِئُونَ - كُرَةٌ: كُرُونَ ظَبَةٌ: ظَبُونَ - عِضَةٌ: عِضُونَ - عِزَةٌ: عِزُونَ - ثَبَةٌ: ثَبُونَ .
ويجوزُ فيها أيضاً الإعرابُ بالحركاتِ الظَّاهِرةِ على التَّوْنِ مع لزومِ الياءِ: دَعَانِي مِنْ نَجْدٍ فَإِنَّ سِنِينَهُ لَعَبَسَ بِنَا شَيْبًا وَشَيْبِنَا مُرْدًا

بابُ سِنِينِ

بِنَاؤُهُ وَأَحْكَامُهُ

جَمْعُ الْمُؤنَّثِ السَّلَامِ

• اسمٌ يدلُّ على أكثر من اثنين يُغني عن عطف المفردات الماثلة في المعنى

مَزِيمٌ: مَزِيَّاتٌ

ألفٌ وتاءٌ مضمومةٌ في حالة الرفع

يُبنى بأن لا تتغير

مَزِيمٌ: مَزِيَّاتٌ

ألفٌ وتاءٌ مكسورةٌ في حالة النصب والجر

صورة مفردِهِ
ويُزادُ على آخرِهِ

- ١ - أعلام الإناث: هند: هندات - وردة: وردات
- ٢ - ما ختمت بعلامة تانيث: جميلة: جميلات - حمى: حميات - صحراء: صحراوات
- ٣ - المصدر إذا جاوز الثلاثة أحرف: إحصان: إحصانات - تعريف: تعريفات.
- ٤ - المذكر غير العاقل مصغراً أو وصفاً: ذريهم: ذريهات - معدود: معدودات
- ٥ - ما صدر بـ ياءٍ أو ذي من أسفه ما لا يعقل: ابن أوى: بنات أوى - ذي القعدة: ذوات القعدة

- يُقتصر في ما عدا ذلك على السباع: حمامات - اضطبلات - سموات - أمهات - ثيبات - شالات - سرادقات

• يُستثنى من الختمون بالهاء: امرأة: نساء - شاة: شياه - أمة: إماء - أمة: أمم - شفة: شفاه - ملة: ملل

شُرْطَةٌ أَنْ

يَكُونُ فِي

المَوَاضِعِ الثَّلَاثِيَّةِ

المقصود	يُعامل معاملةً في الثنّى	فُضِّلُ - فُضِّلِيَّاتٌ رَحَى - رَحِيَّاتٌ
الممدود	يُعامل معاملةً في الثنّى	صَحْرَاءٌ - صَحْرَاوَاتٌ بِيضَاءٌ - بِيضَاوَاتٌ
الموصوف الثلاثي	<ul style="list-style-type: none"> • المفتوح الفاء، تفتح عينه إذا كانت صحيحة ساكنة • إذا كانت العين معتلة أو متحركة بقيت على حالها في الجمع: زينب: زينبات. وأيضاً: جورة - شجرة • إذا كانت فاءه مضمومة أو مكسورة فلا يتعين فيه الفتح بل يجوز إسكان العين وفتحها وإتباعها للهاء: خطوة: خطوات - خطوات: خطوات - كسرة: كسرات - كسرات: كسرات. • وأما صفات المؤنث فتجري في جمعها على لفظ مفردتها مُطلقاً، فيقال في جمع: ضخمة: ضخمت حلوة: حلوات - جلفة: جلفات - حسنة: حسنات - خشنة: خشنات 	ظَبِيَّةٌ - ظَبِيَّاتٌ

في إعرابه ولم تستوف شروطه:
بنات - أخوات - أولاد
وما سمي به: بركات - عرقات.

الاسم الملحقة

بجمع المؤنث السالم

جَمْعُ التَّكْسِيرِ - ١ - بِنَاؤُهُ وَأَحْكَامُهُ

• اسمٌ يدلُّ على أكثر من اثنين أو اثنتين يُعني عن عطفِ المفرداتِ المائلةِ في المعنى

سَهْمٌ: سَهْمٌ	١ - أن يُزَادَ على أصولِهِ حرفٌ أو أكثرُ	يُبْنَى بِتَغْيِيرِ صُورَةٍ مُفْرَدِهِ عَلَى أَوْزَانٍ مُخْتَلِفَةٍ أَكْثَرُهَا سَاعِيَةٌ
رَسُولٌ: رُسُلٌ	٢ - أن يَنْقُصَ مِنْ أَصُولِهِ	
أَسَدٌ: أَسَدٌ	٣ - أن تَخْتَلِفَ حَرَكَاتُهُ	
هَيْجَانٌ: هَيْجَانٌ	٤ - أن يَسْتَوِيَ فِيهَا الْمَفْرَدُ وَالْجَمْعُ	

• إنَّ جَمْعَ التَّكْسِيرِ يَرُدُّ الْأَشْيَاءَ إِلَى أَصُولِهَا: بَابٌ - أَبْوَابٌ - نَابٌ: أَنْيَابٌ - مَفَازَةٌ: مَفَاوِزٌ - مَضَافَةٌ: مَضَافٍ - رَأْسٌ: رُؤُوسٌ - ذَيْبٌ: ذِيَابٌ - إِلَّا مَا نَدَرَ: عَيْدٌ: أَعْيَادٌ - أَصْلُهُ عَوْدٌ: بَقِيَتْ إِلَيْهِ الْمَقْلُوبَةُ عَنِ الْوَاوِ.

جَمْعُ التَّكْسِيرِ

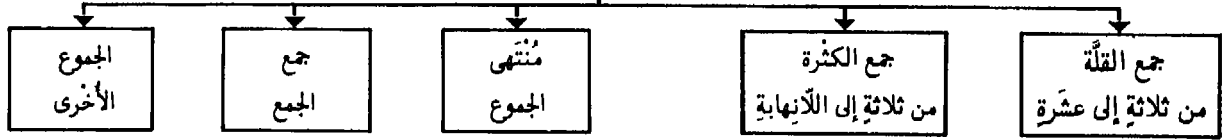

أَشْهُرُ الْأَوْزَانِ لِجَمْعِ الْكَثْرَةِ		
أَحْمَرٌ - جُمُرٌ	فَ ع ل	١
كُتِبَ - كُتُبٌ	فَ ع ل	٢
صُورَةٌ - صُورٌ	فَ ع ل	٣
قَطَعَتْ - قَطَعٌ	فَ ع ل	٤
هَادٍ - هَادَةٌ	فَ ع ا ل	٥
جَبَلٌ - جِبَالٌ	فَ ع ا ل	٦
قَلْبٌ - قُلُوبٌ	فَ ع و ل	٧
رَاكِعٌ - رَاكِعَةٌ	فَ ع ع ل	٨
سَاحِرٌ - سَاحِرَةٌ	فَ ع ن ل	٩
قَاضٍ - قَاضِيَةٌ	فَ ع ن ل	١٠
فَيْلٌ - فَيْلَةٌ	فَ ع ن ل	١١
كَاتِبٌ - كَاتِبَاتٌ	فَ ع ا ل	١٢
بَحْلَةٌ - بَحْلَاتٌ	فَ ع ل ا ء	١٣
غُلَامٌ - غُلَامَاتٌ	فَ ع ل ا ن	١٤
قَضِيْبٌ - قَضِيْبَاتٌ	فَ ع ل ا ن	١٥
نَبِيٌّ - نَبِيَّاتٌ	أ ف ع ل ا ء	١٦

أَشْهُرُ الْأَوْزَانِ لِجَمْعِ الْقَلَّةِ		
نَفْسٌ - أَنْفُسٌ	أ ف ع ل	١
قَتِيٌّ - قَتِيَّةٌ	فَ ع ل ل	٢
بَابٌ - أَبْوَابٌ	أ ف ع ا ل	٣
عَمودٌ - أَعْمِدَةٌ	أ ف ع ل ل	٤

• جَمْعُ الْقَلَّةِ قَدْ يُسْتَعْمَلُ لِلْكَثْرَةِ وَبِالْعَكْسِ إِذَا لَمْ يَكُنْ لِكُلِّ مِنْهَا الصَّنِيفَةُ الَّتِي تَدُلُّ عَلَيْهِ: رَجُلٌ: رَجُلٌ - أَرْجُلٌ: رَجُلٌ: رَجَالٌ. أَمَّا إِذَا كَانَ لَهَا ذَلِكَ فَيَجِبُ اسْتِعْمَالُ كُلِّ وَاحِدَةٍ مِنْهَا فِي مَوْضِعِهَا: نَفْسٌ: أَنْفُسٌ - نَفُوسٌ. قَدْ يَنْصَرَفُ جَمْعُ الْقَلَّةِ إِلَى الْكَثْرَةِ إِذَا اقْتَرَنَ بِلَامِ الْاسْتِغْرَاقِ: الْأَيْدِي أفضَلُ مِنَ الْأَرْجُلِ. أَوْ أَضِيفَ إِلَى مَا يَدُلُّ عَلَى الْكَثْرَةِ: أَقْطَارُ الْبِلَادِ - وَكَذَلِكَ جَمْعُ الْكَثْرَةِ يَنْصَرَفُ إِلَى الْقَلَّةِ بِقَرِينَةٍ تَدُلُّ عَلَيْهِ: ثَلَاثَةُ رَجَالٍ. وَأَمَّا جَمْعُ السَّلَامِ بِسَمِيهِ فَهُوَ شَائِعٌ بَيْنَ الْقَلَّةِ وَالْكَثْرَةِ.

• قَدْ يَسْتَعْمَلُ الْجَمْعُ كَمَا يَسْتَعْمَلُ الْمَفْرَدُ لِتَنْزِيلِهِ مِنْزِلَتَهُ وَذَلِكَ إِذَا أُريدَ بِهِ أَحَدَى جَمَاعَتَيْنِ قَدْ انضَمَّتْ إِلَيْهَا جَمَاعَةٌ أُخْرَى: النَّفَّ الرِّمَاحَانِ - أَي كُلٌّ مِنْ رِمَاحِ الْجَيْشَيْنِ

جَمْعُ التَّكْسِيرِ : ٢ - مُنْتَهَى الْجُمُوعِ - جَمْعُ الْجَمْعِ - الْجُمُوعُ الْأُخْرَى

إصْبَعٌ - أَصَابِعُ مَسْجِدٌ - مَسَاجِدُ إِضْبَارَةٌ - أَضْبَائِرُ مِيثَاقٌ - مَوَاقِيقُ	١ أَ ف ا ع ل ٢ مَ ف ا ع ل ٣ أَ ف ا ع ي ل ٤ مَ ف ا ع ي ل	<ul style="list-style-type: none"> • كُلُّ جَمْعٍ بَعْدَ أَلْفٍ تَكْسِيرُهُ حُرْفَانِ مُتَحَرِّكَيْنِ أَوْ ثَلَاثَةِ أَوْسَطِهَا يَكُ سَاكِنَةً - أَوْزَانُهُ عَدِيدَةٌ • تَفَاعَلٌ تَفَاعِيلٌ - فَعَالٌ فَعَالِيلٌ - فَوَاعِلٌ فَوَاعِيلٌ • فِيعَالٌ فِيعَالِيلٌ - بَفَاعِلٌ يَفَاعِيلٌ - فَعَائِلٌ فَعَائِلِيٌّ 	مُنْتَهَى الْجُمُوعِ
---	--	--	-------------------------

<ul style="list-style-type: none"> • يُجْمَعُ الْجَمْعُ لَتَكْثِيرِ عَدَدِ الْآحَادِ الَّتِي يَنْطَوِي عَلَيْهَا - يَتَنَاوَلُ مِنَ التَّسْعَةِ فَصَاعِدًا لِأَنَّهُ قَدْ اشْتَمَلَ عَلَى ثَلَاثَةِ فِصَاعِدًا مِنْ جُمُوعِ الْآحَادِ الَّتِي تَشْتَمِلُ عَلَى ثَلَاثَةِ فِصَاعِدًا مِنَ الْآحَادِ • صِغَتُهُ مِمَّاثِلَةٌ لِلْمَفْرَدِ الَّذِي يُوَازِنُهُ: أَكْلَبٌ: أَكْلَابٌ - أَظْفِيرٌ: أَظْفِيرٌ - عَلَى أَوْزَانِ مُنْتَهَى الْجُمُوعِ • يُجْمَعُ أَيْضًا عَلَى صِغَةِ جَمْعِ الْمَذْكَرِ السَّلَامِ أَوْ الْمَوْثُوثِ السَّلَامِ - لَكِنَّهُ سَبَاعِيٌّ: أَفَاضِلٌ: أَفَاضِلُونَ: أَفَاضِلِينَ بِيُوتٍ: بِيُوتَاتٌ - رِجَالٌ: رِجَالَاتٌ - سَادَةٌ: سَادَاتٌ - أُنْدِيَةٌ: أُنْدِيَاتٌ 	جَمْعُ الْجَمْعِ
--	---------------------

<ul style="list-style-type: none"> • يَدُلُّ عَلَى جَمَاعَةٍ وَلَا مَفْرَدٍ لَهُ مِنْ لَفْظِهِ: جَيْشٌ - مَفْرَدُهُ: جُنْدِيٌّ - وَخَيْلٌ وَشَعْبٌ. • مِنَ الْأَسْمَاءِ مَا لَا يُسْتَعْمَلُ إِلَّا بِصِغَةِ الْجَمْعِ: أَبَابِيلٌ - أَي فِرْقٌ - تَعَاجِيبٌ - تَبَاشِيرٌ - وَمِنْهَا مَا يَسْتَوِي فِيهِ الْمَفْرَدُ وَالْجَمْعُ: هِجَانٌ - دِلَاصٌ - شِهَابٌ - كِنَازٌ - جَنْبٌ - وُلْدٌ - وَهِيَ نَادِرَةٌ وَمِنْهَا جَمُوعٌ لَيْسَ لَهَا مَفْرَدٌ مِنْ لَفْظِهَا: نِسَاءٌ - عِمَاسُنٌ - مَخَاطِرٌ - مَلَامِحٌ • إِنَّ أَسْمَ الْجَمْعِ مَوْضُوعٌ لْجُمُوعِ الْآحَادِ دَالًّا عَلَيْهَا دَلَالَةُ الْمَفْرَدِ عَلَى أَجْزَائِهِ سَمَاءَةٌ: قَوْمٌ - يَدُلُّ عَلَى الْأَفْرَادِ الْمُنْدَرِجَةِ فِيهِ كَمَا يَدُلُّ الْإِنْسَانُ عَلَى الْأَشْخَاصِ الَّتِي يَنْطَوِي عَلَيْهَا • إِنَّ شِبْهَ الْجَمْعِ مَوْضُوعٌ لِلْحَقِيقَةِ مَلْفَى فِيهِ اعْتِبَارُ الْفَرْدِيَّةِ وَالْجَمْعِيَّةِ: النَّجْمُ - هُوَ اسْمُ جِنْسٍ لِلْأَجْرَامِ الْفَلَكيَّةِ • يُجْمَعُ كُلُّ مِنْ أَسْمِ الْجَمْعِ وَشِبْهِهِ عَلَى صِغَةِ الْمَفْرَدَاتِ: قَوْمٌ: أَقْوَامٌ - نَجْمٌ: أَنْجُمٌ - رَكْبٌ: أَرْكَبٌ • وَيَعْمَلُ أَسْمُ الْجَمْعِ مِعَامَلَةً الْجَمْعِ بِاعْتِبَارِ مَعْنَاهُ: الرِّكْبُ سَارُوا - أَوْ مِعَامَلَةً الْمَفْرَدِ بِاعْتِبَارِ لَفْظِهِ: هَذَا الشَّعْبُ عَظِيمٌ 	اسْمُ الْجَمْعِ
---	--------------------

<ul style="list-style-type: none"> • يَدُلُّ عَلَى مَعْنَى الْجَمْعِ دَالًّا عَلَى الْجِنْسِ وَلَهُ مَفْرَدٌ يَمَيِّزُهُ عَنِ الْإِنْثَاءِ أَوْ بِيَاءِ النَّسَبَةِ: تَفَاحٌ: تَفَاحَةٌ 	اسْمُ الْجِنْسِ الْجَمْعِيِّ
--	---------------------------------

<ul style="list-style-type: none"> • الْمَرْكَبُ الْأَضَافِيُّ - إِذَا كَانَ مَصْدَرًا بَابِنِ أَوْ ذِي: جُمِعَتْ (ابْنِ) جَمْعَ مَذْكَرٍ سَالِمًا أَوْ جَمْعَ تَكْسِيرٍ. وَجُمِعَتْ (ذُو) جَمْعَ مَذْكَرٍ سَالِمًا لَا غَيْرَ: بَنُو عَبَّاسٍ - أَبْنَاءُ عَبَّاسٍ - ذَوُو عِلْمٍ - وَإِنْ كَانَ لَغَيْرِ الْعَاقِلِ جُمِعَتْ (ابْنِ) عَلَى بَنَاتٍ وَ (ذُو) عَلَى ذَوَاتٍ. • الْمَرْكَبُ الْمَرْجِي: يَزَادُ (ذَوُو) مَعَ الْمَذْكَرِ الْعَاقِلِ وَ (ذَوَاتُ) مَعَ الْمَوْثُوثِ أَوْ الْمَذْكَرِ لَغَيْرِ الْعَاقِلِ: ذَوُو سَبْيُونِيَّةٍ - ذَوَاتُ بَغْلِيكٍ • الْمَرْكَبُ الْإِسْنَادِيُّ: يَعْمَلُ مِعَامَلَةَ الْمَرْكَبِ الْمَرْجِيِّ. 	جَمْعُ الْمَرْكَبَاتِ
---	--------------------------

<ul style="list-style-type: none"> • إِذَا جُمِعَ الْعَلَمُ صَارَ نَكْرَةً وَهَذَا تَدْخُلُ أَلِ التَّعْرِيفِ بَعْدَ الْجَمْعِ: مُحَمَّدٌ: مُحَمَّدُونَ • إِذَا جُمِعَ اسْمٌ رَجُلٍ جَازَ جَمْعُ الْمَذْكَرِ السَّلَامِ وَجَازَ التَّكْسِيرُ: زَيْدٌ - زَيْدُونَ - زَيْدٌ • إِذَا جُمِعَ اسْمٌ أَمْرَأَةٍ جَازَ جَمْعُ الْمَوْثُوثِ وَجَازَ التَّكْسِيرُ: زَيْنَبٌ - زَيْنَبَاتٌ - زَيْنَابٌ 	جَمْعُ الْأَعْلَامِ
---	------------------------

تَحْدِيدُهُ وَاحْتِكَامُهُ

الاسم المنسوب

• النسبة هي إلحاقه بشدة بأخر الاسم للدلالة على انتساب شيء إليه



يُجْرَدُ الْمُنْسَوْبُ إِلَيْهِ مِنْ

- تَه التَّائِيثُ
- علامات التثنية
- علامات الجمع

وَيُكْسَرُ مَا قَبْلَ يَهُ النَّسْبِ

ناصرة - ناصريٌّ
عراقين - عراقيٌّ
متاجر - متجريٌّ

الأوضاع	المنسوب إليه	الأوضاع	المنسوب إليه	الأوضاع	المنسوب إليه
٢ ٣ ٤ ٥ ٦ ٧	٢ ٣ ٤ ٥ ٦ ٧	٢ ٣ ٤ ٥ ٦ ٧	٢ ٣ ٤ ٥ ٦ ٧	٢ ٣ ٤ ٥ ٦ ٧	٢ ٣ ٤ ٥ ٦ ٧
ظ ب ي ي ق ر و ي	ظبي قرية	شبيه بالصَّحِيح	(ثور) ث و ر و ي م ل ك ي	ثورة ملك	إزالة التباس ثلاثي مكسور العين
ح ي و ي ن ب و ي م ز م ي م ز م و ي	حي ني مرمي مرمي	المختوم بيته مُشَدَّدة والية بعد حرفين والية بعد ثلاثة وأكثر	ك ن ا ن س ي	كنائس	جمع التَّكْسِيرِ (يجوز)
م د ن ي ج ل ل ي ط و ي ل ي	مدينة جليلية طويلة	على وزن فعيلة (شدَّ: طبيعي سليقي)	ب ي ض ا و ي س م ا و ي ق ر ا ن ي	بيضة ساة قراة	المختوم بهمزة
أ ب و ي ا ب ن ي ب ن و ي س ن و ي	أب ابن ابن سنة	رُدُّ الحذوف مع همزة وصل مع ته التَّائِيثِ	ف ت و ي م ص ط ف ي م غ ن و ي د ن ي و ي د ن ي و ي ب ر د ي ح ب ل ي ح ب ل و ي ح ب ل ا و ي م غ ت د ي ق ا ض ي ق ا ض و ي	فتى مصطفى معنى معنى دنيا دنيا بردى حبل حبل حبل المعتدي القاضي القاضي	المختوم بـالفِ وثاني الكلمة مُتَحَرِّكٌ المختوم بـالفِ التَّائِيثِ مختوم بيته
ك م م ي ل ا ن ي ل ا و ي ب ا ح ت ي د ي ر ا ن ي ع ي ن ا ب ل ي	كم لا بخت نصر دير القمر عين ابل	ما كان ثنائياً تركيب مزجي تركيب إضافة			

أَنْفٌ : أَنَا فِي
بَحْرَيْنٌ : بَحْرَانِيٌّ
تَيْمٌ : تَيْمِيٌّ
جَمَّةٌ : جَمَّانِيٌّ
جَلُولَاءٌ : جَلُولِيٌّ
دَارِيَاءٌ : دَارِيَانِيٌّ

رَوْحَاءٌ : رَوْحَانِيٌّ
رَازِيٌّ : رَازِيَانِيٌّ
رَبَابٌ : رَبَابِيٌّ
شَامِيٌّ : شَامِيَانِيٌّ
شَنْوَةٌ : شَنْوَانِيٌّ
قَرَشِيٌّ : قَرَشِيَانِيٌّ

بعض
النسب
خلاقاً
للقياس

فَاعِلٌ : لَابِنٌ - طَاعِمٌ - كَاسٌ
فَعَالٌ : بَرَّازٌ - عَطَّارٌ - خَزَّازٌ - صَبَّاحٌ - خِيَّاطٌ
فَعِيلٌ : طَعِيمٌ - لَيْسٌ - عَمِيلٌ

يُعْنَى
عَنْ يَهُ
النَّسْبَةِ:
أَوْزَانٌ

تحديدُه وأحكامُه

الاسمُ المصغرُ

• التصغيرُ هو زيادةُ ياءٍ ساكنةٍ بعدَ ثانيِ الاسمِ المَعْرَبِ للدلالةِ على التقليلِ، التحقيرِ أو التَّحَبُّبِ

الاسمُ المصغرُ	رَجِيلٌ مُطِيمٌ مُنَشِيرٌ	فَـ عـ يـ ل فـ عـ يـ مـ ل فـ عـ يـ مـ يـ ل	• الثَّلَاثِيّ: رَجُلٌ • الرَّبَاعِيّ: مَطْعَمٌ • الخَمَاسِيّ: مَنَشَارٌ	تحويلُ المَعْرَبِ
----------------	---------------------------------	--	--	-------------------

الأوضاع	المصغرُ منه	الاسمُ المصغرُ	الأوضاع						المصغرُ منه	الأوضاع
			١	٢	٣	٤	٥	٦		
في الغاية	عَصَا عَجْوَزٌ مَرِيْمٌ جَمِيْلٌ	عَصَا عَجْوَزٌ مَرِيْمٌ جَمِيْلٌ	١	٢	٣	٤	٥	٦	جَبَلٌ سَبْعٌ أَبْنٌ قَبْلٌ فَوْقٌ	التَّثْقِيلُ التَّحْقِيرُ التَّحَبُّبُ التَّقْرِيبُ
			ع	ص	ي	ب	ن	ل		
			ع	ج	ي	ب	ن	ل		
مع علامة تانيث	صَبِيٌّ	صَبِيٌّ	١	٢	٣	٤	٥	٦	مُهْرَةٌ سَلْمَى	
			ص	ب	ي	ر	م	ل		
			ص	ب	ي	ر	م	ل		
المختومُ بهمزة مع ألف الجمع	عُصْفُورٌ مُقْتَنَحٌ أَحْلَى شَمْسٌ أَرْضٌ مَرِيْمٌ	عُصْفُورٌ مُقْتَنَحٌ أَحْلَى شَمْسٌ أَرْضٌ مَرِيْمٌ	١	٢	٣	٤	٥	٦	سُودَاءُ أَوْقَاتٌ سَلْمَانٌ سَكْرَانٌ	
			ع	ص	ي	د	ق	ا		
			ع	ص	ي	د	ق	ا		
ألف و نون زائدتان	أَبٌ أَخٌ أَبْنٌ أَسْمٌ زَنَةٌ أَخْتٌ	أَبٌ أَخٌ أَبْنٌ أَسْمٌ زَنَةٌ أَخْتٌ	١	٢	٣	٤	٥	٦	سُلَيْمٌ سُكْرَانٌ سُرْحَانٌ فِنْجَانٌ	
			أ	ب	ي	م	ا	ن		
			أ	ب	ي	م	ا	ن		
ثاني الاسم حرف علة (أصلُه دَنَار)	أَعْمِدَةٌ أَصْحَابٌ نِيفَاءٌ عَبْدُ اللَّهِ	أَعْمِدَةٌ أَصْحَابٌ نِيفَاءٌ عَبْدُ اللَّهِ	١	٢	٣	٤	٥	٦	بَابٌ مُوسِرٌ دِينَارٌ عُودِيْدٌ أَصَالٌ خَادِمٌ	
			أ	ب	ي	م	د	ن		
			أ	ب	ي	م	د	ن		
جمع القلة	أَصْحَابٌ نِيفَاءٌ عَبْدُ اللَّهِ	أَصْحَابٌ نِيفَاءٌ عَبْدُ اللَّهِ	١	٢	٣	٤	٥	٦	عُودِيْدٌ أَصَالٌ خَادِمٌ	
			أ	ص	ي	ع	و	ي		
			أ	ص	ي	ع	و	ي		
جمع الكثرة	عَبْدُ اللَّهِ	عَبْدُ اللَّهِ	١	٢	٣	٤	٥	٦	عُودِيْدٌ أَصَالٌ خَادِمٌ	
			ع	ب	د	ل	م	ن		
			ع	ب	د	ل	م	ن		
تركيبُ إضافة	عَبْدُ اللَّهِ	عَبْدُ اللَّهِ	١	٢	٣	٤	٥	٦	عُودِيْدٌ أَصَالٌ خَادِمٌ	
			ع	ب	د	ل	م	ن		
			ع	ب	د	ل	م	ن		

أولي : أَلْيَا أولاء : أَلِيَه أولاد : أَلْيَاكَ أولئك : أَلْيَاكَ	ذَا : ذَيَا تَا : تَيَا الَّذِي : اللَّذَيَا الَّتِي : اللَّئِيَا
---	--

تصغيرُ بعضِ الأسماءِ المبنيةِ

من المؤنثِ المنويّ: قَوْسٌ : قَوْسِيْنٌ
 ذَرِيْعٌ : دَرِيْعِيْنٌ - حَرْبٌ : حَرْبِيْنٌ
 نَعْلٌ : نَعْلِيْنٌ - عُرْسٌ : عُرْسِيْنٌ
 أفعل التَّعَجُّبِ : يَا مَا أَمِيْلَجُ
 قيل إنّه لم يُسمَعْ عن العربِ إلّا تصغيرُ:
 أَمْلَجٌ - أَحْسَنٌ - أَحْلَى

شَدٌّ :

وَشَدٌّ :

المعرب والمبني

الهيكَلُ العامُّ لتقسيم الأسماء العربیة والأسماء المبنیة

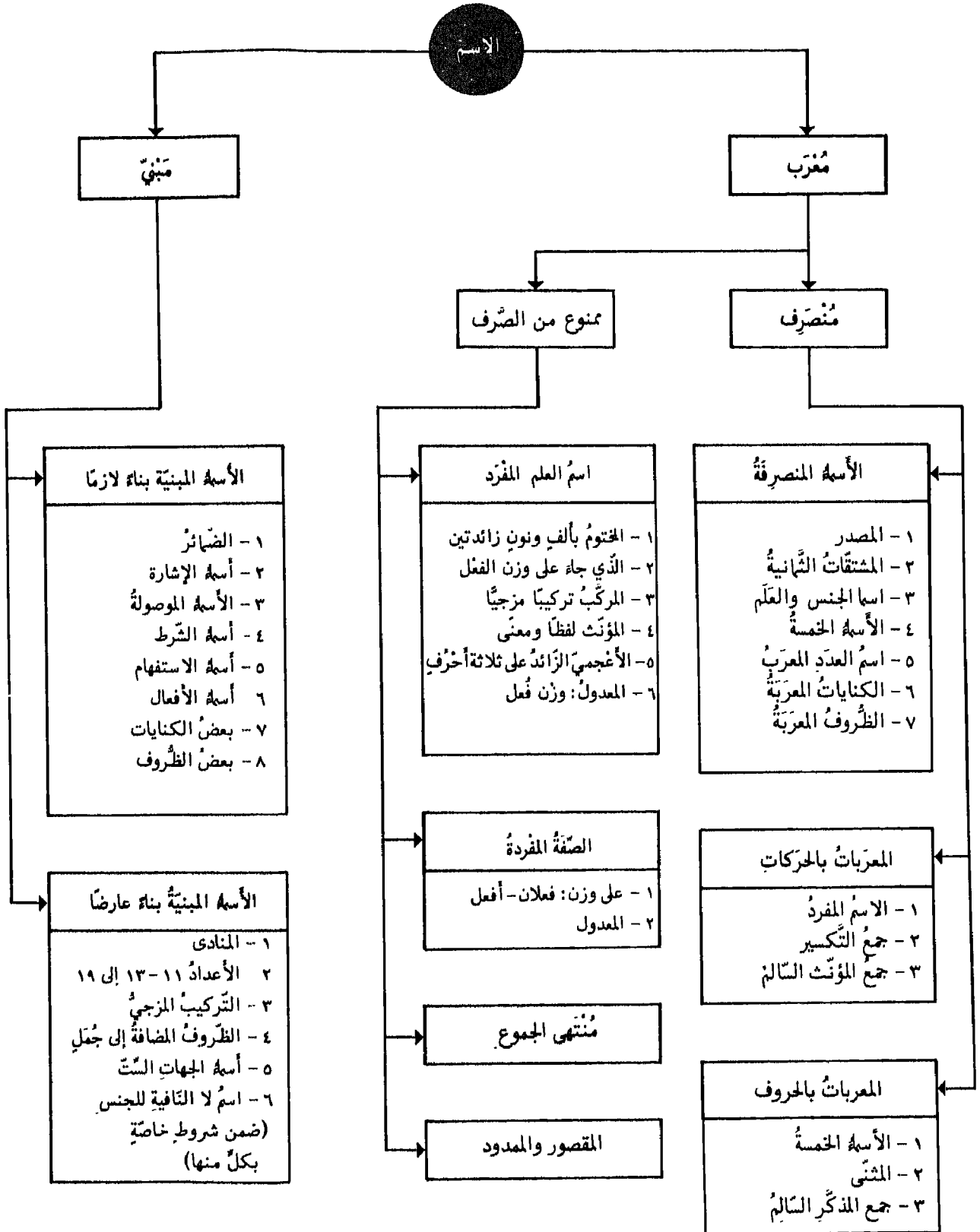

الأسماء المبنية ونوعاتها وأقسامها

• البناء هو لزوم آخر الكلمة حركة أو حرفاً لغير عامل:
فوق - أحد عشر - أمس - من - يا مؤمنون - يا مؤمنان - لا مؤمنين

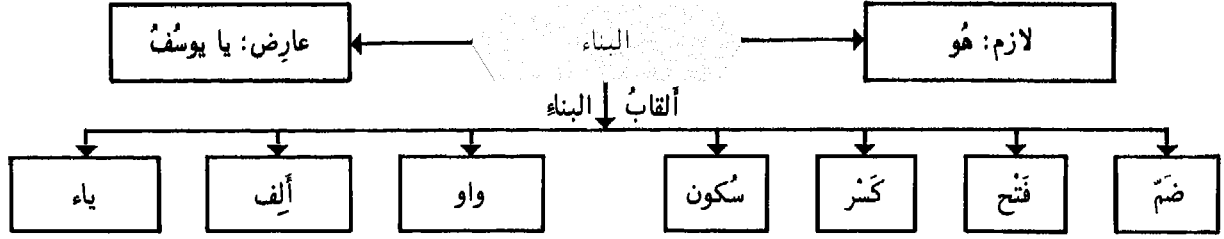

• البناء الأزم هو ما لا ينفك عن الكلمة في حال من الأحوال.

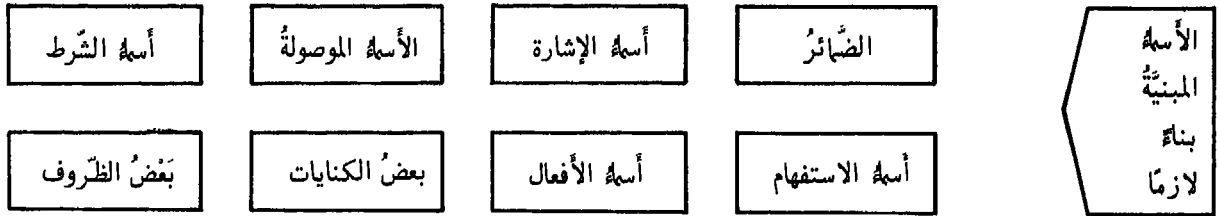

• البناء العارض هو ما فارق الكلمة متى فارق الصورة المتضمنة البناء.

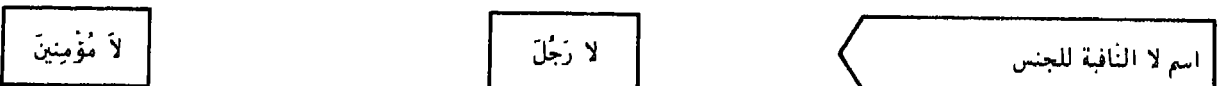
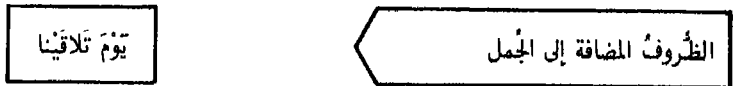
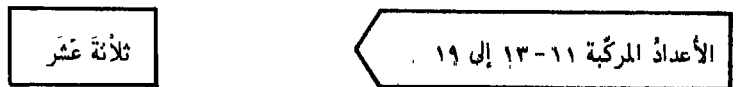
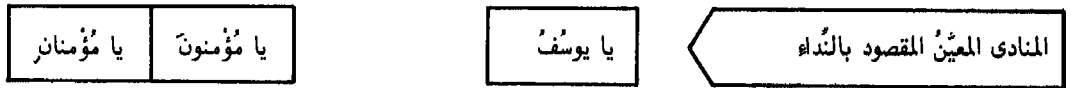

أنواعها وعلاماتها

الأسماء المعربة

- الإعراب هو التغيير اللاحق آخر الأسماء والأفعال بسبب تغيير العوامل:
قديم الغائب - رأيت الغائب - سلمت على الغائب

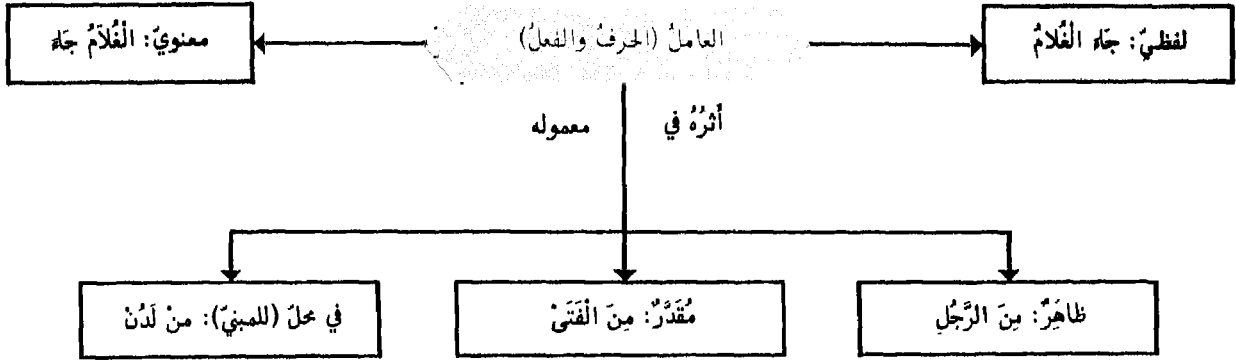

المجر	التنصب	الرفع	القاب الحركات في الإعراب
كسرة رجل - الرجل	فتحة رجلاً - الرجل	ضمة رجل - الرجل	الاسم المفرد
كسرة رجال - الرجال	فتحة رجالاً - الرجال	ضمة رجال - الرجال	جمع التكسير
كسرة فتيات - الفتيات	كسرة فتيات - الفتيات	ضمة فتيات - الفتيات	جمع المؤنث السالم
باء أبي يوسف	ألف أبا يوسف	واو أبو يوسف	الاسم الخمسة
باء رجلين	باء رجلين	ألف رجلان	المتنى
ياء فلاحين	ياء فلاحين	واو فلاحون	جمع المذكر السالم

حالاته

الممنوع من الصرف

- المَرَبُّ المنصَرَفُ هو ما يدخله التَّنوينُ وتظهرُ في آخره جميعُ حركاتِ الإعرابِ: رَجُلٌ - الرَّجُلُ - رَجُلًا - رَجُلًا - رَجُلِي
- المَرَبُّ الممنوعُ مِنَ الصَّرْفِ هو ما لا يَلْحَقُهُ الكسْرُ ولا التَّنوينُ فيقتصرُ فيه على الضَّمِّ والفتحِ : ذَهَبْتُ إلى بَيْرُوتَ

- عُثْبَانٌ - زَيْدَانٌ - على أن يتقدّمها ثلاثة أحرفٍ أصولٍ.
- عَقَانٌ وَحَسَانٌ: من أصلٍ: عَفَنَ وَحَسَنَ - هي مُنصَرَفَةٌ
- عَقَانٌ وَحَسَانٌ: من أصلٍ: عَفَّ وَحَسَّ - هي ممنوعة
- يَزِيدٌ - أَحْمَدٌ - أو يَغْلُبُ فيه الفعلُ: دُئِلَ - سَمَرَ: وزنُ فُعِلَ - قَعَلَ
- إجِيع: وزنُ اضْرِبْ في الفعلِ أكثرَ منه في الاسمِ.
- لا تمنعُ الأوزانُ المشتركةُ: حَسَنٌ - جَعَمَرٌ - أو المختصّةُ بالأسْمِ: سَلِمٌ - فَوَادٌّ

١ - المختومٌ بألفٍ ونونٍ زائديتين

٢ - الذي جاء على وزنِ الفعلِ

- بَعَلْبِكَ - بَيْتَ لَحْمٍ - ما كان فيه الجزءُ الثاني معرَبًا ، دونَ العَدَدِيّينِ
- والمختومُ بويه: سَيَبُويَه - فِكِلَاهِمَا مَبِيّ

٣ - المركَّبُ تركيبًا مزجيًّا

- مُعَاويَةُ (لفظًا) - مَرِيَمُ (معنى) - نَبِيهَةُ (لفظًا ومعنى)
- إذا كان المعنويُّ ثلاثيًا ساكنَ الوسطِ جازَ الصَّرْفُ والمنعُ:
- هِندٌ - هِنْدٌ . ما لم يكن أعجميًا فيجبُ فيه المنعُ: بَلُغَ (عَلِمَ مدينة)

٤ - المؤنثُ لفظًا أو معنى

- يَعْقُوبُ - إِبْرَاهِيمُ - الأَعْجَمِيُّ هو ما ليسَ من وضعِ العَرَبِ وشرطُهُ
- أنْ يَكُونَ عَلَمًا في اللُّغَةِ الأجنبيَّةِ - إذا كان ثلاثيًا ساكنَ
- الوسطِ وَجَبَ صَرْفُهُ: نُوحٌ وإذا تحرَّكَ وسطُهُ اختيرَ منه: شَتْرٌ
- المعدولُ التَّقديريُّ: عَمِرٌ - بَلَّغٌ - نُعِلٌ - جُمِي - جُمِي - جُمِي - دَلْفٌ
- زُحَلٌ - زُمِرٌ - عَصِمٌ - قَتَمٌ - قَرَحٌ - مَضَرٌ - هَبِلٌ - هَدَلٌ
- المعدولُ التَّحقيقيُّ: أَحَادٌ - أَخَرٌ - سَحَرٌ - أَمَسٌ - مَرَبَعٌ

٥ - الأَعْجَمِيُّ الزَّائِدُ على ثلاثة أحرفٍ

٦ - المعدولُ وَزَنُ فُعِلَ

- فَعْلَانٌ مَوْثِقَةٌ فَعَلِيٌّ: سَكْرَانٌ - سَكْرِيٌّ - لا تُمنعُ الصِّفَةُ مِنَ الصَّرْفِ
- أفعَلٌ مَوْثِقَةٌ فَعْلَانٌ: أَحْمَرٌ - حَمْرَةٌ - ما لم تكن وصفيًّا أصليةً
- يُصْرَفُ: صَفْوَانٌ (الصَّخْرُ الأملَسُ) يُصْرَفُ: أَرْبَعٌ - أَرْبَابٌ
- وزنُ فَعَلٌ: أَخَرٌ - جَعِ أَخْرِي - مَوْثِقَةٌ أَخْرِي
- وزنُ فَعَالٍ ومَفْعَلٍ مِنَ العَدِيدِ: أَحَادٌ - مَوْحِدٌ - ثُبْنَةٌ - مَثْنِيٌّ -
- عُشَارٌ - مَعَشَرٌ يُقالُ: جَاءَ القَوْمُ أَحَادًا وَمَوْحِدًا وَذَهَبُوا خِاسًا وَمَخْمَسًا

١ - على وَزْنِ فَعْلَانٍ وَأفْعَلٍ

٢ - المعدولُ

- مَسَاجِدٌ - أَكَارِمٌ - مَصَابِيحٌ - أَنَاشِيدٌ
- أَمَّا المُنقُوصُ منه الممنوعُ مِنَ الصَّرْفِ: جَوَارِيٌّ - عَوَاشِيٌّ - تُحَدَفُ
- بِأَوِّهِ رَفْعًا وَجَرًّا وَيَنوُنُ: جَوَارِيٌّ - عَوَاشِيٌّ
- يُشْتَرَطُ فِيهِ أَنْ يَكُونَ جَرْدًا مِنَ النَّهْ: تَلَامِيذَةٌ - أَسَاتِيذَةٌ - انصرفت

على وَزْنِ: مفاعيل

على وَزْنِ: مفاعيل

- القصيرةُ المسبقةُ بأكثرَ من أصليين: حُبْلِيٌّ - بُشْرِيٌّ - ذَكَرِيٌّ
- ولا تُمنعُ: معنى - مُسْتَشْفِيٌّ لِأَنَّ الألفَ غَيْرَ مَسبُوقَةٍ بِأكثرَ من أصليين
- الممدودةُ المسبوقَةُ بِأكثرَ من أصليين والمتموِّعةُ بِهمزةٍ:
- صَخْرَاءٌ - كِبْرِيَّةٌ. ولا تُمنعُ: اسْتِقْصَاءٌ - أَسَاءَةٌ - وَتَمَنَعُ أَشْيَاءٌ لِأَنَّ
- أصلها شَيْئَةٌ

ألف زائدة: قصيرة

ألف زائدة: ممدودة

- إنَّ الاسمَ الممنوعَ مِنَ الصَّرْفِ إذا أُضِيفَ أو دخلتْهُ أَلْ جَرٌّ بالكسرة: مَرَرْتُ بِأَفْضَلِ العُلَمَاءِ

علامات الإعراب

تقدير علامات الإعراب على آخر الأسماء والأفعال

الأسباب	علامة الجرّ	علامة النصب	علامة الرفع	الأسمة المعربة
للتعذر	مررتُ بالفتى • كسرة على الألف	رأيتُ الفتى • فتحة على الألف	جاءَ الفتى • ضمة على الألف	١- المقصور المعربة
للتعذر	مررتُ بفتى • كسرتان على الألف	رأيتُ فتى • فتحتان على الألف	جاءَ فتى • ضمّتان على الألف	٢- المقصور التكررة
للتثقل	مررتُ بالقاضي • كسرة على الياء	-	جاءَ القاضي • ضمة على الياء	٣- المنقوص المعربة
للتثقل	مررتُ بقاضي • كسرتان على ياء محدوفة	-	جاءَ قاضي • ضمّتان على ياء محدوفة	٤- المنقوص التكررة
لاشتغال الهلّ بالحركة المناسبة	-	رأيتُ خادمي • فتحة على الميم	جاءَ غلامي • ضمة على الميم	٥- المضاف إلى ياء المتكلم
علامة رفيعه الواو المقلوبة ياء للإدغام	-	-	سُجِنَ ضاربي (ضاربيوي) • واو في آخر الكلمة	٦- جفع المذكر السالم مع ياء المتكلم

• المضاف إلى ياء المتكلم: جاء قاضي - تقدّر على الياء المدغمة فيها: الرفع والجرّ للتثقل - والنصب لاشتغال الهلّ بالسكون الواجب للإدغام.

الأسباب	علامة الجرّ	علامة النصب	علامة الرفع	الأسماء المعربة
للتعذر	-	لنَ يَخشى • فتحة على الألف	يَخشى • ضمة على الألف	١- المختوم بألف
للتثقل	-	-	نَطوي • ضمة على الياء	٢- المختوم بياء
للتثقل	-	-	يَدعو • ضمة على الواو	٣- المختوم بواو
منعاً لالتقاء الساكنين	لأَ تَضْرِبُ الرَّجُلَ • سكون على الياء	-	-	٤- بعده ساكن
للتثقل أصله: تَضْرِبَانِ	-	-	هلَ تَضْرِبَانِ • نون قبل النون	٥- بعده نون التوكيد
للتثقل أصله: تُكْرِمُونِي	-	-	هلَ تُكْرِمُونِي • نون قبل النون	٦- بعده نون الوقاية

٤

الفصل الرابع

٤

الاسم : أنواع

الاسم : أنواعه

٤

٤

٧١	اسما الجنس والعلم	٤-١-١
٧٢	اسم العلم	٤-١-٢
٧٣	المصدر	٤-٢-١
٧٤	المصدر المجرد	٤-٢-٢
٧٥	المصدر المزداد	٤-٢-٣
٧٦	المصدر الميمي	٤-٢-٤
٧٧	اسم المصدر	٤-٢-٥
٧٨	المصدر المؤول	٤-٢-٦
٧٩	المصدر	٤-٢-٧
٨٠	اسم الفاعل	٤-٣-١
٨١	اسم الفاعل	٤-٣-٢
٨٢	اسم المفعول	٤-٤-١
٨٣	اسم المفعول	٤-٤-٢
٨٤	الصفة المشبهة	٤-٥-١
٨٥	الصفة المشبهة	٤-٥-٢
٨٦	أمثلة المبالغة	٤-٦-١
٨٧	أمثلة المبالغة	٤-٦-٢
٨٨	أفعل التفضيل	٤-٧-١
٨٩	أفعل التفضيل	٤-٧-٢
٩٠	أفعل التفضيل	٤-٧-٣
٩١	اسما المكان والزمان	٤-٨
٩٢	اسم الآلة	٤-٩
٩٣	الضمير	٤-١٠-١
٩٤	الضمير	٤-١٠-٢
٩٥	الضمير	٤-١٠-٣
٩٦	اسم الإشارة	٤-١١
٩٧	اسم الاستفهام	٤-١٢
٩٨	اسم الشرط	٤-١٣
٩٩	الاسم الموصول	٤-١٤-١
١٠٠	الاسم الموصول	٤-١٤-٢
١٠١	الكنيات	٤-١٥
١٠٢	الظروف	٤-١٦
١٠٣	اسم الفعل	٤-١٧-١
١٠٤	اسم الفعل	٤-١٧-٢
١٠٥	الأسمة الخمسة	٤-١٨
١٠٦	اسم العدد	٤-١٩-١
١٠٧	اسم العدد	٤-١٩-٢
١٠٨	اسم العدد	٤-١٩-٣
١٠٩	اسم العدد	٤-١٩-٤
١١٠	اسم العدد	٤-١٩-٥

اسمًا الجِنْسِ وَالْعَلَمِ ١ - تحديدهما وأقسامهما

- اسمُ الجِنْسِ هو ما كان شائعًا بين كلِّ فردٍ من أفرادِ الجِنْسِ لا يَخْتَصُّ به واحدٌ دونَ غيره: كِتَابٌ
- اسمُ العَلَمِ هو ما يَخْتَصُّ بواحدٍ دونَ غيره من بين أفرادِ الجِنْسِ: خَالِدٌ - عَبْدُ اللَّهِ - بَيْرُوتُ

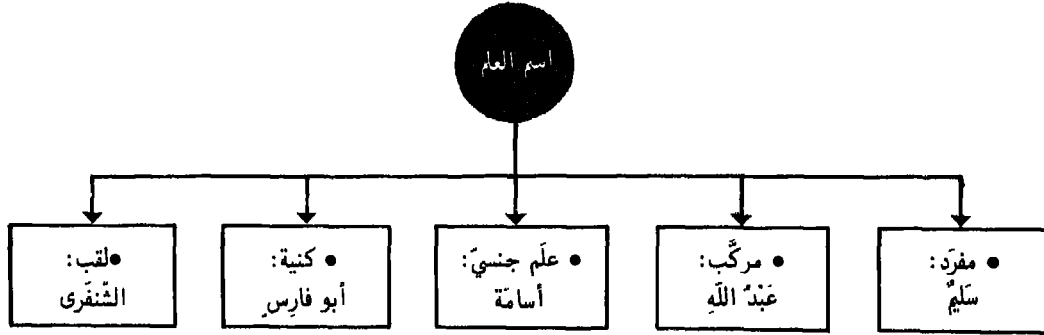

• هو مؤلف من كلمة واحدة معربة: سلم

المفرد

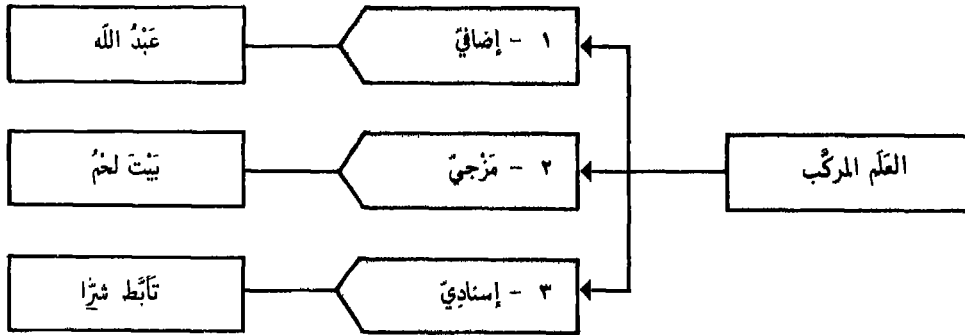

المركب

• هو ما أُطْلِقَ على الجِنْسِ بِرَمِيهِ: أَسَامَةُ: عِلْمٌ لِلْأَسَدِ - أُمُّ قُثَيْمٍ: لِلْمَوْتِ - تُعَالَةُ لِلتَّعْلِبِ

العلم
الجنسي

إلى غير ذلك من أسماء الأعيان
• ويكون أيضاً لأسماء المعاني: بَرَّةٌ: عِلْمٌ لِلبَّرِّ - يَسَارٌ: لِلْمَيْسِرَةِ - مَيْمَنَةٌ

• هي ما تُصَدَّرُ بِأَبٍ أَوْ أُمٍّ: أَبُو فَارِسٍ - أُمُّ عَامِرٍ
ويجوزُ تَقْدِيمُهَا أَوْ تَأْخِيرُهَا عَنِ اسْمِ العَلَمِ: خَالِدُ أَبُو يُوْسُفَ وَأَبُو يُوْسُفَ خَالِدٌ

الكنية

• هو ما أُشْعِرَ بِمَذْحٍ أَوْ ذَمٍّ: الرَّشِيدُ: لِقَبِّ الخَلِيفَةِ هَارُونَ العَبَّاسِيِّ
الشَّنْفَرِيُّ - أَي الغَلِيظُ الشَّفَتَيْنِ - لِقَبِّ شَاعِرٍ مِنَ العَرَبِ -
• حُكْمُ اللَّقَبِ أَنْ يُوَخَّرَ عَنِ اسْمِ العَلَمِ: هَرُونَ الرَّشِيدُ - عَمْرُو الجَاهِظِ.

اللقب

• متى أُطْلِقَ على المَشْتَرِكِينَ فِي الاسْمِ الوَاحِدِ وَحِينَئِذٍ يُشْتَرَى وَيُجْمَعُ
وتَدْخُلُهُ أَل كَالنُّكْرَاتِ: اليُوْسُفَانُ - اليُوْسُفُونَ

قد يُنْكَرُ العَلَمُ

• مِنَ الأَعْلَامِ مَا يَكُونُ مَقْتَرًا بِأَلٍ مِنْ أَصْلِ وَضَعِهِ: الدَّخْدَاخُ - الفَضْلُ - الرَّبِيعُ - العَبَّاسُ
مِمَّا يَكُونُ مَنْقُولًا عَنِ مَصْدَرٍ أَوْ اسْمٍ عَيْنٍ أَوْ صِفَةٍ - وَإِنَّمَا دَخَلَتْ عَلَيْهَا أَل
لِلْفَحِّ الأَصْلُ الَّذِي نَقَلْتِ عَنْهُ

أل

أحكامه

-٢-

اسم العلم

- ١ لا يُضَافُ ذَهَبَ زَيْدٌ الْحَدَّادُ إِلَى الْمَدِينَةِ
- ٢ لا يَدْخُلُ عَلَيْهِ حَرْفُ التَّعْرِيكِ قَدِيمَ الْيُوسُفُونَ مُجْتَمِعِينَ (يُوسُفُ: اسْمٌ جِنْسٌ)
- ٣ لا يُنْتَبِئُ بِالتَّكْرَرِ جَاءَ سَمِيرٌ الطَّالِبُ
- ٤ يُوقَدُ بِهِ خَالِدٌ شُجَاعٌ
- ٥ تُنْصَبُ التَّكْرَرُ بَعْدَهُ عَلَى الْحَالِ جَاءَ سَمِيرٌ حَامِلًا كُتُبَهُ
- ٦ يُنْتَعَمُ مِنَ الصَّرْفِ فِي شُرُوطٍ عَادَ أَحْمَدُ



أحكام تتعلق بالعلم المركب

الأول الثاني

- المركب الإضافي
- عَبْدُ اللَّهِ مَعْرَبٌ عَشْبٌ عَلَيْهِ
- جاء عَبْدُ اللَّهِ - رَأَيْتُ عَبْدَ اللَّهِ - مَرَرْتُ بِعَبْدِ اللَّهِ
- جُرُورٌ بِالْإِضَافَةِ
- المركب المزجي
- مَبْنِيٌّ عَلَى الْفَتْحِ بَيْتٌ لَعْمٌ
- أَعْجَبْتَنِي بَيْتَ لَعْمٍ - زُرْتُ بَيْتَ لَعْمٍ - أَقَمْتُ فِي بَيْتِ لَعْمٍ
إِلَّا إِذَا خْتِمَ بُوَيْهَ: سَبِيوِيَهَ: مُبْنِيٌّ عَلَى الْكَسْرِ
- مَبْنِيٌّ عَلَى الْحَالِ تَابِطٌ شَرًّا
- جاء تَابِطٌ شَرًّا - رَأَيْتُ تَابِطَ شَرًّا - مَرَرْتُ بِتَابِطِ شَرًّا
- مَبْنِيٌّ عَلَى الْفَتْحِ مَبْنِيٌّ عَلَى الْحَالِ تَابِطٌ شَرًّا

• هو ما دلَّ على حالة أو حدثٍ دونَ زمانٍ

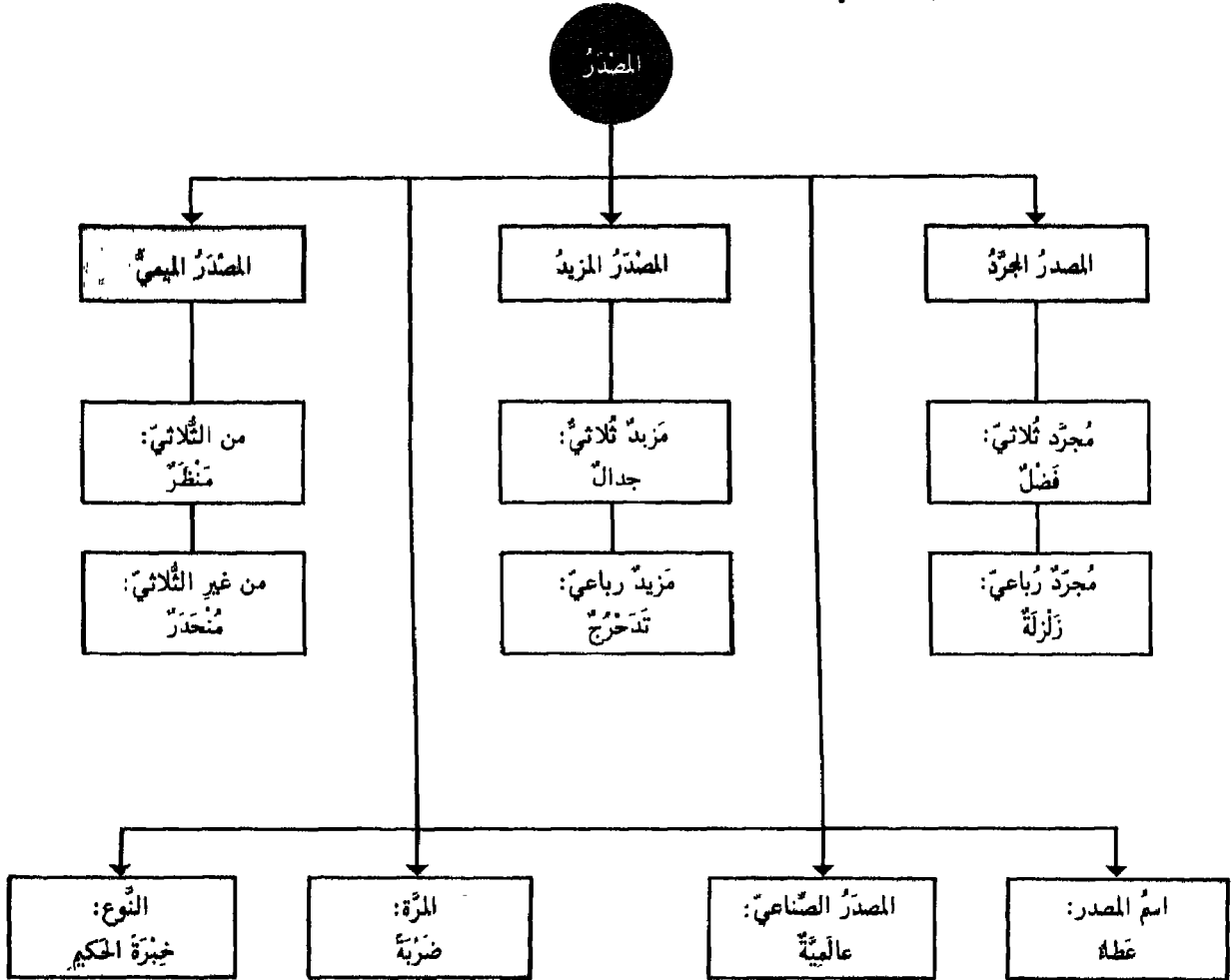

• إن المصادر جميعها قياسية ما عدا المصدر الثلاثي المجرد فله أوزان كثيرة لا تُعرف إلا من معجمات اللغة

الساعي

هو ما لم تُذكر فيه قاعدة كليةً شاملة على جزئياته بل يتعلق بالسمع من أهل اللسان ويتوقف عليه.

القياسي

ما كان له ضابط - والمراد بالضابط حكم كلي ينطبق على جزئياته وأهل العربية في تفسير القياسي على مذهبين: فمنهم من قال إن له ضابطاً كلياً تنطوي تحته جميع أفرادها. ومنهم من قال إن له ضابطاً لا تنطوي تحته جميع أفرادها بل أكرها وهو القول الأصح.

المصدر المجرد - ٢ - القياسي والسماعي في المجرد الثلاثي والرباعي

بعض الأوزان السباعية للمصدر المجرد الثلاثي		الأوزان القياسية للمصدر المجرد الثلاثي		
أمثلة	١ ٢ ٣ ٤ ٥ ٦ ٧	أمثلة	يَدُلُّ على	وزن : فَا عَ لَ ١ ٢ ٣ ٤ ٥ ٦
			شُرِبَ - شُكِرَ حَفِظَ - عَلِمَ قَتَلَ - قَوْلٌ رَحِمَهُ - حَبِيبَةٌ نَشَدَهُ - عَصَمَتْهُ كُدِرَتْ - سُمِرَتْ دَعَا - تَقْوَى ذَكَرَ - حَرَمَانَ - نَسِيَانَ ذَوْبَانَ - خَفَقَانَ غُفِرَانَ - شُكِرَانَ طَلَبَ - كَرَّمَ كَذَبَ - ضَحِكَ صَغَرَ - عَظُمَ هُدِيَ - سُرِيَ غَلَبَتْ - عَظُمَتْ سَرَقَتْ ذَهَابَ - فَسَدَ صَرَفَ - نِكَاحَ سُئِلَ - زُكِيَ زَهَادَةً - فَصَاحَةً دَرَايَةً - كِتَابَةً بُغَايَةً - خَفَارَةً كَرَاهِيَةً - عَلَانِيَةً قَبُولَ - وَقُودَ دُخُولَ - خُرُوجَ وَجِيفَ - رَحِيلَ صُهُوبَةً - عُدُوبَةً ضُرُورَةً - أُلُوكَةَ بَيْتُونَةً - دَيْنُونَةً سُوِّدَ بُشِرَ - رُجِيَ تَكَرَّرَ - تَطَوَّفَ تَبَيَّنَ - تَلَقَّاهُ مَسِيئًا جَبْرُوتَ - رَحْمَتَ	زِرَاعَةً - تِجَارَةً خَفَقَانَ - غَلِيَانَ نُعَابَ - صَرَخَ طَنِينَ - صَهِيلَ حُمْرَةً - زُرْقَةً إِبِلًا - نِفَارًا زُكَامَ - دَوَارًا رَحِيلَ - رَسِيمًا
		أمثلة	وزن المصدر ١ ٢ ٣ ٤ ٥ ٦	الماضي المجرد
		سُهُولَةٌ - رُعُونَةٌ فَصَاحَةٌ - عِرَاقَةٌ كَرَّمَ	فَاعُولَةٌ فَاعَالَةٌ فَاعَلٌ	فَعَلٌ
		فَرَحَ - عَطَشَ	فَاعَلٌ	فَعَلٌ (اللازم)
		قَعُودَ - جُلُوسَ	فَاعُولٌ	فَعَلٌ (اللازم)
		كُنِبَ - ضَرَبَ فَهَمَ - صَمِتَ	فَاعَلٌ فَاعَلٌ	فَعَلٌ فَعِلٌ (المتعدي)
أوزان المصدر المجرد الرباعي				
		وَسْوَسَ - دَخَرَجَ وَسْوَأَ - دَخَرَجَا	فَاعِلَ ة فَاعِلَا	فَعَّلَ
<ul style="list-style-type: none"> • إِلاَّ أنَّ الثَّانِيَّ لَا يَكُونُ قِيَاسِيًّا فِيهِ إِلاَّ إِذَا كَانَ مُضَاعَفًا وَسْوَسَ وَسْوَسَةً وَسْوَأَ • وَإِلاَّ فَهِيَ سَاعِيٌّ دَخَرَجَ دَخْرَجَةً دَخَرَجًا 				

٣ - الأوزان القياسية لمزيدات الثلاث والرباعي

المصدر المزيد

المصادر القياسية لمزيدات الثلاث

أمثلة	وزن المصدر							الوزن الخاص	أوضاع خاصة ف ع ل	الماضي المزيد
	١	٢	٣	٤	٥	٦	٧			
تقديم - تقديمًا - آيد - تأييدًا	ل	ي	ع	ف	ت			-	-	فَعَّلَ
تقديم - تقديمًا - آيد - تأييدًا	ل	ع	ي	ف	ت			-	-	فَعَّلَ
هنا - تهنئة - برأ - تبرئة	ة	ع	ه	ف	ت			فَعَّا	مهموز الهمزة	فَعَّلَ
سوى - تسوية - حلى - تحلية	ة	ي	ع	ف	ت			فَعَى	لامه ألف	فَعَّلَ
جادل - مجادلة - ناضل - مناظرة	ة	ع	ا	ف	م				-	فَاعَلَ
جادل - جدال - ناضل - نضال	ل	ع	ا	ف	م				-	فَاعَلَ
يامن - ميامنة - ياسر - مياسرة	ة	ي	ا	ع	م			ياعل	فاؤه ياء	فَاعَلَ
ناجى - مناجاة - حابى - محاباة	ة	ع	ا	ف	م			فاعى	لامه ألف	فَاعَلَ
أحسن - إحسانًا - أقبل - إقبالا	ل	ع	ا	ف				-	-	أَفْعَلَ
أدار - إدارة - أشار - إشارة	ة	ا	ف	ا				أفال	عينه ألف	أَفْعَلَ
تقدم - تقدمًا - تصور - تصورا	ل	ع	ف	ت				-	-	تَفَعَّلَ
تأنى - تأنيًا - تروى - ترويًا	ي	ع	ف	ت				تفعسى	لامه ألف	تَفَعَّلَ
تشارك - تشاركًا - تجاوز - تجاوزًا	ل	ع	ف	ا				-	-	تَفَاعَلَ
تناهى - تناهىًا - تداعى - تداعيًا	ي	ع	ف	ا				تفاعى	لامه ألف	تَفَاعَلَ
اجتمع - اجتماعًا - افترس - افتراسًا	ل	ع	ا	ف				-	-	أَفْعَلَ
امتاز - امتيازًا - اختار - اختيارًا	ل	ع	ا	ف				افتال	عينه ألف	أَفْعَلَ
افتدى - افتداءً - افتدى - افتداءً	ء	ع	ا	ف				افتعى	لامه ألف	أَفْعَلَ
انطلق - انطلاقًا - انكسر - انكسارًا	ل	ع	ا	ن				-	-	انْفَعَلَ
انقاد - انقيادًا - انحاز - انحيازًا	ل	ع	ا	ن				انفال	عينه ألف	انْفَعَلَ
انطوى - انطواءً - احتوى - احتواءً	ء	ع	ا	ن				انفعى	لامه ألف	انْفَعَلَ
اخمر - اخمرًا - اخضر - اخضرارًا	ل	ع	ا	ف				-	-	أَفْعَلَ
استخرج - استخراجًا - استقبل - استقبالًا	ل	ع	ا	س				-	-	اسْتَفْعَلَ
استقال - استقالةً - استقام - استقامةً	ه	ع	ا	س				استفال	عينه ألف	اسْتَفْعَلَ
استغنى - استغناءً - استرضى - استرضاءً	ء	ع	ا	س				استفعى	لامه ألف	اسْتَفْعَلَ
أحدوذب - أحدوذبًا - اغشوشب - اغشوشبًا	ل	ع	ا	ف				-	-	أَفْعَوْلَ
أخار - أخيرًا - أخضر - أخضرارًا	ل	ع	ا	ف				-	-	أَفْعَالَ
أجلوذا -	ل	ع	ا	ف				-	-	أَفْعَوْلَ

المصادر القياسية لمزيدات الرباعي

تدخرج - تدخرجًا - تزلزل - تزلزلًا	ل	ع	ف	ت				-	-	تَفَعَّلَ
أخرنجم - أخرنجمًا - أفرنقع - أفرنقاعًا	ل	ع	ا	ف				-	-	أَفْعَلَّلَ
أفشمر - أفشمرًا - أشمار - أشميرًا	ل	ع	ا	ف				-	-	أَفْعَلَّلَ

الواو أو الياء في آخر الكلمة بعد ألف تقلبان همزة: إباي إباء. ناي بناء.

إذا وقعت

صِيغَةُ - بِنَاؤُهُ - أَوْزَانُهُ

المصدر اليميني - ٤ -

نظَرَ - مَنْظَرَ

يمنى من الفعل بزيادة ياء في أوله

من الثلاثي

- على وزن مَفْعَل:
- مَ فَا عَد ل : مَنْظَرَ - مَضْرَبًا - مَرْمَى
- قَدْ تَلَحُّقَهُ تَه التَّائِيثُ
- مَ فَا عَد ل ة : مَحَبَّةٌ
- إذا كان مثلاً صحيح الأدمِ مَحذُوفِ الفاءِ في المضارع
- مَ فَا عَد ل : مَوْعِدٌ مِنْ وَعَدَ يَعِدُ - مَوْقِعٌ مِنْ وَقَعَ يَقَعُ

من الثلاثي

- على وزن المضارع المجهول بإبدال حرف المضارعة ميماً مضمومة:
- مَ فَا عَد ل : مَكْرَمٌ مِنْ يُكْرِمُ - مُنْحَدَرٌ مِنْ يُنْحَدِرُ.

شأن من الثلاثي

من المعتل العين	من الصحيح الذي كُثِرَتْ عَيْنُ مُضَارِعِهِ	من الصحيح الذي ضُمَّتْ عَيْنُ مُضَارِعِهِ	من المعتل الأدم
مَسِيلٌ مَقِيلٌ مَجِيئٌ مَبِيئٌ مَسِيَّبٌ مَغِيَّبٌ مَصِيرٌ مَزِيدٌ مَسِيرَةٌ	مَرَجِعٌ مَعْدِرَةٌ مَعْفِرَةٌ مَعْرِفَةٌ	مَرْفِقٌ مَطْلَعٌ	مَغْصِيئَةٌ مَحِيئَةٌ مَرْزِئَةٌ مَأْوِيئَةٌ

• المصدر اليميني هو مصدر لا يَخْتَلِفُ في المعنى عن المصدر غير اليميني

اسم المصدر - ٥ - والمصدر الصناعي واسم المرة واسم النوع

<p>• لَفْظٌ يَدُلُّ عَلَى مَعْنَى الْمَصْدَرِ وَيَنْقُصُ عَنْ حُرُوفِ فِعْلِهِ لَفْظًا أَوْ تَقْدِيرًا: الْعَطَاءُ - إِنَّ الْعَطَاءَ اسْمٌ لِلْإِعْطَاءِ الَّذِي هُوَ مَصْدَرٌ: أُعْطِيَ - لَا مَصْدَرٌ لَهُ لِأَنَّ أَفْعَلَ لَا يَكُونُ مَصْدَرُهُ إِلَّا عَلَى وَزْنِ إِفْعَالٍ. • التَّقْدِيرُ فِي النُّقْصِ عَنْ حُرُوفِ الْفِعْلِ يَأْتِي احْتِرَازًا مِنْ مِثْلِ: قَتَالَ - فَإِنَّهُ مَصْدَرٌ قَاتَلَ لَا اسْمٌ مَصْدَرٌ لِأَنَّهُ إِذَا خَلَا لَفْظًا مِنْ أَلِفٍ قَاتَلَ فَإِنَّهُ لَا يَخْلُو مِنْهَا تَقْدِيرًا لِأَنَّ الْأَصْلَ إِثْبَاتُهَا وَإِنَّمَا أُسْقِطَتْ لِلتَّخْفِيفِ - وَكَذَلِكَ: عَدَّةٌ - فَهِيَ مَصْدَرٌ لَا اسْمٌ مَصْدَرٌ لِأَنَّهَا إِذَا خَلَّتْ مِنْ وَاوٍ وَعَدَّ قَدْ عَوَّضَ مِنْهَا بِالتَّاءِ - وَقَسَّ عَلَيْهَا مَصْدَرُ الْأَجْوَفِ الْمَزِيدِ رُبَاعِيًّا وَسُدَاسِيًّا مِثْلُ: إِقَامَةٌ وَاسْتِقَامَةٌ.</p>	<p>اسم المصدر</p>
---	-------------------

<p>• هُوَ اسْمٌ مَنْسُوبٌ مُلْحَقٌ بِتَاءِ التَّنَائِيثِ وَلَهُ مَعْنَى الْمَصْدَرِ - يُبْنَى إِمَّا مِنْ اسْمِ الْفَاعِلِ: عَالِمَةٌ أَوْ اسْمِ الْمَفْعُولِ: مَعْدُورِيَّةٌ - أَوْ أَفْعَلِ التَّفْضِيلِ: أَرْجَحِيَّةٌ - أَسْقِيَّةٌ - أَوْ مِنَ الْأَسْمِ الْجَامِدِ: إِنْسَانِيَّةٌ - أَوْ اسْمِ الْعَلَمِ: عُنْهَانِيَّةٌ - أَوْ مِنَ الْمَصْدَرِ: إِسْنَادِيَّةٌ - أَوْ مِنَ الْمَصْدَرِ الْمِيَمِيِّ: مَصْدَرِيَّةٌ - أَوْ غَيْرِ ذَلِكَ تَمَّا تَعَرَّفَهُ مِنَ الْاسْتِقْرَافِ - • يُشْتَرَطُ فِيهِ أَنْ لَا يُذَكَّرَ مَعَهُ الْمَوْصُوفُ لَفْظًا وَلَا تَقْدِيرًا فَإِنْ ذُكِرَ الْمَوْصُوفُ مَعَهُ أَوْ قَدَّرَ كَانَ اسْمُهُ مَنْسُوبًا لَا غَيْرَ -</p>	<p>المصدر الصناعي</p>
--	-----------------------

اسم النوع	اسم المرة
<p>• هُوَ مَصْدَرٌ يَدُلُّ عَلَى هَيْئَةِ الْفِعْلِ وَنَوْعِهِ: وَتَبَّتْ وَثَبَّةُ الْأَسَدِ - خَبِرْتُهُ خَبِيرَةَ الْحَكِيمِ • فِي الْفِعْلِ: الثَّلَاثِيَّ يَأْتِي عَلَى وَزْنِ فَعَلَةٍ: مِشِيَّةٌ • فِي غَيْرِ الثَّلَاثِيَّ: مِمَّا تَلَّ اسْمِ الْمَرَّةِ: انْطَلَقْتُ انْطِلَاقَةَ الْأَسَدِ</p>	<p>• هُوَ مَصْدَرٌ يَدُلُّ عَلَى وَقْعِ الْفِعْلِ مَرَّةً وَاحِدَةً: وَتَبَّتْ وَثَبَّةٌ - أَخَذْتُ أَخَذَةً • فِي الْفِعْلِ الثَّلَاثِيِّ يَأْتِي عَلَى وَزْنِ فَعَلَةٍ: ضَرْبَةٌ • فِي غَيْرِ الثَّلَاثِيِّ يَأْتِي عَلَى وَزْنِ مَصْدَرٍ فِعْلِهِ مَحْتَمًا بِتَاءِ التَّنَائِيثِ: انْطَلَقْتُ انْطِلَاقَةً</p>
<p>• إِذَا كَانَ الْمَصْدَرُ فِي الْأَصْلِ مَحْتَمًا بِتَاءِ التَّنَائِيثِ تَقْسِيمُهُ مَعَ الْمَرَّةِ بِمَا يَدُلُّ عَلَى الْوَحْدَةِ مَعَ النَّوعِ بِمَا يَدُلُّ عَلَى الصِّفَةِ وَالْحَالَةِ لِأَنَّ الْيَنْتِيسَ بِالْمَصْدَرِ الْمُحْضِ: رَحِمْتُهُ رَحْمَةً وَاحِدَةً - أَوْ: مَا رَحِمْتُهُ غَيْرَ رَحْمَةٍ - دَحْرَجْتُهُ دَحْرَجَةً لَا غَيْرَ - خَبِرْتُهُ خَبِيرَةً حَكِيمَةً</p>	
<p>• تُكْسَرُ فَاؤُهُ: دَرَبْتُ دَرْبَةَ النَشِيطِ • فَلَا يَدُلُّ عَلَى النَّوعِ إِلَّا بِقَرِينَةٍ أَوْ وَصْفٍ</p>	<p>• إِذَا كَانَ الْمَصْدَرُ الْمَطْلُوقُ عَلَى وَزْنِ فَعَلَةٍ: دَرْبَةٌ - تَفْتَحُ فَاؤُهُ: دَرَبْتُ بِالْدَّرْسِ دَرْبَةً • وَإِذَا كَانَ عَلَى وَزْنِ فَعَلَةٍ: رَحْمَةٌ - وَفِعْلُهُ: خَبِيرَةٌ فَلَا يَدُلُّ عَلَى الْمَرَّةِ إِلَّا بِقَرِينَةٍ أَوْ وَصْفٍ • سَمِعَ مِنَ الثَّلَاثِيِّ: حِجَّةٌ وَرُؤْيَةٌ - تُخَالِفَانِ الْقِيَاسَ الْمَرَّةُ إِنَّمَا تَكُونُ لَمَّا يَدُلُّ عَلَى فِعْلِ الْجَوَارِحِ الْحَيَّةِ: جَلَسَتْ - لَا مَا يَدُلُّ عَلَى الْفِعْلِ الْبَاطِنِيِّ: الْعِلْمُ - الْجَهْلُ - الْجَبْنُ أَوْ الصِّفَةِ الثَّابِتَةِ: الْحُسْنُ - الْكَرَمُ - الْبُخْلُ</p>

أنواعه وأدواته

- ٦

المصدر المؤول

- هو مصدرٌ مشبوكٌ من حرفٍ مصدرِيٍّ مع صِلته؛ وأن تصوموا خيرٌ لكم - أي: صيامكم

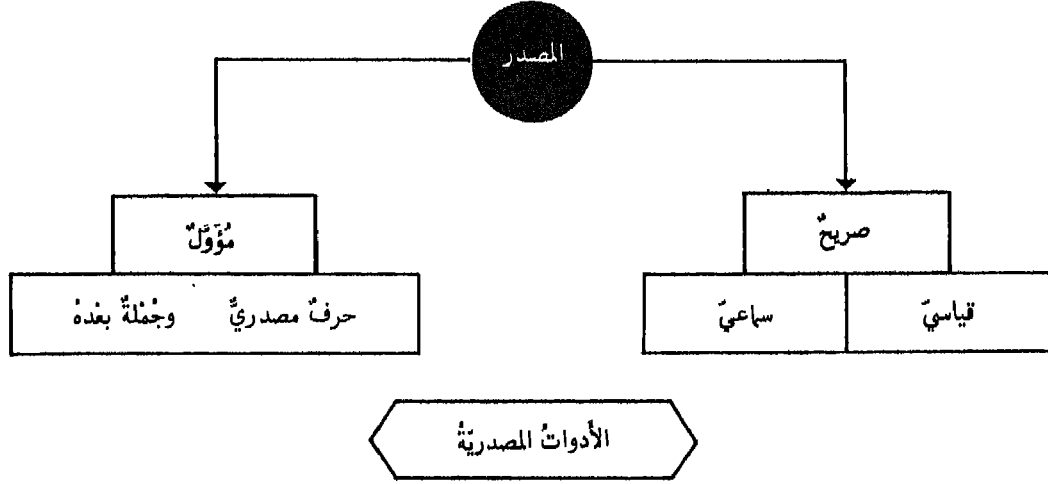

- همزة التنوية تدخل على جملتين متساويتين في الحكم مفصولتين بـم- وغالبًا ما تسبق الجملتان بلفظة: سواء- أو بمعناها: سواء عليهن أنذرتهم أم لم تنذرهم.

ء

- حرف مشبه بالفعل بتضمين معنى: أكد- لا تكون حرفًا مصدريًا إلا إذا كانت مفتوحة الهمزة: بلغني أنك مريضٌ

أن

- حرف نصب ومصدر: أن تصوموا خيرٌ لكم

أن

- حرف جرّ ينصب الفعل المضارع بأن مضمرة بعده- حرفٌ مصدرِيٌّ عندما يدخلها حرف الجرّ اللام: ادرس لكتي تنجح

كفي

- لا تكون حرفًا مصدريًا إلا بعد لفظٍ يُفيد التمني: ود- تمنى- طلب- رجا سال: أتمنى لو تنجح

لو

- مصدرية زمانية: إني مقيمٌ ما أقام عسيبٌ
- مصدرية غير زمانية: آمينوا كما آمن الناس

ما

- تُسبك الحروف المصدرية مع ما بعدها لتؤلف المصدر المؤول
- يُعرّب المصدر المؤول إعراب المصدر الصريح في مختلف الحالات: الرفع-النصب-الجر- ويُعرّب إعراب المفردات لا الجمل (لأنه من المفردات)
- الأحرف المصدرية تسمى الموصولات الحرفية لأنها حروفٌ تصل بين الكلام، والجمل بعدها لا محل لها من الإعراب لأنها صلّتها كالأسماء الموصولة

أحكام عامة

عَمَلُهُ فِي الإِعْرَابِ

- ٧

المصدر



الأشعار

أخيكَ

إنشاد

سرّي

• إذا كان المصدر لازماً اكتفى بإضافة فاعله وإذا كان متعدياً أضيف فاعله ونصب مفعولاً به

المصدر من الألفاظ وفاعلها مضاف إليه	المصدر من المتعدي وفاعلها مضاف إليه
حزنت لبعد الصديق بجرّ مضافاً إليه لفظاً في محلّ رفع فاعل	سرّي إنشاد أخيك الأشعار يجرّ مضافاً إليه لفظاً في محلّ رفع فاعل وينصب مفعولاً به

مفعوله مضاف إليه والفاعل مذكور بعده
سرّي إنشاد الأشعار أخوك يجرّ مضافاً إليه لفظاً في محلّ نصب مفعول به وترفع الفاعل المذكور بعد المفعول به

مفعوله مضاف إليه والفاعل محذوف
سرّي إنشاد الأشعار يجرّ مضافاً إليه لفظاً في محلّ نصب مفعول به وقد حذف فاعل المصدر ويجوز حذفه بخلاف فاعل الفعل لأنه لا يكون معه جملة.

• إذا كان الفعل من المتعدي بالحرف يأتي المصدر متعدياً بالحرف نفسه: ما لي اقتدارٌ على ذلك
• يعمل المصدر عمل فعله إذا كان نائباً عنه: ضرباً زيداً - أي - اضرب زيداً - حينئذٍ يتحمل ضميراً.
المصادر الثابتة عن الأفعال تتضمن معنى الطلب وتأتي في حالة النصب: فأداء الواجب الإنساني...

- ١ - أن يكون غير منوع قبل تمام عمله - فلا يقال: سلني إكرامك الكثير عدو أخي
- ٢ - أن يكون مفرداً - فلا يقال: ما زادتك تجاربك الدهر إلا حينك
- ٣ - أن يكون مظهرًا - فلا يقال: سروري بزيد مؤنس وهو بعمرو مؤش
- ٤ - أن لا يتقدم ما يتعلق به عليه وأن لا يفضل بينه وبين معموله بأجنبي فلا يقال:
أعجبي عمراً ضرب زيد - أو - أنه على ضربه لقادر زيداً - وإذا كان المعمول ظرفاً
جاز ذلك: لا تأخذكم بها رافة.
- ٥ - اسم المصدر يعمل عمل المصدر بشرطيه المتقدمة: بعشرتكم الكرام تعد منهم - أي - بمبارزتك
- ٦ - قد يعمل المصدر مؤنثاً أو مقروناً بال: لولا خوف سطوتك لقلنا - ضعيف النكاية أعداه
لكن الأشهر فيه أن يعمل مضافاً وعمله في ما خلا ذلك ضعيف لا يجدر استعماله

شروط
أخرى
لإعمال
المصدر

المفعول به مضاف إليه وبعده تابع

سرّي إنشاد الأشعار الرقيقة - الرقيقة
جاز في التابع الجرّ مراعاة للفظ والنصب مراعاة للمحلّ

الفاعل مضاف إليه وبعده تابع

سرّي إنشاد أخيك الصغبر - الصغبر
جاز في التابع الجرّ مراعاة للفظ والرغ مراعاة للمحلّ

اسم الفاعل - ١ - صيغته - بناؤه - أوزانه

صيغة تدل على ما وقع منه الفعل أو قام به على معنى الحدوث: كاتب - جامد والمراد بالحدوث أن يكون الحدث أي المعنى القائم بالفاعل مُتجددًا لصاحبه في أحد الأزمنة الثلاثة.

أمثلة	١	٢	٣	٤	٥	٦	٧
شاكِرٌ - ضاربٌ	ف	ا	ع	ل			
مُعَلِّمٌ - مُدْرَسٌ	م	ف	ع	ل			
مُقَاتِلٌ - مُضَارِعٌ	م	ف	ا	ع			
مُكْرِمٌ - مُخْبِرٌ	م	ف	ع	ل			
مُتَقَدِّمٌ - مُتَصَنِّعٌ	م	ت	ف	ع	ل		
مُتَقَاتِلٌ - مُتَسَارِعٌ	م	ت	ف	ا	ع		
مُنْكَسِرٌ - مُنْدَثِرٌ	م	ن	ف	ع	ل		
مُقْتَتِلٌ - مُقْتَصِرٌ	م	ق	ت	ع	ل		
مُخَضِرٌ - مُخْبِرٌ	م	ف	ع	ل			
مُسْتَفْعِرٌ - مُسْتَرْفِدٌ	م	س	ت	ف	ع		
مُخَضِرٌ - مُعْشَوِّبٌ	م	ف	ع	و	ع		
مُتَدَخِرٌ - مُتْرَلِزٌ	م	ت	ف	ع	ل		
مُحْرَنْجِمٌ - مُفْرَنْقِعٌ	م	ف	ع	ن	ل		
مُقَشْعِرٌ - مُشْرَبٌ	م	ف	ع	ل	ل		

يُبنى من الماضي المجرد المعلوم

بنو الثلاثي

- ١ - من المضارع المعلوم: يُفَعِّلُ
- ٢ - من المضارع المعلوم: يُفَاعِلُ
- ٣ - من المضارع المعلوم: يُفَعِّلُ
- ٤ - من المضارع المعلوم: يَتَفَعَّلُ
- ٥ - من المضارع المعلوم: يَتَفَاعَلُ
- ٦ - من المضارع المعلوم: يَفْتَعِّلُ
- ٧ - من المضارع المعلوم: يَفْتَعَّلُ
- ٨ - من المضارع المعلوم: يَفْعَلُ
- ٩ - من المضارع المعلوم: يَسْتَفْعِلُ
- ١٠ - من المضارع المعلوم: يَفْعُوْعَلُ

بنو الثلاثي
من الثلاثي

- ١ - من المضارع المعلوم: يَتَفَعَّلُ
- ٢ - من المضارع المعلوم: يَفْعَلُّ
- ٣ - من المضارع المعلوم: يَفْعَلُّ

بنو الثلاثي
من الثلاثي

• يُبنى اسمُ الفاعل من غير الثلاثي على وزن المضارع المعلوم بإبدال حرف المضارعة ميماً مضمومة وكسراً قبل الآخر مطلقاً: يَكْرُمُ ← مُكْرِمٌ - يَتَقَدَّمُ ← مُتَقَدِّمٌ - يَسْتَفْعِرُ ← مُسْتَفْعِرٌ

- إذا بُني: اسمُ الفاعل من الأجوفِ المعتلِّ قلبت عينه همزةً: قَامٌ - بَاعٌ
- اسمُ الفاعل من الناقصِ حذفت لامه: غَارِ - رَاضٍ - (أصلُ غَارٍ: غَارَوْ - تَطَرَّفَتِ الوَاوُ وكُسِرَ ما قبلها فقلبت باءً فصارت: غَارِيٌّ. فاستثقلت الضمة على الياء فحذفت ثم حذفت الياء لانتقال الساكنين)

- يشترك بين اسم الفاعل والمفعول صيغتان: فَعُولٌ فَعِيلٌ - لأنَّ كلاً منهما يكون تارةً بمعنى الفاعل: صَبُورٌ - نَصِيرٌ - وتارةً بمعنى المفعول: رَسُولٌ - جَرِيحٌ
- قد جاء ثلاثة أسماء بمعنى الفاعل على صيغة المفعول: مُخَصَّنٌ - مُلْفَجٌ - مُشْهَبٌ من: أَحْصَنَ بمعنى عَفَّ - وَالْفَجَّ بمعنى أَفْلَسَ - وَأَشْهَبَ بمعنى أَطْنَبَ - وورد من غير الثلاثي بعضُ أسماءه على زنة اسم الفاعل من الثلاثي: أَمْلَحَ المَلَّةَ فَهُوَ مَالِحٌ - أَمْنَحَ البَلَدَ فَهُوَ مَاحِلٌ - أَبْغَعَ العُلَامَ فَهُوَ بَافِعٌ - وَأَعْشَبَ المَكَانَ فَهُوَ عَاشِبٌ - وكذلك بعضُ الأسماء على زنة اسم المفعول من الثلاثي: أَحْبَبَهُ فَهُوَ مَحْبُوبٌ أَحَبَّهُ فَهُوَ مَحْنُونٌ - أَرْكَمَهُ فَهُوَ مَرْكُومٌ - أَحَمَّهُ فَهُوَ مَحْمُومٌ - أَسَلَّهُ فَهُوَ مَسْلُوبٌ - وَالْقِيَاسُ: مُمْلِحٌ - مُمْنَلٌ - مُحَبٌّ - مُجَنٌّ ...

اسم الفاعل

٢ -

عمله في الإعراب

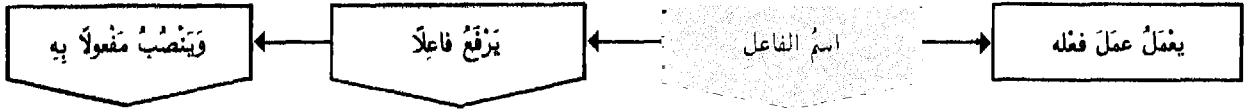

لَيْسَ زَيْدٌ	ضَارِبًا	أَبُوهُ	عَمْرًا
---------------	----------	---------	---------

- إذا كان اسمُ الفاعل لازماً اكتفى بالفاعل وإذا كان مُتَعَدِّيًا نَصَبَ مَفْعُولًا بِهِ
- وعمله نوعان: لَفْظِيٌّ وَمَحَلِّيٌّ - وَلَهُ حَالَتَانِ: مَجْرَدٌ مِنْ أَلٍ وَمَقْرُونٌ بِأَلٍ - مُضَافٌ وَغَيْرُ مُضَافٍ

اسمُ الفاعل	مُجْرَدٌ مِنْ أَلٍ		مَقْرُونٌ بِأَلٍ	
من الفاعل اللازم	جاءَ رَجُلٌ وَاضِحٌ خَطُّهُ	جاءَ رَجُلٌ وَاضِحُ الخَطِّ	هذا الرَّجُلُ هُوَ الذَّاغُ صَيْتُهُ	هذا الرَّجُلُ هُوَ الذَّاغُ الصَّيْتِ
	يَرْفَعُ فَاعِلًا	يَجْرُ مُضَافًا إِلَيْهِ لَفْظًا في مَحَلِّ رَفْعِ فاعِلٍ	يَرْفَعُ فاعِلًا	يَجْرُ مُضَافًا إِلَيْهِ لَفْظًا في مَحَلِّ رَفْعِ فاعِلٍ
من الفاعل المتعدّي	هذا حِصَانٌ أَكَلْتُ تَبْنًا	هذا حِصَانٌ أَكَلْتُ تَبْنٍ	جاءَ القَائِدُ الفَاتِحُ البَلَدَ	جاءَ القَائِدُ الفَاتِحُ البَلَدِ
	يَنْصِبُ مَفْعُولًا بِهِ	يَجْرُ مُضَافًا إِلَيْهِ لَفْظًا في مَحَلِّ نَصْبِ مَفْعُولٍ بِهِ	يَنْصِبُ مَفْعُولًا بِهِ	يَجْرُ مُضَافًا إِلَيْهِ لَفْظًا في مَحَلِّ نَصْبِ مَفْعُولٍ بِهِ
اسمُ الفاعلِ	غَيْرُ مُضَافٍ (مَتَوْنٌ)	مُضَافٌ	غَيْرُ مُضَافٍ	مُضَافٌ

- اشترطوا في اسم الفاعل المجرد من أَلٍ ليعمل في المنصوب أن يعتمد على شيء قبله ليتفوى به:
- ١ - إذا وقع بعد نفي ولو تأويلًا: مَا سَاكِرُ السُّوقِ إِلَّا مَنْ رَاجَتْ بَضَاعَتُهُ - إِنَّمَا مُنْعَصَةُ المَصِيبَةِ عَيْشِي
- ٢ - إذا وقع بعد استفهام مَلْفُوظٍ بِهِ أو مَقْدَرٍ: أَمُنْجِرُونَ أَنْتُمْ مَوَاعِيدِكُمْ - مُهَيَّنَ زَيْدٌ عَمْرًا أَمْ مُكْرَمُهُ؟
- ٣ - إذا وقع خبرًا عن مُبْتَدَأٍ في الحال: الحَقُّ نَاصِرٌ ذَوِيهِ - أو في الأَصْلِ: إِنَّ الحَقَّ نَاصِرٌ ذَوِيهِ.
- ٤ - إذا وقع بعد صِلَةٍ: قَابَلْتُ الَّذِي نَاشِرَةَ تَأْلِيْفِهِ أَضْوَاءَ المُهْدَى - أو صِفَةٍ: سَمِعْتُ طَالِبًا مُلْقِيًا عَلَيَّ أَقْرَانِهِ
- أَسْئَلُهُ مُفِيدَةً - أو حَالًا: خَطَبَ هَذَا الأَدِيبُ حَاضًا القَوْمَ عَلَى الوَثَامِ - أو نَعْتًا لِمَنْعَتٍ مَقْدَرٍ: كَمْ قَاتِلٍ لَكَ سِوَاءِ - أَيْ كَمْ رَجُلٍ.
- ٥ - إذا وقع بعد حرف نداء: يَا طَالِعًا جِبَلًا - لِأَنَّهُ مُعْتَمِدٌ عَلَى النَّدَاءِ مَوْصُوفًا مَخْدُوفًا إِذَا التَّقْدِيرُ: يَا رَجُلًا طَالِعًا

- يجوز أن يتقدم معمول اسم الفاعل عليه: زَيْدٌ عَمْرًا ضَارِبٌ
- لا فرق بين أن يكون اسمُ الفاعل مفردًا أو غير مُفْرَدٍ - إِلَّا أَنَّ نونَ المثنى والجمع تَشَبُّتُ عِنْدَ العَمَلِ: هُمَا ضَارِبَانِ زَيْدًا - هُمَا ضَارِبُونَ زَيْدًا - وَتَحْدَفُ عِنْدَ الإِضَافَةِ: هُمَا ضَارِبَا زَيْدٍ - هُمَا ضَارِبُو عَمْرٍو

- إذا تعدى اسمُ الفاعل إلى أَكْثَرٍ مِنْ مَفْعُولٍ أُضِيفَ إِلَى الأَوَّلِ وَبَقِيَ مَا بَعْدَهُ مَنصُوبًا بِهِ:
- السَّخِيُّ كَاسِي الفَقِيرِ ثَوْبًا - خَالِدٌ مُعَلِّمٌ بَكْرٍ أَخَاهُ قَادِمًا -
- وَيَجُوزُ أَيْضًا نَصْبُ المَفْعُولِ بِهِ الأَوَّلِ: السَّخِيُّ كَاسِي الفَقِيرِ ثَوْبًا -
- إذا كان مَفْعُولُ اسمِ الفاعلِ مَجْرُورًا جَازَ فِي تَابِعِهِ إِذَا الجُرْ مُرَاعَاةَ اللَّفْظِ أَوْ النَّصْبُ مُرَاعَاةَ لِلْمَحَلِّ: هَذَا مُبْتَغِي جَاهٍ وَمَالٍ - أَوْ - وَمَالًا -

اسم المفعول - ١ - صيغته - بناؤه - أوزانه

صيغة تدل على ما وقع عليه الفعل: مكسور - معظّم وهو لا يبني إلا من المتعدي إما بنفسه: مُستخرج - إما بالواسطة: مفضوب عليه

أمثلة	١	٢	٣	٤	٥	٦	٧
مكسور - مظلوم	م	ف	ع	و	ل		
مُعظّم - مُحقّر	م	ف	ع	ع	ل		
مُقاتل - مُمانع	م	ف	ا	ع	ل		
مُكرّم - مُنزل	م	ف	ع	ل			
مُتعلّم - مُتبنى	م	ت	ع	ع	ل		
مُتقاتل عليه	م	ت	ف	ا	ع	ل	
مُكسّر ب	م	ن	ف	ع	ل		
مُفتقد - مُختصر	م	ف	ت	ع	ل		
...		
مُستخرج - مُستكتب	م	س	ت	ف	ع	ل	
مُخضوضر - مُعشوشب	م	ف	ع	و	ع	ل	
مُتزلزل - مُتدرج	م	ت	ع	ل	ل		
مُخرنجم - مفرقع	م	ف	ع	ن	ل		
مُشعر - مُشرب	م	ف	ع	ل	ل		

يبني من الماضي المجرد المجهول

- ١- من المضارع المجهول: يُفعلُ
- ٢- من المضارع المجهول: يُفاعلُ
- ٣- من المضارع المجهول: يُفعلُ
- ٤- من المضارع المجهول: يُتفعلُ
- ٥- من المضارع المجهول: يُتفاعلُ
- ٦- من المضارع المجهول: يُتفعلُ
- ٧- من المضارع المجهول: يُفتعلُ
- ٨- ...
- ٩- من المضارع المجهول: يُستفعلُ
- ١٠- من المضارع المجهول: يُفعوعلُ

- ١- من المضارع المجهول: يُتفعلُ
- ٢- من المضارع المجهول: يُفعللُ
- ٣- من المضارع المجهول: يُفعللُ

• يبني اسم المفعول من غير الثلاثي على وزن المضارع المجهول بإبدال حرف المضارعة ميماً مضمومة: مُعظّم

- إذا بُني:
 - من الأَجَوَفِ المعتلّ تُحذفُ منه واو المفعول بعد نقل حركة العين إلى ما قبلها: مصونٌ أصلها مَصُونٌ - نُقلت حركة الواو إلى ما قبلها للاستثقال فَكُنْتُ ثُمَّ حُدِثْتُ دَفْعاً لالتقاء الساكنين - وأيضاً: مقولٌ - أصلها مَقُولٌ - وتبدل الضمة التي قبل الياء كسرةً لمناسبة الياء: مبيعٌ أصلها مَبِيعٌ - نُقلت حركة الياء إلى ما قبلها للاستثقال فَكُنْتُ ثُمَّ أُبْدِلْتُ كسرةً للياء ثُمَّ حُدِثَ الواو منعاً لالتقاء الساكنين - وأيضاً مدينٌ أصلها مَدِينٌ -
 - من الناقص اليائي قلبت واؤه ياءً ثُمَّ أذغمت في الياء الثانية: مرميٌ أصلها مَرْمِيٌّ
 - أما الناقص الواوي فلا يحدث له إلا الإذغام: مفرؤٌ
 - من المهموز اللام فالختار قلبُ همزة واواً: مفرؤٌ
- يأتي اسم المفعول بمعنى المصدر:
 - المجْلُودُ - المَعْقُولُ - المَنْقُولُ - المَخْلُوفُ - المَعْسُورُ - المَجْهُودُ - المَيْسُورُ
 - بمعنى: المَجْلُدُ - العَقْلُ - النَقْلُ - الخَلْفُ - العَسْرُ - الجُهْدُ - اليَسْرُ .

اسم المفعول - ٢ - عمله في الإعراب

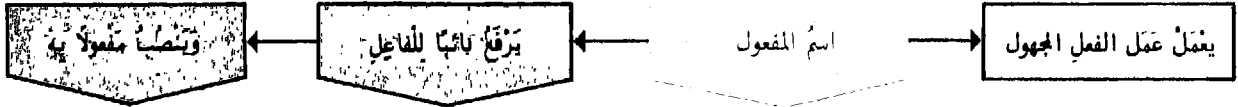

زَيْدٌ	مُعْطَى	أَخُوهُ	تَوْبًا
--------	---------	---------	---------

• عَمَلُ أَسْمِ الْمَفْعُولِ نَوْعَانِ: لَفْظِيٌّ وَمَحَلِّيٌّ - وَهُمَا حَالَتَانِ: مَجْرَدٌ مِنْ أَلٍ وَمَقْرُونٌ نَائِلٌ - مُضَافٌ وَعَبْرٌ مُضَافٍ

اسم المفعول	مُجْرَدٌ مِنْ أَلٍ	مَقْرُونٌ	بِأَنَّ
من الفعل المتعدي المجهول	هذا رياضيٌّ مَحْمُودٌ خَلَقَهُ	فاز الرياضيُّ المَحْمُودُ خَلَقَهُ	فاز الرياضيُّ المَحْمُودُ الخَلْقَ
	يَرْفَعُ نَائِبًا لِلْفَاعِلِ	يَرْفَعُ نَائِبًا لِلْفَاعِلِ	يَجْرُ مُضَافًا إِلَيْهِ لَفْظًا في محلِّ رفع نائب فاعل
اسم المفعول	عَبْرٌ مُضَافٍ (مَنْوَنٌ)	مُضَافٌ	مُضَافٌ

- يُشْتَرَطُ فِي إِعْمَالِ اسْمِ الْمَفْعُولِ أَنْ لَا يُحَوَّلَ عَنْ وَزْنِهِ الْأَصْلِيِّ - فَإِنْ حُوِّلَ عَنْهُ بَطَلَ عَمَلُهُ - فَلَا يُقَالُ: مَرَزْتُ بِرَجُلٍ جَرِيحٍ أَخُوهُ - بَلْ = جَرِيحٌ أَخُوهُ - عَلَى أَنَّهُ خَيْرٌ مُقَدَّمٌ وَأَخُوهُ مُبْتَدَأٌ مُؤَخَّرٌ
- إِنْ إِضَافَةُ اسْمِ الْمَفْعُولِ تَكُونُ مَعْنَوِيَّةً إِذَا كَانَ بِمَعْنَى الْمَاضِي وَلَفْظِيَّةً إِذَا كَانَ بِمَعْنَى الْحَالِ أَوْ الْاسْتِقْبَالِ
- كُلُّ مَا ذُكِرَ عَنِ الْعَمَلِ وَالشَّرْطِ وَالْأَحْكَامِ لِاسْمِ الْفَاعِلِ يُحْكَمُ بِهِ لِاسْمِ الْمَفْعُولِ فَيُقَالُ: زَيْدٌ مُعْطَى أَخُوهُ تَوْبًا - أَوْ مُعْطَى الْأَخِ تَوْبًا - بَكَرٌ مُعْلَمٌ أَبِيهِ أَخَاكَ فَاضِلًا - أَوْ - مُعْلَمٌ أَبِي أَخَاكَ فَاضِلًا
- إِذَا كَانَ اسْمُ الْمَفْعُولِ مُشْتَقًّا مِنْ فِعْلِ يَتَعَدَّى إِلَى أَكْثَرِ مِنْ مَفْعُولٍ بِهِ وَاحِدٍ يَرْفَعُ الْأَوَّلُ نَائِبًا فَاعِلٍ لَهُ وَيُتْرَكُ الثَّانِي مَنْصُوبًا عَلَى أَنَّهُ مَفْعُولٌ بِهِ: هَذَا رَجُلٌ مَرُودٌ عَقَلَهُ غَدَاءٌ
- مَتَى قُصِدَ الشُّبُوثُ بِاسْمِ الْفَاعِلِ مِنَ الْأَزْمِ وَاسْمِ الْمَفْعُولِ مِنَ الْمَسَدِيِّ إِلَى وَاجِدٍ يُنَزَّلُ كُلُّ مِنْهَا مَنْزِلَةً الصِّفَةِ الْمُنْشَبَةِ - فنقول:
 - زَيْدٌ صَادِقٌ وَعَدُهُ - أَوْ الصَّادِقُ وَعَدُهُ -
 - زَيْدٌ صَادِقٌ الْوَعْدِ - أَوْ الصَّادِقُ الْوَعْدِ -
 - زَيْدٌ صَادِقٌ وَعَدَا - أَوْ الصَّادِقُ وَعَدَا -
- وَيُسَمَّى مَرْفُوعٌ اسْمُ الْمَفْعُولِ فِي مِثْلِ هَذِهِ الْحَالِ قَاعِلًا لَا نَائِبًا فَاعِلٍ - لِأَنَّ الصِّفَةَ تُعْتَبَرُ حِينَئِذٍ ثَابِتَةً لِاحْدَاثَةٍ -

الصِّفَةُ الْمَشْبَهَةُ ١ - صِيغَتُهَا - بِنَاوُهَا - أَوْزَانُهَا

الصِّفَةُ الْمَشْبَهَةُ بِاسْمِ الْفَاعِلِ
الجُنْدِيُّ شُجَاعٌ
معنى الشُّجَاعَةُ ثَابِتٌ فِي الْجُنْدِيِّ أَيَّامَ السَّلْمِ وَأَيَّامَ الْحَرْبِ
تَدُلُّ عَلَى مَعْنَى الثَّبُوتِ أَيْ وُجُودِ الصِّفَةِ فِي صَاحِبِهَا مُطْلَقًا

اسْمُ الْفَاعِلِ
الجُنْدِيُّ مُقَاتِلٌ
مَعْنَى الْقِتَالِ أَحَدُثُهُ الْجُنْدِيُّ فِي زَمَنِ مُعَيَّنٍ: زَمَنِ الْحَرْبِ
يَدُلُّ عَلَى مَعْنَى الْحَدُوثِ

أَمْثَلَةٌ
كُتِبَ - يَكْتُبُ
جَلَسَ - يَجْلِسُ
فُتِحَ - يَفْتَحُ
غَضِبَ - يَغْضَبُ
كَبُرَ - يَكْبُرُ
وَثِقَ - يَثِقُ

المضارع
ي فاعل
ي فاعل
ي فاعل
ي فاعل
ي فاعل
ي فاعل

الماضي
ف فعل
ف فعل
ف فعل
ف فعل
ف فعل
ف فعل

حَرَكَةُ عَيْنِ الْفِعْلِ

تُصَاغُ الصِّفَةُ الْمَشْبَهَةُ مِنَ الْفِعْلِ اللَّازِمِ قِيَاسًا وَمِنَ الْمُتَعَدِّيِّ سَمَاعًا.

لَهَا سِتَّةُ أَهْوَابٍ
١ - تَنَحَّضُ ضَمٌّ
٢ - فَتَحُ كَسْرٌ
٣ - فَتَحَتَانِ
٤ - كَسْرُ فَتَحٍ
٥ - ضَمٌّ ضَمٌّ
٦ - كَسْرُ تَانِ

- تُبْنَى الصِّفَةُ الْمَشْبَهَةُ مِنَ الثَّلَاثِيَّ الْأَزْمِ عَلَى أَوْزَانٍ سَاعِيَّةٍ مَخْتَلِفَةٍ نُورِدُ أَشْهَرَهَا. أَمَّا إِذَا دَلَّتْ عَلَى لَوْنٍ أَوْ عَيْبٍ أَوْ جَلِيَّةٍ بُنِيَتْ مِنْهُ قِيَاسًا عَلَى وَزْنِ: أَفْعَلٌ: أَسْوَدٌ - أَعْرَجٌ - أَبْلَجٌ.
- تُبْنَى مِنْ غَيْرِ الثَّلَاثِيَّ الْأَزْمِ قِيَاسًا عَلَى أَوْزَانِ اسْمِ الْفَاعِلِ إِذَا قَصِدَ بِهِ مَعْنَى الثَّبُوتِ وَالِاسْتِمْرَارِ لَا مَعْنَى الْحَدُوثِ وَالتَّجَدُّدِ.

المضارع	المعلوم	أمثلة
يُفَعِّلُ	يُفَاعِلُ	مُعَلِّمٌ
يُفَعِّلُ	يُفَاعِلُ	مُفَاخِرٌ
يُفَعِّلُ	يُفَاعِلُ	مُكْرَمٌ
يُفَعِّلُ	يُفَاعِلُ	مُتَقَدِّمٌ
يُفَعِّلُ	يُفَاعِلُ	مُتَفَاخِرٌ
يُفَعِّلُ	يُفَاعِلُ	مُنْكَرٌ
يُفَعِّلُ	يُفَاعِلُ	مُفْتَقِدٌ
يُفَعِّلُ	يُفَاعِلُ	مُسَوِّدٌ
يُفَعِّلُ	يُفَاعِلُ	مُسْتَفِيرٌ
يُفَعِّلُ	يُفَاعِلُ	مُحْضَوْضِرٌ
يُفَعِّلُ	يُفَاعِلُ	مُخْلِلٌ
يُفَعِّلُ	يُفَاعِلُ	مُتَخْلِلٌ
يُفَعِّلُ	يُفَاعِلُ	مُخْرَجٌ
يُفَعِّلُ	يُفَاعِلُ	مُقَشِّرٌ

الماضي	اللازم	أمثلة
فَعَّلَ	فَعَّلَ	طَاهَرَ
فَعَّلَ	فَعَّلَ	عَمَّرَ
فَعَّلَ	فَعَّلَ	أَسْوَدَ
فَعَّلَ	فَعَّلَ	فَرَحَ
فَعَّلَ	فَعَّلَ	غَضَبَانَ
فَعَّلَ	فَعَّلَ	عَرَبَانَ
فَعَّلَ	فَعَّلَ	ضَخَّمَ
فَعَّلَ	فَعَّلَ	صَلَّبَ
فَعَّلَ	فَعَّلَ	بَطَّلَ
فَعَّلَ	فَعَّلَ	جَبَانَ
فَعَّلَ	فَعَّلَ	شُجَاعَ
فَعَّلَ	فَعَّلَ	شَرِيفًا

٢ - الصِّفَةُ الْمَشْبَهَةُ - عَمَلُهَا فِي الْإِعْرَابِ

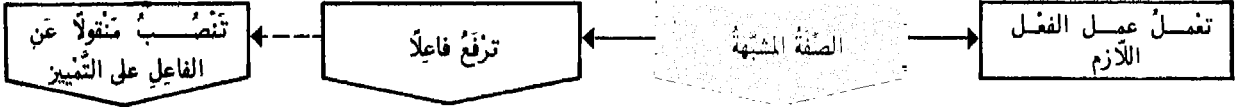

أَيُّهَا الْمَلِكُ	الكَرِيمُ	نَسَبُهُ	(الكَرِيمُ نَسَبًا)
--------------------	-----------	----------	---------------------

• عملُ الصِّفَةِ الْمَشْبَهَةِ نوعان: لَفْظِيٌّ وَمَحَلِّيٌّ - ولها حالتان: مُجَرَّدَةٌ مِنْ أَلٍ وَمَقْرُونَةٌ بِأَلٍ - مُضَاقَةٌ وَغَيْرُ مُضَاقَةٍ

الصِّفَةُ	مُجَرَّدَةٌ مِنْ أَلٍ	مَقْرُونَةٌ بِأَلٍ	
من الفعل الأَزم	مَلِكٌ كَرِيمٌ نَسَبُهُ (نَسَبًا)	الْمَلِكُ الْكَرِيمُ نَسَبُهُ (نَسَبًا)	الْمَلِكُ الْكَرِيمُ النَّسَبُ
	ترفعُ فاعلاً أو تنصبُه على التَّمْيِيزِ	ترفعُ فاعلاً وتنصبُ مَنْقُولًا عن الفاعِلِ على التَّمْيِيزِ	تجرُّ مضافاً إليه لفظاً في محلِّ رفعِ فاعِلٍ
المشبهَةُ	غَيْرُ مُضَاقَةٍ (مَنُونَةٍ)	غَيْرُ مُضَاقَةٍ	مُضَاقَةٌ

- إضافة الصِّفَةِ الْمَشْبَهَةِ إلى مَعْمُولِهَا لا تكونُ إِلَّا لَفْظِيَّةً لِأَنَّهَا لا تتعمَّنُ للماضي
- يجري مجرى الصِّفَةِ الْمَشْبَهَةِ المنسوبُ المؤوَّلُ بالموصوفِ: مَرَرْتُ بِرَجُلٍ لِبَنَاتِي أَبَوَهُ - وما يَحْتَمِلُ التَّأْوِيلَ مِنَ الْجَوَامِيدِ: مَرَرْتُ بِرَجُلٍ صَخِرَ قَلْبُهُ - (صَخِرَ مُؤَوَّلٌ بِقَاسٍ) - وَرَدَّتْ مِنْهَا عَسَلًا مَأْوُهُ - (عَسَلًا مُؤَوَّلٌ بِجَلُو)

الصِّفَةُ الْمَشْبَهَةُ	ما يَفْتَرِقَانِ فِيهِ	اسمُ الفاعِلِ
١ - لا تُصاغُ إِلَّا مِنَ الْأَزمِ قِيَاسًا وَمِنَ الْمُتَعَدِّي سَاعًا		١ - يُصاغُ مِنَ الْمُتَعَدِّي وَالْأَزمِ قِيَاسًا
٢ - لا تكونُ إِلَّا لِلحَاضِرِ		٢ - يكونُ لِلأَزمَةِ الثَّلَاثَةِ
٣ - تكونُ مجارِيَّةً وَغَيْرَ مجارِيَّةً لِلْمُضَارِعِ: ظَرِيفٌ - جَمِيلٌ		٣ - لا يكونُ إِلَّا مجارِيًّا لِلْمُضَارِعِ: مُنْطَلِقُ اللِّسَانِ
٤ - لا يَجوزُ أَنْ يَتَقَدَّمَ مَنْصُوبُهَا عَلَيْهَا: زَيْدٌ وَجْهُهُ حَسَنٌ		٤ - يَجوزُ أَنْ يَتَقَدَّمَ مَنْصُوبُهُ عَلَيْهِ: زَيْدٌ عَمْرًا ضَارِبٌ
٥ - لا يكونُ مَعْمُولُهَا إِلَّا سَبِيئًا: (يَمْتَنِعُ) زَيْدٌ حَسَنٌ عَمْرًا		٥ - أَنْ يكونَ مَعْمُولُهُ سَبِيئًا وَأَجْنَبِيًّا: زَيْدٌ حَسَنٌ وَجْهُهُ (الوجهُ)
٦ - تَخالفُ فَعْلُهَا فَإِنَّهَا تَنْصَبُ مَعَ قُصُورِ فَعْلِهَا		٦ - لا يَخالفُ فَعْلُهُ فِي العَمَلِ
٧ - لا يَجوزُ حَذْفُهَا		٧ - يَجوزُ حَذْفُهُ وَبِقَاءِ مَعْمُولِهِ
٨ - يَقْبَحُ حَذْفُ مَوْصُوفِهَا		٨ - لا يَقْبَحُ حَذْفُ مَوْصُوفِهِ وَإِضَافَتُهُ إِلَى مُضَافٍ إِلَى صَمِيرِهِ: مَرَرْتُ بِمُكْرَمٍ عَدُوَّهُ
٩ - مَرَرْتُ بِحَسَنٍ وَجْهُهُ		٩ - يَفْضَلُ مَرْفُوعُهُ وَمَنْصُوبُهُ: زَيْدٌ حَسَنٌ فِي الحَرْبِ وَجْهُهُ
٩ - يَمْتَنِعُ فِيهَا - (الفعلُ)		١٠ - يَجوزُ إِتباعُ مَجْرُورِهِ عَلَى المَحَلِّ عِنْدَ مَنْ لا يَشْتَرِطُ المَحْرُزُ: جاعِلُ اللَّيْلِ سَكَنًا وَالشَّمْسَ - (والمحرزُ عِنْدَ النُّحَاةِ ما يَطْلُبُ إِعْرَابَ الكَلِمَةِ المَخْتَصُّ بِهَا عِنْدَ جَرِّهَا عَلَى خِلافِهِ كالفاعِلِيَّةِ فِي: ما جَلَدَنِي مِنْ أَحَدٍ - فَإِنَّهَا تَطْلُبُ رَفْعَ الفاعِلِ المَجْرُورِ بَيْنَ وَهُوَ قَدْ جَرِيَ عَلَى خِلافِ المَطْلُوبِ
١٠ - لا يَجوزُ: هُوَ حَسَنٌ وَجْهَهُ وَالبَدَنُ - بَجَرِ وَجْهِهِ وَنَصَبِ البَدَنِ		

- ١ - الجرُّ بِالإِضَاقَةِ: الْكَرِيمُ النَّسَبُ
- ٢ - الرَّفْعُ عَلَى الفاعِلِيَّةِ: الْكَرِيمُ النَّسَبُ
- ٣ - النَّصْبُ عَلَى كَوْنِهِ مُشَبَّهًا بِالمَفْعُولِ بِهِ: الْكَرِيمُ النَّسَبُ

يَجوزُ فِي المَقْرُونِ بِأَلٍ المِضَافِ

أمثلة المبالغة ١ - صيغتها - بناؤها - أوزانها

• صيغة بمعنى اسم الفاعل تدلُّ على زيادة الوصف في الموصوف: فاعل - فَعَال

المبالغة	باسم الفاعل
جيشه	خَوَّضُ المَعَارِكِ
تدلُّ على كثرة تحقيق الفعل أو شدته	

اسم الفاعل	جيشه
خائض المعارك	
تدلُّ على معنى الحدث أو من قام بالفعل	

• تُبنى أمثلة المبالغة من الثلاثي - وقد تأتي من غير الثلاثي ندورًا - وكلها سماعية:

بعض الأمثلة النادرة من غير الثلاثي							
المبالغة	١	٢	٣	٤	٥	٦	٧
دَرَكَ	ل	ا	ع	م	ف		أدرك
مَغْطَأ	ل	ا	ع	م	ف		أعطى
مِهْوَانٌ	ل	ا	ع	م	ف		أهان
مِتْلَافٌ	ل	ا	ع	م	ف		أتلف
مِخْلَافٌ	ل	ا	ع	م	ف		أخلف
مِفْوَادٌ	ل	ا	ع	م	ف		أفاد
مِخْسَانٌ	ل	ا	ع	م	ف		أحسن
مِثْلَاقٌ	ل	ا	ع	م	ف		أملق
رَهْوَقٌ	ل	و	ع	ف			أزهق
سَمِيعٌ	ل	ي	ع	ف			أسمع
نَذِيرٌ	ل	ي	ع	ف			أنذر

أشهر الأوزان السماعية من الثلاثي							
أمثلة	١	٢	٣	٤	٥	٦	٧
حذِرٌ	ل	ع	ف				١ -
كذُوبٌ	ل	و	ع	ف			٢ -
رَحِيمٌ	ل	ي	ع	ف			٣ -
ضُحْكَةٌ	ل	ع	ن	ة	ف		٤ -
ضْرَابٌ	ل	ا	ع	م	ف		٥ -
صَدِيقٌ	ل	ي	ع	ف			٦ -
مُقْدَامٌ	ل	ا	ع	م	ف		٧ -
مِغْطِيرٌ	ل	ي	ع	ف			٨ -
عَلَامَةٌ	ل	ع	ا	ل	ة	ف	٩ -
وبعض الأوزان الأخرى							
مِخْرَبٌ	ل	ع	م	ف			
كِبَارٌ	ل	ا	ع	م	ف		
فَارُوقٌ	ل	و	ع	ف			
تَبْوَمٌ	ل	و	ع	ف			
رَاوِيَةٌ	ل	ع	ا	ل	ة	ف	
فَرْوَقَةٌ	ل	و	ع	ف			
مِجْدَامَةٌ	ل	ع	ا	ل	ة	م	

اللاحة بعض هذه الأمثلة هي للمبالغة: فَعَلَةٌ - فَعَالَةٌ - فَاعِلَةٌ -

فَعُولَةٌ - مفعلة وليست بالتاء الفارقة بين المذكر والمؤنث.

شَدٌّ: مسكينة (مؤنث مسكين) وميقانة (مؤنث ميقان: لا يسمع شيئًا إلا أيقنه)

التاء

أُمثلة المبالغة - ٢ - عملها في الإعراب

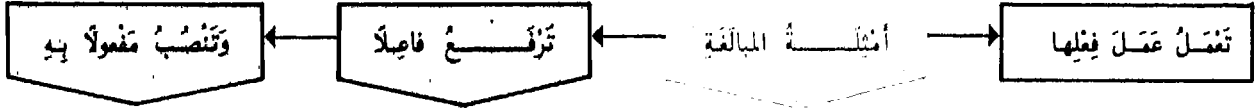

خَوَاضُ	جَيْشُهُ	المعارك
---------	----------	---------

- إذا كانت أمثلة المبالغة لازمة اكتفت بالفاعل وإذا كانت متعدية نصبت مفعولاً به
- عملها نوعان: لفظي ومحلّي - ولها حالتان: مجردة من أن ومقرونة بأن - مضافة وغير مضافة.

المبالغة	مُجَرَّدَةٌ مِنْ أَنْ		مَقْرُونَةٌ بِأَنْ
مِنَ الفِعْلِ الْأَزْمِ	مِقْدَامُ جَيْشِهِ	مِقْدَامُ الْجَيْشِ	المِقْدَامُ الْجَيْشِ
	تَرَفَّعُ فَاعِلًا	تَجَرُّ مُضَافًا إِلَيْهِ لَفْظًا فِي مَحَلِّ رَفْعِ فَاعِلٍ	تَجَرُّ مُضَافًا إِلَيْهِ لَفْظًا فِي مَحَلِّ رَفْعِ فَاعِلٍ
مِنَ الفِعْلِ الْمَتَمَدِّي	خَوَاضُ حُرُوبًا	خَوَاضُ الْحُرُوبِ	الخَوَاضُ الْحُرُوبِ
	تَنَصَّبُ مَفْعُولًا بِهِ	تَجَرُّ مُضَافًا إِلَيْهِ لَفْظًا فِي مَحَلِّ نَصْبِ مَفْعُولٍ بِهِ	تَجَرُّ مُضَافًا إِلَيْهِ لَفْظًا فِي مَحَلِّ نَصْبِ مَفْعُولٍ بِهِ
المبالغة	غَيْرُ مُضَافَةٍ (مُنَوَّنَةٌ)	مُضَافَةٌ	مُضَافَةٌ

- حُكْمُ أُمثلة المبالغة فِي العَمَلِ حُكْمُ اسمِ الفَاعِلِ

- قَعَالٌ : إِنَّ إِعْهَالَ : قَعَالٌ - أَكْثَرُ مِنْ إِعْهَالٍ : مِفعَالٍ وَفِعُولٍ
- مِفعَالٍ
- فِعُولٍ
- فَعِيلٌ : إِعْهَالٌ : فَعِيلٌ أَقَلُّ مِنْهَا جَمِيعًا
- وَقَدْ سُمِعَ إِعْهَالٌ فَعِيلٌ أَيْضًا

أَكْثَرُهَا
إِعْهَالًا

- يَجُوزُ أَنْ يَتَقَدَّمَ مَفْعُولُ أُمثلة المبالغة عَلَيْهَا:
- هَذَا سَوَقَ العُدَاةِ ضُرُوبٌ بِحَدِّ السِّيفِ

أفعل التفضيل : ١ - صيغته - بناؤه - وزنه

صيغة تدل على وصف شيء بزيادة على غيره: أنت أكثر التلاميذ علماً

- أنت : المفضل - ويرد غالباً قبل أفعل التفضيل
 - أكثر : أفعل التفضيل - ويرد بين المفضل والمفضل عليه
 - التلازمة: المفضل عليه - ويرد غالباً بعد أفعل التفضيل
 - علماً : الصفة - وهي التي يشترك فيها المفضل والمفضل عليه وقد يتضمَّنهما أفعل التفضيل
- يبنى أفعل التفضيل من الماضي المجرد على وزن: أ ف ع ل - ويشترط فيه أن يكون:

١- مُتَصَرِّفًا	فَضْلٌ: أَفْضَلُ - لَا يُبْنَى مِنْ نَحْوِ نَعَمَ لِأَنَّهُ جَائِدٌ
٢- ثَلَاثِيًّا	وَدَّ: أَوْدٌ - لَا يُبْنَى مِنْ نَحْوِ زَاخَمَ لِأَنَّهُ رُبَاعِيٌّ
٣- تَامًا	شَجَعٌ: أَشْجَعُ - لَا يُبْنَى مِنْ نَحْوِ صَارَ لِأَنَّهُ نَاقِصٌ
٤- مَعْلُومًا	كَبُرَ: أَكْبَرُ - لَا يُبْنَى مِنْ نَحْوِ حُمِدَ لِأَنَّهُ مَجْهُولٌ
٥- قَابِلًا لِلْمُضَافَةِ	سَلِمَ: أَسْلَمَ - لَا يُبْنَى مِنْ نَحْوِ فَيَ - مَاتَ - لِأَنَّهُ لَا يَصْلُحَانِ لِلْمُضَافَةِ
٦- غَيْرَ دَالٍّ عَلَى لَوْنِ عَيْبٍ حَلِيَّةٍ	عَلِمَ: أَعْلَمَ - لَا يُبْنَى مِنْ خَصِرَ - عَمِيَ - دَعَجَ - لِأَنَّ الصِّفَةَ الْمَشْبَهَةَ تُبْنَى مِنْهَا عَلَى هَذَا الْوِزْنِ

- شَذَّ: خَيْرٌ - شَرٌّ - أَصْلُهَا أَحْيَرُ - أَشْرٌ - فَقَدْ سَقَطَتْ هَمْزَتَاهَا لِكَثْرَةِ الِاسْتِعْمَالِ
- إِذَا كَانَ الْوَصْفُ الْمَطْلُوقُ مِنَ الْأَفْعَالِ الدَّالَّةِ عَلَى لَوْنٍ - عَيْبٍ - حَلِيَّةٍ - عَلَى غَيْرِ وَزْنٍ: أَفْعَلٌ - فَلَا مَانِعَ حِينَئِذٍ مِنْ مَجِيءِ التَّفْضِيلِ مِنْهُ عَلَى وَزْنِ أَفْعَلٍ: هَذَا أَفْعَبٌ مِنْ ذَاكَ وَأَشْتَعُ مِنْهُ - لِأَنَّ الْوَصْفَ الْمَطْلُوقَ مِنْهَا: قَبِيحٌ - شَنِيعٌ
- قَدْ بُنِيَ مِنْ غَيْرِ الثَّلَاثِيِّ عَلَى وَزْنِ أَفْعَلٍ شُدُودًا: أَعْطَى - أَوْلَى - أَشْهَرَ - فَيَقَالُ: أَعْطَاهُمْ لِلدَّيْنَارِ - أَوْلَاهُمْ لِلْمَعْرُوفِ - أَشْهَرَ مِنَ الْقَمَرِ
- قَدْ يُبْنَى مِنَ الْفِعْلِ الْمَجْهُولِ شُدُودًا: أَحْمَدُ - أَخْصَرُ - مِنْ حُمِدَ - أَخْصِرَ: الْعَوْدُ أَحْمَدُ - هَذَا أَخْصَرُ مِنْ ذَاكَ - وَفِي أَخْصَرُ شُدُودٌ آخَرُ كَوْنُهُ مِنْ غَيْرِ الثَّلَاثِيِّ -
- شَذَّ أَيْضًا: عَيْبِي - زُهْيِي - جُنُّ: فَلَانُ أَغْنَى بِجَاجَتِكَ مِنْ أَخِيكَ - هُوَ أَزْهَى مِنْ دَيْكِ - هَذَا أَجْنُ مِنْ ذَاكَ
- قَدْ يَجْرِدُ أَفْعَلُ التَّفْضِيلِ مِنَ التَّفْضِيلِ وَيُسْتَعْمَلُ بِمَعْنَى اسْمِ الْفَاعِلِ لِلْمُبَالَغَةِ: اللَّهُ أَعْلَمُ حَيْثُ يَجْعَلُ رِسَالَتَهُ - أَيَّ عَالَمٍ

هو لفظ على وزن أفعل يدل على معنى الزيادة ويستعمل عوضاً عن اسم التفضيل الذي تستحيل صياغته من غير الثلاثي (...). - قِيَّاقِي قَبْلَ الْمَصْدَرِ الْمَنْصُوبِ عَلَى التَّمْيِيزِ: أَوْسَعُ اخْتِبَارًا - أَكْثَرُ اخْتِرَامًا - أَشَدُّ بَيَاضًا - أَوْفَرُ دَعْبًا - أَعْظَمُ شَأْنًا.

اللفظ المساعد

استعمال أفعل التفضيل: مختلف الحالات الصرفية -

مقرون بأن - غير مضاف	مجرد من أن - غير مضاف	مجرد من أن - مضاف إلى مفرقة	مجرد من أن - مضاف إلى توكرة
النساء الفضليات الحقيقة الكبرى • يطابق موصوفه (مذكراً - مؤنثاً - متنى - جمعا) • لا يذكر بده المفضل عليه • يمنع اقتيرانه بين	الأسد أقوى من الرجل أنت أكرم من أخيك • يأتي مفرداً مذكراً • يقترن بين الجارة لفظاً أو تقديراً	الزيدان أفضل - أفضل - الناس مریم أفضل - فضلى الناس يجوز الأفراد والتذكير وعدمها	زيد أطعم رجل هند أحييت امرأة ويأتي مفرداً مذكراً
		• يمنع اقتيرانها بين الجارة • مطابقا المفضل: الزيدان أفضل رجلين - المريمات أفضل نساء	

أفعل التفضيل - ٢ - عمله في الإعراب

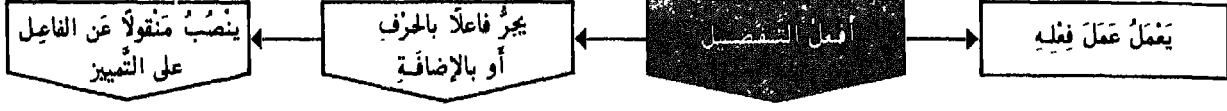

أنت أكرم الناس رجلاً

• لأفعل التفضيل أربع حالات

مَقْرُونٌ بِأَلٍ - غَيْرُ مُضَافٍ	مُجَرَّدٌ مِنْ أَلٍ - غَيْرُ مُضَافٍ	مُجَرَّدٌ مِنْ أَلٍ - مُضَافٌ إِلَى مَعْرِفَةٍ	مُجَرَّدٌ مِنْ أَلٍ - مُضَافٌ إِلَى تَكْرِيهٍ
النِّسَاءُ الْفَضْلِيَّاتُ	أَنْتِ أَكْرَمُ مِنْ أُخِيكَ	أَنْتِ أَكْرَمُ النَّاسِ رَجُلًا	زَيْدٌ أَطْمَعُ رَجُلًا
لا عَمَلُ لَهُ لِأَنَّ الْمَفْضَلَ عَلَيْهِ لَا يُذَكَّرُ بَعْدَهُ	يَجْرُ الْمَفْضَلُ عَلَيْهِ بِوَسْطَةِ مَنْ فِي مَحَلِّ رَفْعٍ فَاعِلٍ	يَجْرُ مُضَافًا إِلَيْهِ لَفْظًا فِي مَحَلِّ رَفْعٍ فَاعِلٍ وَيَنْصَبُ مَنْقُولًا عَنِ الْفَاعِلِ عَلَى التَّمْيِيزِ	يَجْرُ مُضَافًا إِلَيْهِ لَفْظًا فِي مَحَلِّ رَفْعٍ فَاعِلٍ

- يجوز في المجرور أن يكون من جنس المفضل أو من غير جنسه: الأسد أقوى من الرجل. وقد تحذف من ومجرورها للدلالة عليها: أنا أكثر منك مالا وأعر نفسا - أي أعر منك
- إذا كان المجرور بمن اسم استفهام أو مضافا إلى استفهام وجب تقديمه على: أعمل - ممن أنت أفضل؟ من غلام من أنت أفضل؟
- لا يجوز أن يفصل بين: أفعل - وبين إلا بمفعوله: أنت أحق بالميراث من ذوي قرباك. وقد يفصل بينها بلو والتداء على قلته: كلامك أطيب لو حدثتنا عن الله الزلال -
- لم ألف أخبث يا فرزدق منك.
- لا يجوز أن يقال: الأعجب من ذلك - لأن أفعل مقرون بأل - ولا يقال: عظم أحسن القوم من خالد - لأن أفعل مضاف - أما إذا كانت: من - لغير التفضيل فلا يمتنع ذلك فنقول زيد أخوف الناس من العار - أنت الأقرب من كل خير -
- ليست: من - تفضيلية في: زيد أعدل من أن يكذب - لأنه ليس المقصود تفضيل زيد على الكذب بل المراد بعده عنه.

حرف الجزأ من

النَّصْبُ عَلَى التَّمْيِيزِ

- ينصب الاسم الواقع بعد: أفعل التفضيل - على التمييز متى كان فاعلا في المعنى: أنت أكثر علما - أي - أكثر علمك - إنما جاز أن تقول: أنت أكرم الناس رجلا. مع أنه لا يصح أن يكون فاعلا في المعنى لتعد الإضافة أفعل مرتين إلى الناس وإلى رجل.
- وإن لم يصح جعله فاعلا كان مجرورا بالإضافة: أنت أفضل رجل لأن الفضل واقع من أنت لا من رجل
- ذكر بعض النحاة ضابطا آخر وهو إن كان المميز من جنس ما قبله جر وإن لم يكن نصب -

أَفْعَلُ التَّفْضِيلِ ٣ - عَمَلُهُ فِي الإِعْرَابِ (فاعِلُهُ - تَعْدِيَّتُهُ)



أنت	أكثر	علما	أي - أكثر (هو) علمك
-----	------	------	---------------------

• يَرْفَعُ أَفْعَلُ التَّفْضِيلِ اسْمًا ظَاهِرًا بِثَلَاثَةِ شُرُوطٍ:

- ١ - أن يكونَ صِفَةً لاسِمٍ جِنْسٍ أو خَيْرًا عَنْهُ
- ٢ - أن يكونَ مَسْبُوقًا بِنَفْسِهِ أو نَهْيٍ أو اسْتِفْهَامٍ إِنْكَارِيٍّ
- ٣ - أن يكونَ مَرْفُوعًا أَجْنَبِيًّا مُفْضَلًا عَلَى نَفْسِهِ بِاعْتِبَارَيْنِ مُخْتَلِفَيْنِ.

مَا رَأَيْتُ رَجُلًا أَحْسَنَ فِي عَيْنِهِ الْكُخْلُ مِنْهُ فِي عَيْنِ زَيْدٍ

أَحْسَنُ: أَفْعَلُ تَفْضِيلٍ - وهو صِفَةٌ وَمَسْبُوقٌ بِنَفْسِهِ - وَمَرْفُوعُهُ الْكُخْلُ أَجْنَبِيٌّ مِنَ الْمَوْصُوفِ - وَالْكَخْلُ مَفْضَلٌ عَلَى نَفْسِهِ بِاعْتِبَارَيْنِ مُخْتَلِفَيْنِ - وَالْمَعْنَى أَنَّ الْكُخْلَ فِي عَيْنِ زَيْدٍ أَحْسَنُ مِنْ نَفْسِهِ فِي عَيْنِ غَيْرِهِ مِنَ الرِّجَالِ. وَيَجُوزُ أَنْ يَحُلَّ مَحَلَّهُ فِعْلٌ بِمَعْنَاهُ - فَتَقُولُ: مَا رَأَيْتُ رَجُلًا يَحْسُنُ فِي عَيْنِهِ الْكُخْلَ كَحُسْنِهِ فِي عَيْنِ زَيْدٍ - وَقَسَّ عَلَى ذَلِكَ مَا وَقَعَ فِيهِ أَفْعَلُ التَّفْضِيلِ خَيْرًا: وَهَلْ فِي النَّاسِ رَجُلٌ أَحَقُّ بِهَذَا الْحَمْدِ مِنْهُ بِمُحْسِنٍ لَأَيِّمٍ - أو تَفَدَّمَهُ نَهْيٌ: لَا يَكُنْ غَيْرَكَ أَحَبَّ إِلَيْهِ الْخَيْرُ مِنْهُ إِلَيْكَ

- إذا كان - أفعل - من مُتَعَدٍّ بِنَفْسِهِ دَاكَّ عَلَى حُبِّ أو بُغْضٍ أو مَعْنِيَّتَيْهَا:
- عُدِّي بِاللَّامِ إِلَى مَا هُوَ مَفْعُولٌ فِي الْمَعْنَى: الْعَاقِلُ أَحَبُّ لِلْعَلْمِ مِنَ الْمَالِ - أي - يُحِبُّ الْعَلْمَ أَكْثَرَ مِنَ الْمَالِ وَعُدِّي بِإِلَى إِلَى مَا هُوَ فَاعِلٌ: الْوَلَدُ الْبِرُّ أَحَبُّ إِلَى وَالِدَيْهِ مِنَ الْعَاقِ - يُحِبُّهُ وَالِدَاهُ أَكْثَرَ مِنْ مَحَبَّتَيْهِمُ لِلْعَاقِ.
- إذا كان دَالًا عَلَى عِلْمٍ عُدِّي بِالْبَاءِ: زَيْدٌ أَعْرَفُ بِكَ وَأَنَا أَدْرَى بِهِ.
- إذا كان دَالًا عَلَى مَا تَقَدَّمَ عُدِّي بِاللَّامِ: هُوَ أَوْعَى لِلْعَلْمِ - أَنْتَ أَوْفَى لِلْعَهْدِ وَأَكْثَمُ لِلسَّرِّ.
- إذا كان من مُتَعَدٍّ بِجَرِّ عُدِّي بِهِ لَا بِغَيْرِهِ: هُوَ أَزْهَدُ فِي الدُّنْيَا - أَسْرَعُ إِلَى الْخَيْرِ - أَبْعَدُ مِنَ الْإِثْمِ - أَحْرَصُ عَلَى الْحَمْدِ - أَجْدَرُ بِالْحِلْمِ.
- إذا كان مِمَّا يَتَعَدَّى لِاثْنَيْنِ نُصِبَ الْآخَرَ بِفِعْلِ مُقَدَّرٍ: أَنْتَ أَكْسَى لِلْفُقْرَاءِ الثِّيَابَ - أي - تَكْسُوهُمْ الثِّيَابَ.

تَعْدِيَّةُ
أَفْعَلِ
التَّفْضِيلِ

- لَا يُصَاغُ أَفْعَلُ التَّفْضِيلِ إِلَّا مِنَ الْأَفْعَالِ الَّتِي يَجُوزُ مِنْهَا التَّعَجُّبُ
- وَمَا امْتَنَعَ بِهَا فِعْلُ التَّعَجُّبِ مِنْهُ امْتَنَعَ بِهَا أَفْعَلُ التَّفْضِيلِ مِنْهُ
- لِأَفْعَلِ التَّعَجُّبِ مِنْ حَالَاتِ التَّمْذِيهِ مَا لِأَفْعَلِ التَّفْضِيلِ: مَا أَحَبَّ الْمُؤْمِنَ لِلَّهِ - مَا أَحَبَّهُ إِلَى اللَّهِ - مَا أَعْرَفَهُ بِنَفْسِهِ - مَا أَنْطَمَعَهُ لِلْعَوَائِقِ - مَا أَعْضَهُ لِطَرَفِهِ - مَا أَزْهَدَهُ فِي الدُّنْيَا...

التَّعَجُّبُ
وَالتَّفْضِيلُ

صِيغَتُهُمَا - بِنَاؤُهُمَا - أَوْزَانُهُمَا

اسْمَا الْمَكَانِ وَالزَّمَانِ

- اسمُ المكانِ صِيغَةً تَدُلُّ عَلَى مَوْضِعِ وَقُوعِ الْفِعْلِ: مَطْبِخٌ
- اسمُ الزَّمَانِ صِيغَةً تَدُلُّ عَلَى وَقْتِ وَقُوعِ الْفِعْلِ: مَغْرِبٌ

الزَّمان	المكان	أوضاع: فَا عَدَل	١ ٢ ٣ ٤	أوزانُ الفِعلِ
مُتَنَلِّ	مَرْقَدٌ	صَحِيحٌ	مَ فَا عَدَل	فَعَلٌ - يَفْعَلُ
-	-	صَحِيحٌ	مَ فَا عَدَل	فَعَلَ - يَفْعَلُ
-	-	صَحِيحٌ	مَ فَا عَدَل	فَعِلٌ - يَفْعَلُ
-	-	صَحِيحٌ	مَ فَا عَدَل	فَعِلٌ - يَفْعَلُ
مَدَنِيٌّ	مَعْرِيٌّ	لَا مُمُ الْفَا	مَ فَا عَدَل	فَعَى - يَفْعُو
مَوْفِيٌّ	مَرْمِيٌّ	لَا مُمُ الْفَا	مَ فَا عَدَل	فَعَى - يَفْعِي
مَرْجِعٌ	مَجْلِسٌ	صَحِيحٌ	مَ فَا عَدَل	فَعَلٌ - يَفْعَلُ
مَقْدِمٌ	مَقِيمٌ	صَحِيحٌ	مَ فَا عَدَل	فَعَلٌ - يَفْعَلُ
مَوْعِدٌ	مَوْعِدٌ	قَاؤُهُ وَاو	مَ فَا عَدَل	وَعَلٌ - يَعِلُّ
مَأَبٌ	مَكَانٌ	عَيْنُهُ الْفَا	مَ فَا عَدَل	فَالَ - يَقُولُ
مَغِيبٌ	مَسِيرٌ	عَيْنُهُ الْفَا	مَ فَا عَدَل	فَالَ - يَقِيلُ

بِنَاؤُهَا وَاحِدٌ

مِنَ
الْمَجْرُودِ
الثَّلَاثِيِّ

- شَدَّ: مَطْبِخٌ - مَغْرِبٌ - مَشْرِقٌ - مَسْجِدٌ - مَسْكٌ - مَجْرَرٌ - مَنِيَّةٌ - مَسْقَطٌ - مَفْرَقٌ - مَرْفِقٌ - مَسْكِينٌ -
- مع أنها مَبْنِيَّةٌ مِن أفعالٍ مَضْمُومَةِ الْعَيْنِ فِي الْمَضَارِعِ .

الزَّمان	المكان	١ ٢ ٣ ٤ ٥ ٦ ٧	المضارعُ الجَهْلِيُّ
مَقَرَّرٌ	مُدْرَبٌ	مُ فَا عَدَل	يَفْعَلُ - ١
مُهَاجِرٌ	مُضَارَبٌ	مُ فَا عَدَل	يُفَاعِلُ - ٢
مُضْرَبٌ	مُضْرَبٌ	مُ فَا عَدَل	يُفَعَلُ - ٣
مُنْدَرَجٌ	مُنْدَرَجٌ	مُ تَا فَا عَدَل	يُنْتَفَعِلُ - ٤
مُنْتَارَفٌ	مُنْتَارَكٌ	مُ تَا فَا عَدَل	يُنْتَفَاعِلُ - ٥
مُنْحَدِرٌ	مُنْحَدِرٌ	مُ نَا فَا عَدَل	يُنْفَعِلُ - ٦
مُقْتَبِلٌ	مُقْتَبِلٌ	مُ فَا تَا عَدَل	يُقْتَفَعِلُ - ٧
مُسْتَوْفِيٌّ	مُسْتَوْفَرٌ	مُ سَا تَا فَا عَدَل	يُسْتَفَعِلُ - ٩
مُخْلَوْلِيٌّ	مُخْلَوْلِيٌّ	مُ فَا عَا وَا عَدَل	يُفَعْوَعِلُ - ١٠
مُنْزَلَزَلٌ	مُنْدَخْرَجٌ	مُ تَا فَا عَدَل	يُنْتَفَعِلُ - ١
مُخْرَجٌ	مُخْرَجٌ	مُ فَا عَدَل	يُفَعَّلُ - ٢
مُكْفَهَرٌ	مُكْفَهَرٌ	مُ فَا عَدَل	يُفَعَّلُ - ٣

بِنَاؤُهَا وَاحِدٌ

مِنَ
مَزِيدَاتِ
الثَّلَاثِيِّ

مِنَ
مَزِيدَاتِ
الرَّبَاعِيِّ

يُبْنَى
اسْمُ الْمَكَانِ
مِنَ الْجَائِدِ

تِلْهُ التَّنْبِيْثِ

عَلَى وَزْنٍ: مَفْعَلَةٌ - لِلدَّلَالَةِ عَلَى كَثْرَةِ الشَّيْءِ بِالْمَكَانِ: مَأْسَدَةٌ - مَكْلَبَةٌ وَهُوَ يُقَاسُ مِنْ كُلِّ اسْمٍ ثَلَاثِيٍّ - فَإِنْ كَانَ الثَّلَاثِيُّ مَزِيدًا: تَفَاحٌ - قَنَاءٌ - بَطِيخٌ - تَخْدَفُ زِيَادَتُهُ قِيَالًا: مَتَفَحَةٌ - مَقَشَّاءَةٌ - مَعْظَمَةٌ - أَمَا إِذَا أُرِيدَ بِهِ اسْمُ الْمَكَانِ مِنْ غَيْرِ الثَّلَاثِيِّ لِلدَّلَالَةِ عَلَى كَثْرَةِ الشَّيْءِ فِيهِ: عَصْفُورٌ - ضِفْدَعٌ - يُقَالُ: مَكَانٌ كَثِيرُ الْمُصْفُورِ - الضَّفْدَعِ - وَتَأْتِي: مَفْعَلَةٌ - أَيْضًا لِلدَّلَالَةِ عَلَى مَا هُوَ سَبَبٌ لِكَثْرَةِ الشَّيْءِ: الْكَسَلُ مَجْلَبَةٌ لِلْفَقْرِ - أَيْ - سَبَبٌ لِكَثْرَتِهِ .

فَد تَلْحَقُ اسْمُ الْمَكَانِ: مَقْبَرَةٌ - وَاسْمُ الزَّمَانِ: مَيْسَرَةٌ - وَذَلِكَ مَقْصُورٌ عَلَى السَّاعِ لَا قِيَاسَ عَلَيْهِ

صِيغَتُهُ - بِنَاؤُهُ - أَوْزَانُهُ

اسْمُ الآلَةِ

صِيغَةٌ تَدُلُّ عَلَى أَدَاةِ الْعَمَلِ: مَبْرَدٌ - سَكِّينٌ

اسْمُ
الآلَةِ

جَامِدٌ

مُشْتَقٌّ

• بَاقِي عَلَى أَوْزَانٍ مُخْتَلِفَةٍ لَا ضَابِطَ لَهَا

أَمْثَلَةٌ	١	٢	٣	٤	٥	٦	٧
جَرَسٌ	ج	ر	س				
سَيْفٌ	س	ي	ف				
مُخَلٌّ	مُ	خ	ل				
خَنْجَرٌ	خ	ن	ج	ر			
مَفْعُولٌ	م	غ	و	ل			
مُنْخَلٌّ	مُ	ن	خ	ل			
شَاوِفٌ	ش	ا	ق	و	ف		
إِزْمِيلٌ	إ	ز	م	ي	ل		
قُدُومٌ	قُ	ذ	د	و	م		
مَنْجَنِيقٌ	م	ن	ج	ن	ي	ق	
نَاعُورَةٌ	ن	ا	ع	و	ر	ة	
تَرْتِيبِكُ	ت	ر	ت	ب	ي	ك	

• يُبَيِّنُ مِنَ الثَّلَاثَةِ الْمُتَعَدِّي
• لَهُ ثَلَاثَةٌ أَوْزَانٍ:

أَمْثَلَةٌ	١	٢	٣	٤	٥
مَبْرَدٌ - مَبْضَعٌ	م	ف	ع	ل	
مَكْنَسَةٌ - مَرْمَلَةٌ	م	ف	ع	ل	ة
مِفْتَاحٌ - مِقْرَاضٌ	م	ف	ع	ا	ل

• الغالبُ في اسم الآلة من مُعْتَلِّ الآمِ واللَّفِيفِ أَنْ يَكُونَ عَلَى: مِفْعَلَةٌ - مَطْوَاةٌ - مَشْوَاةٌ - بِصِفَاةٍ

• قَدْ وَرَدَتْ بَعْضُ الْأَلْفَاظِ خَالَفَتْ الْقِيَاسَ:
مُنْخَلٌّ - مُسْفَطٌ - مُدَقٌّ
مُذَهَنٌ - مُكْحَلَةٌ - مُمْرَضَةٌ

هي أسماءٌ وُضِعَتْ لِهَذِهِ الْمَسْمِيَّاتِ دُونَ اعْتِبَارِ وَقْعِ الْفِعْلِ فِيهَا أَوْ بِهَا فَتَكُونُ كَالْأَسْمَاءِ الْجَامِدَةِ

الضمير - ١ - تحديده وأقسامه

• اسم ينوب عن شخص غائب أو مخاطب أو متكلم.

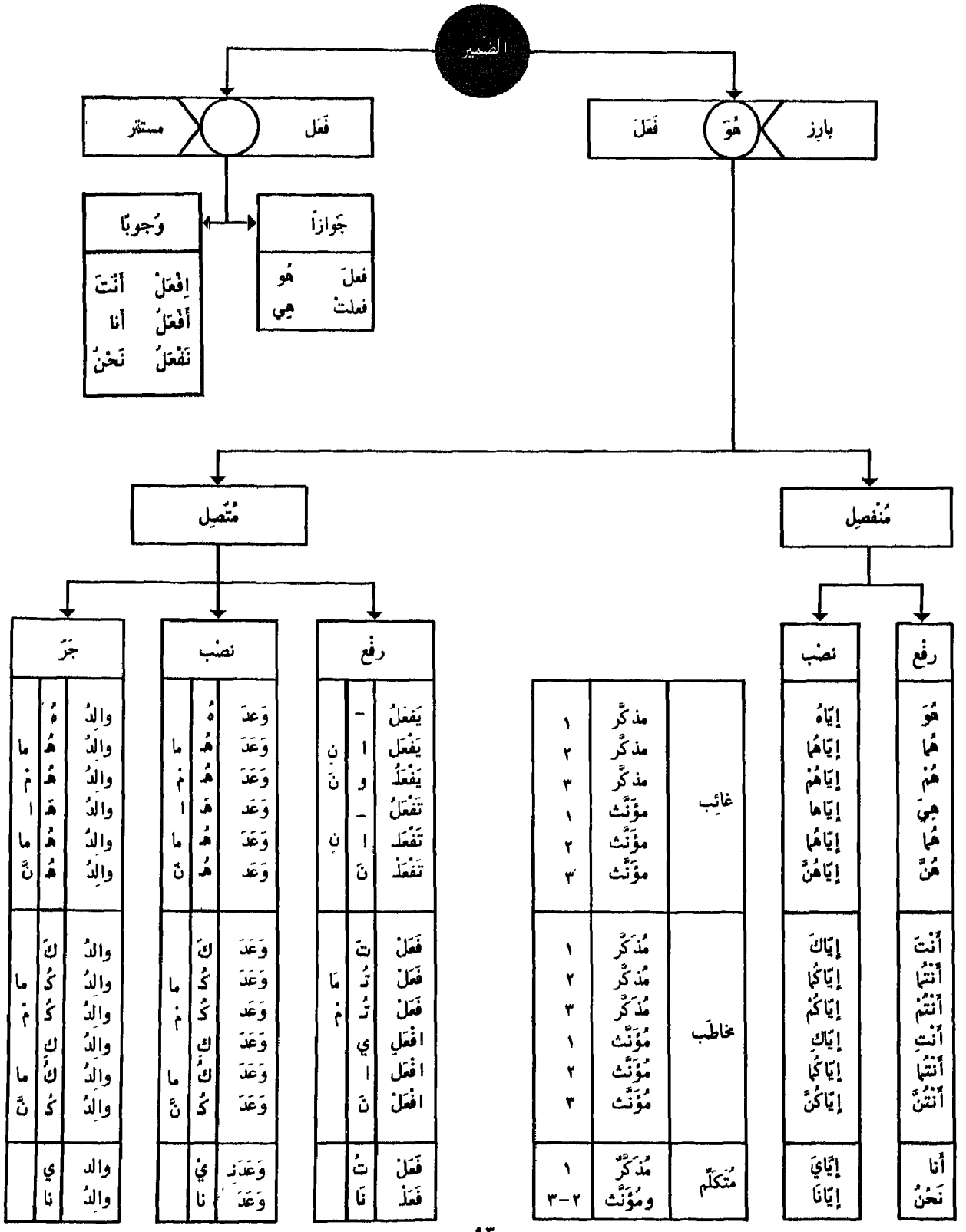

الضمير - ٢ - محله من الإعراب

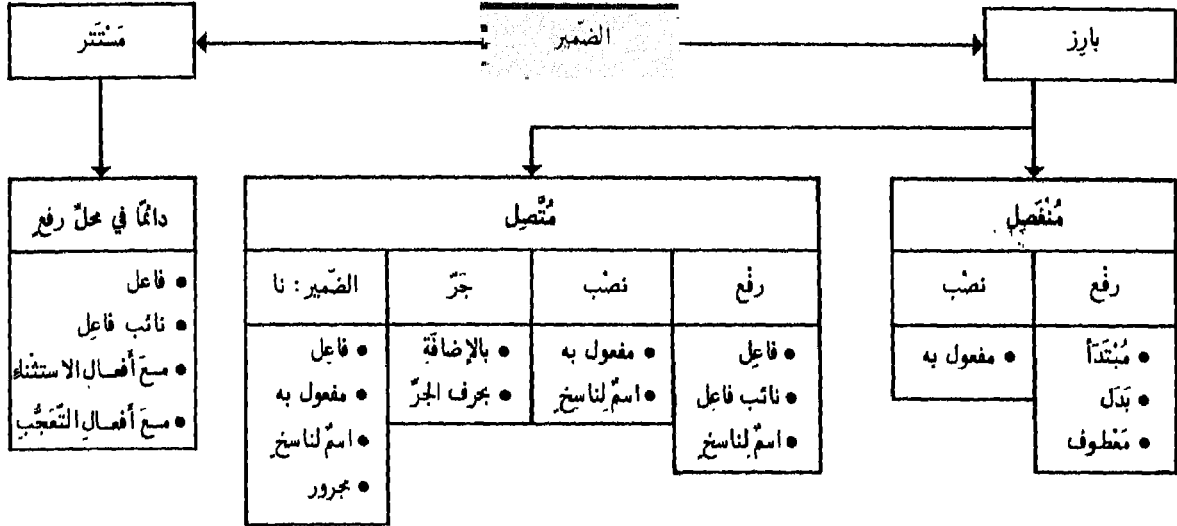

الضمير	الضمير	الضمير	الضمير
نَحْنُ : مبنيّ على الضمّ في محلّ رفع مبتدأ أنا : مبنيّ على السكون في محلّ رفع بدل من نحن أنت : مبنيّ على الفتح في محلّ رفع معطوف على أنا	نَحْنُ لُبْنَانِيّونَ ، أَنَا وَأَنْتَ نَحْنُ لُبْنَانِيّونَ ، أَنَا نَحْنُ لُبْنَانِيّونَ وَأَنْتَ	رفع	منفصل
إِيَّاكَ : مبنيّ على الفتح في محلّ نصب مفعول به	إِيَّاكَ تَعَبُدُ	نصب	منفصل
نِي : ضمير متّصل في محلّ رفع فاعل ت : ضمير متّصل في محلّ رفع نائب فاعل ت : ضمير متّصل في محلّ رفع اسم كان	تَفْعَلِينَ (ياء المخاطبة) ضُرِبْتَ كُنْتَ	رفع	بارز
ي : ضمير متّصل في محلّ نصب مفعول به ه : ضمير متّصل في محلّ نصب اسم كان	وَعَدَنِي (ياء المتكلم) كَأَنَّهُ	نصب	متّصل
ي : ضمير متّصل في محلّ جرّ بالإضافة ه : ضمير متّصل في محلّ جرّ بحرف الجرّ	وَالِدِي (ياء المتكلم) فِيهِ - عَنْهُ	جرّ	متّصل
نا : رفع فاعل - لاتّصاله بـمبنيّ على السكون نا : نصب مفعول به - لاتّصاله بـمبنيّ على الفتح نا : نصب اسم لعلّ - لاتّصاله بحرف مشبّه بالفعل نا : بالإضافة أو بحرف الجرّ	سَبَعْنَا سَبَعْنَا لَعَلْنَا كُنَّا - لَنَا - عِنْدَنَا	نا	متّصل
هو : ضمير مستتر في محلّ رفع نائب فاعل هو : ضمير مستتر في محلّ رفع فاعل يستتر الضمير وجوباً مع أفعال الاستثناء : ما عدا - ما خلا يستتر الضمير وجوباً مع أفعال التعجب	قَبْلَ أَلَا كُلُّ شَيْءٍ مَا خَلَا اللَّهَ بَاطِلٌ مَا أَجْمَلَ الْبَدْرُ	دائماً في محلّ رفع	مستتر

٣ - ضَمِيرُ الشَّانِ - نُونُ الْوَقَايَةِ - كَافُ الْخُطَابِ

الضمير

- هو ضميرٌ لا يعودُ على شخصٍ مُعيَّنٍ وإنما على الجملة التي تأتي بعده .
- يبينها سائرُ الضمائرُ تعودُ على اسمٍ مُتقدِّمٍ عليها .
- يأتي ضميرُ الشَّانِ في صدرِ الجملة وهي توضيحُ المراد منه .
- سُمِّيَ ضميرُ الشَّانِ لأنه يرمزُ للشَّانِ أو الحال أو الحديث الذي سيُردُّ بعده؛ هُوَ اللهُ أَحَدٌ .

أحكامه:

- لا بُدَّ أن يكون مُبتدأً أو ما أصلُهُ المُبتدأ: اسم إن - اسم كان - سواءً أكان مُستترًا أم ظاهرًا .
- لا بُدَّ أن تكون الجملة بعده تُفسِّره وتكون خبرًا له .
- لا بُدَّ أن تكون الجملة المُفسَّرة له مُتأخِّرة عنه .
- لا يكون إلا للمفرد أو المفردة ولا يكون مُثنى ولا جمعًا .
- لا يكون له تابعٌ من عطفٍ أو بدلٍ أو توكيدٍ .
- إذا كان منصوبًا بسبب وقوعه مفعولًا به لفعلٍ ناسخٍ ينصبُ مفعولين به، وَجِبَ إبرازُه واتِّصالُه بمامله: ظَنَنْتُهُ الدَّرْسُ نَافِعٌ .

ضميرُ
الشَّانِ

- هي نونٌ تفصلُ بينَ ياءِ المتكلمِ والفعلِ أو ما يُشبههُ أو معِ الحرفِ .
- هي واجبةٌ مع: ياءِ المتكلمِ - الفعلِ - اسمِ الفعلِ - لَيْتَ - مِن - عَن: يَعرُفُنِي - لَيْتُنِي - مِنِّي - عَنِّي .
- وهي جائزةٌ مع: كَأَنَّ - لَكِنَّ - لَعَلَّ - إِنَّ: إِنِّي - إِنِّي . كَأَنِّي . كَأَنِّي ...
- الأَحْسَنُ إثباتُها مع: لَدُنَّ - قَدْ - فَطَرَ: لَدُنِّي - قَطِنِي - قَدْنِي .
- معِ الأفعالِ الخمسةِ يجوزُ فيها:

- تَرَكَهُمَا: يَعرُفُونِنِي
- إِذْغَامُهُمَا: يَعرُفُونِي
- حَذْفُ إِحْدَاهُمَا: يَعرُفُونِي

نونُ
الوقايةِ

- حرفٌ لا محلَّ له مِنَ الإعرابِ
- يَقَعُ مع:

- اسم الإشارة: ذَلِكَ
- بعض أسئلة الأفعال: رُوَيْدَكَ
- في مثل التعمير: أَرَأَيْتَكَ الْعِلْمُ يُفْنِي عَنِ الْمَالِ (وَلَهُ شُرُوطٌ)

كافُ
الخطابِ

تَحْدِيدُهُ وَأَدَوَاتُهُ

اسم الاستفهام

- هُوَ اسْمٌ يُسْتَعْلَمُ بِهِ عَنِ شَيْءٍ أَوْ أَمْرٍ: مَنْ هَذَا؟ مَا الْعَمَلُ؟
جَمِيعُهَا مَبْنِيَّةٌ عَلَى الْحَرَكَةِ مَا عدا أَيًّا فَهِيَ مَعْرَبَةٌ - وَجَمِيعُهَا لَهَا حَقُّ الصِّدَارَةِ فِي الْجُمْلَةِ مِثْلَ أَشْيَاءِ الشَّرْطِ.
- **أَيُّ** ظَرَفٌ يُسألُ بِهِ عَنِ الْمَكَانِ : أَيْ لَكَ هَذَا؟
• مَبْنِيٌّ عَلَى السُّكُونِ فِي مَحَلِّ نَصْبٍ عَلَى الظَّرْفِيَّةِ.
- **أَيْنَ** ظَرَفٌ يُسألُ بِهِ عَنِ الْمَكَانِ الَّذِي حَلَّ فِيهِ الشَّيْءُ: أَيْنَ كُنْتَ؟ مَبْنِيٌّ عَلَى الْفَتْحِ فِي مَحَلِّ نَصْبٍ عَلَى الظَّرْفِيَّةِ.
• إِذَا دَخَلَتْهُ مِنْ كَانَ سُؤلاً عَنِ مَكَانٍ بِرُوزِ الشَّيْءِ: مِنْ أَيْنَ جِئْتَ؟ مَبْنِيٌّ عَلَى الْفَتْحِ فِي مَحَلِّ جَرِّ بِحَرْفِ الْجَرِّ.
- **أَيَّانَ** ظَرَفٌ يُسألُ بِهِ عَنِ الزَّمَانِ فِي الْمُسْتَقْبَلِ - أَصْلُهُ: أَيُّ أَيَّانٍ - وَهَذَا مَعْنَاهُ: أَيَّانَ تَمُودُ.
• مَبْنِيٌّ عَلَى الْفَتْحِ فِي مَحَلِّ نَصْبٍ عَلَى الظَّرْفِيَّةِ.
- **أَيُّ** يُسألُ بِهَا عَنِ الْعَاقِلِ وَغَيْرِهِ. تُضَافُ إِلَى النُّكْرَةِ: أَيُّ كِتَابٍ عِنْدَكَ؟ لَا تُضَافُ إِلَى الْمَعْرُفَةِ مَا لَمْ تَدَلَّ عَلَى مُتَعَدِّدٍ: أَيُّ الرِّجَالِ أَفْضَلُ وَأَيُّهُمْ أَفْضَلُ؟ أَوْ تَكُونُ مَفْرَدَةً مَقْدَرًا قَبْلَهَا دالًّا عَلَى مُتَعَدِّدٍ: أَيُّ زَيْدٍ أَحْسَنُ؟ - أَيُّ - أَيُّ أَجْزَائِهِ أَحْسَنُ؟
• أَيُّ مَعَ النُّكْرَةِ بِمَنْزِلَةِ كُلِّ فَيْرَاعِي فِي الضَّمِيرِ الْمُضَافِ إِلَيْهِ - وَمَعَ الْمَعْرُفَةِ بِمَنْزِلَةِ بَعْضِ فَيْرَاعِي الْمُضَافِ: أَيُّ غُلَامَيْنِ أَتْيَا؟ أَيُّ الْعِلْمَانِ أَتَى؟
• تُعْرَبُ حَسَبَ مَوْقِعِهَا مِنَ الْجُمْلَةِ: ١ - مُبْتَدَأٌ فِي: أَيُّ الطُّلَّابِ جَرِي؟ ٢ - مَفْعُولًا بِهِ فِي: أَيُّ بِلَادٍ زُرْتَ؟

- **كَمْ** يُسألُ بِهَا عَنِ الْعَدَدِ: كَمْ كِتَابًا عِنْدَكَ؟ وَيَتَلَوَّهَا تَمْيِيزُهَا مَفْرَدًا مَنْصُوبًا دَائِمًا فَإِنَّ فَعْلًا بِالظَّرْفِ وَحَرْفِ الْجَرِّ كَمْ فِي الْخِزَانَةِ كِتَابًا؟ - يَجُوزُ أَنْ يُجَرَّ الْأِسْمُ بَعْدَهَا إِذَا كَانَتْ بِحَرُورَةِ جَرِّ: بِكَمْ لَبِزَةً ابْتَعْتَ الْكِتَابَ؟
• مَبْنِيٌّ عَلَى السُّكُونِ فِي مَحَلِّ: ١ - مُبْتَدَأٌ إِذَا تَلَاها لَا زَيْمٌ: كَمْ طَالِبًا جَاءَ؟ أَوْ فَعْلٌ مُتَعَدِّدٌ أَخَذَ مَفْعُولًا: كَمْ جُنْدِيًّا رَأَيْتَهُ فِي الْحَلْقَةِ؟ ٢ - خَبَرٌ إِذَا أَتَى بَعْدَهَا اسْمٌ مَرْفُوعٌ: كَمْ حِسَابُكَ فِي الْمَصْرَفِ؟ أَوْ خَبَرٌ لِكَانَ: كَمْ يَوْمًا كَانَتْ إِجَارَتُكَ؟ ٣ - مَفْعُولٌ بِهِ إِذَا أَتَى بَعْدَهَا فَعْلٌ مُتَعَدِّدٌ يَأْخُذُ مَفْعُولًا: كَمْ مَدِينَةً زُرْتَ؟ ٤ - مَفْعُولٌ مُطْلَقٌ: كَمْ دَوْرَةَ دَارَتْ سَفِينَةُ الْفَضْلِ؟ ٥ - مَفْعُولٌ فِيهِ: كَمْ سَاعَةً دَرَسْتَ؟

- **كَيْفَ** يُسألُ بِهَا عَنِ الْحَالِ: كَيْفَ زَيْدٌ أَصْحِيحٌ أَمْ سَقِيمٌ؟ لَا يُقَالُ: كَيْفَ زَيْدٌ أَقَاعِدٌ أَمْ قَائِمٌ؟ لِأَنَّ الْقَاعِدَ وَالْقَائِمَ لَيْسَا مِنَ الصِّفَاتِ الْفَرِيضَةِ - فَيَكُونُ السُّؤَالُ عَنِ مِثْلِ هَذَا يَهْلُ أَوْ بِالْهَمْزَةِ.
• وَقَدْ تَشَرَّبَ كَيْفَ مَعْنَى التَّمَجُّبِ: كَيْفَ نَجَّحَ هَذَا الْكِسْلَانُ؟ أَوْ التَّوْيِخِ: كَيْفَ صَبَّغْتَ وَقْتَكَ سُدَى؟
• مَبْنِيٌّ عَلَى الْفَتْحِ فِي مَحَلِّ: ١ - خَبَرٌ مُقَدِّمٌ إِذَا تَلَاها فَعْلٌ نَاقِصٌ: كَيْفَ صَبَّغْتَ؟ ٢ - ثَانِي مَفْعُولِي ظَنْنٍ وَأَخْوَاتِيهَا: كَيْفَ تَظُنُّ زُهَيْرًا؟ ٣ - مَفْعُولٌ مُطْلَقٌ: أَلَمْ تَرَ كَيْفَ فَعَلَ رَبُّكَ بِأَصْحَابِ الْفِيلِ؟ ٤ - حَالٌ إِذَا تَلَاها فَعْلٌ تَامٌ: كَيْفَ جَلَّ خَالِدٌ؟

- **مَتَى** ظَرَفٌ يُسألُ بِهِ عَنِ الزَّمَانِ الْمَاضِي وَالْمُسْتَقْبَلِ: مَتَى نَصَرَ اللَّهُ؟ وَتُجَرِّ يَأِي وَحَتَّى: إِلَى مَتَى تُعَذِّبُنِي؟
• مَبْنِيٌّ عَلَى السُّكُونِ فِي مَحَلِّ نَصْبٍ عَلَى الظَّرْفِيَّةِ.

- **مَنْ - مَنْ ذَا** تَخْتَصُّ بِالْعَاقِلِ: مَنْ فَعَلَ هَذَا؟ مَنْ ذَا - كَلِمَةٌ وَاحِدَةٌ لِالاسْتِفْهَامِ عَنِ الْعَاقِلِ: مَنْ ذَا أَكْرَمْتَ؟
• مَبْنِيٌّ عَلَى السُّكُونِ فِي مَحَلِّ: ١ - مُبْتَدَأٌ إِذَا تَلَاها نَكْرَةً: مَنْ مُدْرِكُ الْقِطَارِ؟ أَوْ إِذَا تَلَاها فَعْلٌ لَا زَيْمٌ: مَنْ جَلَّ؟ أَوْ إِذَا تَلَاها فَعْلٌ مُتَعَدِّدٌ أَخَذَ مَفْعُولًا: مَنْ ضَرَبْتَهُ؟ ٢ - خَبَرٌ مُقَدِّمٌ إِذَا تَلَاها مَعْرُفَةٌ: مَنْ الْقَادِمُ؟ ٣ - خَبَرٌ كَانَ: مَنْ كَانَ؟ ٤ - مَفْعُولٌ بِهِ مُقَدِّمٌ إِذَا تَلَاها فَعْلٌ مُتَعَدِّدٌ يَأْخُذُ مَفْعُولًا: مَنْ ضَرَبْتَ؟

- **مَا - مَاذَا** تَخْتَصُّ بِغَيْرِ الْعَاقِلِ: مَا فَعَلْتَ؟ مَاذَا - كَلِمَةٌ وَاحِدَةٌ لِالاسْتِفْهَامِ عَنِ غَيْرِ الْعَاقِلِ: مَاذَا فَعَلْتَ؟
• مَبْنِيٌّ عَلَى السُّكُونِ - مَوَاقِعُهَا مِنَ الْجُمْلَةِ مِمَّا ثَلَّةَ لِمَنْ، أَعْلَاهُ.

تَحْدِيدُهُ وَأَقْسَامُهُ

اسْمُ الشَّرْطِ

• اسمُ الشرطِ يدخلُ على جُمْلَتَيْنِ لِيُبَيِّنَ أَنَّ الجُمْلَةَ الثَّانِيَةَ يَتَوَقَّفُ حُصُولُهَا عَلَى حُصُولِ الْأُولَى: مَتَى أَضَعِ الْعِمَامَةَ تَعْرِفُونِي.

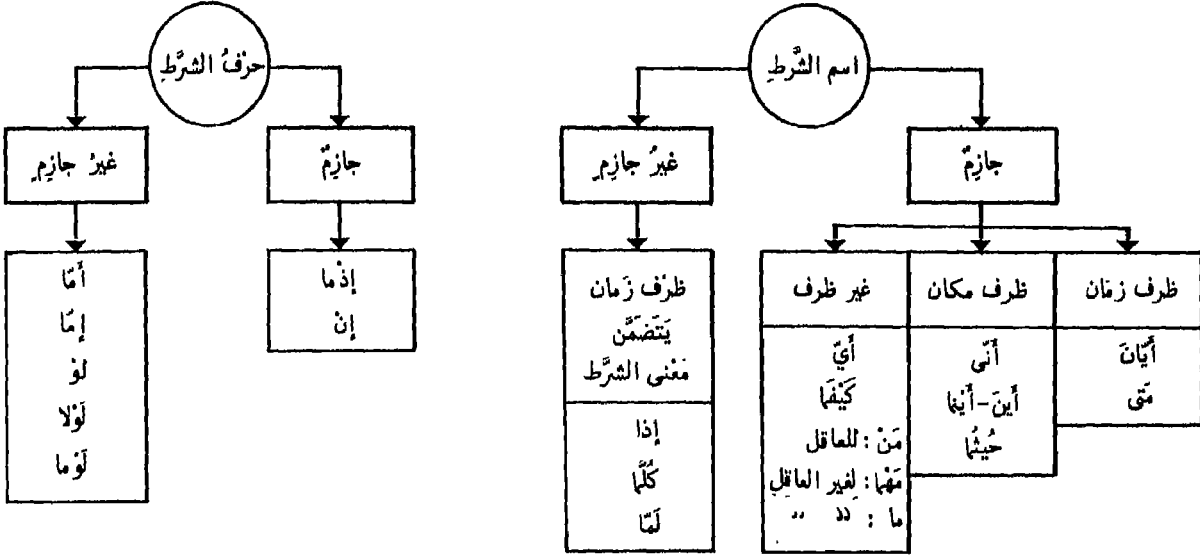

• جَمِيعُ أَصْنَافِ الشَّرْطِ مَبْنِيَّةٌ عَلَى الْحَرَكَةِ - مَا عَدَا أَيَّا فَهِيَ مُعْرَبَةٌ.

مَبْنِيَّةٌ عَلَى حَرَكَتِهَا فِي مَحَلِّ نَصْبِ عَلَى الظَّرْفِيَّةِ (مَفْعُولٌ فِيهِ): مَتَى تَقُمْ أَتَمُّ

الظُّروفُ

- إِذَا وَقَعَتْ بَعْدَ حَرْفِ جَرٍّ أَوْ مُضَافٍ فِيهِ فِي مَحَلِّ جَرٍّ: عَلَى مَنْ تَسَلَّمَ أَسْلَمَ - شِعْرٌ مَنْ تَقْرَأْ أَقْرَأْ
- إِذَا وَقَعَتْ بَعْدَهَا فِعْلٌ لَازِمٌ فِيهِ مَبْتَدَأٌ خَبَرُهُ جُمْلَةٌ فِعْلُ الشَّرْطِ: أَيُّ تَلْمِيذٍ يَجْتَهِدُ يَنْجَحُ
- إِذَا وَقَعَتْ بَعْدَهَا فِعْلٌ مُتَعَدٌّ مُسْتَوْفٍ مَفْعُولُهُ فِيهِ مَبْتَدَأٌ خَبَرُهُ فِعْلُ الشَّرْطِ: مَا تَقْرَأْ أَقْرَأْ
- إِذَا وَقَعَتْ بَعْدَهَا فِعْلٌ مُتَعَدٌّ لَمْ يَسْتَوْفِ مَفْعُولُهُ فِيهِ مَفْعُولٌ بِهِ: مَا تَقْرَأْ أَقْرَأْ
- إِذَا وَقَعَتْ بَعْدَهَا مُصَدَّرٌ فِيهِ مَفْعُولٌ مُطْلَقٌ: أَيُّ سُلُوكٍ تَسْلُكُ أَسْلُكُ

غَيْرُ

الظُّروفُ

تَكُونُ دَائِمًا فِي مَحَلِّ نَصْبِ عَلَى أَنَّهَا حَالٌ: كَيْفَمَا تَفْعَلْ أَفْعَلْ

كَيْفَمَا

- مُعْرَبَةٌ بِحَسَبِ مَا تُضَافُ إِلَيْهِ
- هِيَ مَبْتَدَأٌ فِي: أَيُّ تَلْمِيذٍ يَدْرُسُ يَنْجَحُ - هِيَ مَفْعُولٌ بِهِ فِي: أَيُّا تَدْعُ قَلَّةَ الْأَسْبَاطِ الْحَسَنَى - هِيَ مَجْرُورَةٌ بِالْبَلِّهِ فِي: بِأَيِّ كِتَابٍ تَقْرَأُ أَقْرَأْ.
- إِذَا أُضِيفَتْ إِلَى ظَرْفِ زَمَانٍ كَانَتْ ظَرْفَ زَمَانٍ وَإِذَا أُضِيفَتْ إِلَى ظَرْفِ مَكَانٍ كَانَتْ ظَرْفَ مَكَانٍ.

أَيُّ

- لَا يَجُوزُ أَنْ يَسْبِقَهَا وَيَعْمَلَ فِيهَا سِوَى حَرْفِ الْجَرِّ وَالْمُضَافِ.
- إِذَا سَبَقَهَا وَعَمِلَ فِيهَا غَيْرُ حَرْفِ الْجَرِّ أَوْ الْمُضَافِ أَضْبَحَتْ غَيْرَ جَازِمَةٍ لِفَقْدَانِهَا مَعْنَى الشَّرْطِ.
- تُصْبِحُ أَنْتَدِرَ اسْمُهُ مَوْصُولَةٌ وَفِعْلًا الشَّرْطِ وَالْجَوَابِ فِي مَحَلِّ رَفْعٍ إِذَا كَانَا مُضَارِعَيْنِ:
بِمَنْ تُفَاخِرُ أَفَاخِرُ - عَلَامٌ مَنْ تَضْرِبُ أَضْرِبُ.
إِنَّ مَنْ يَطْلُبُ يَجِدُ - لَيْسَ مَا يَشْرِكُ يَعْجَبُنِي.

اسْمُ الشَّرْطِ

الْجَازِمَةُ لَهَا

حَقُّ الصِّدَارَةِ

تحديده وأقسامه

الاسم الموصول

هو ما لا يبيّن معناه إلا بجملة تُذكر بعده تُسمّى صلة له.

الموصول المشترك
من: للعاقل
ما: لغير العاقل
ذا: للعاقل وغيره
أي: للعاقل وغيره

الموصول الخاص					
مؤنث	→	التي	→	الذي	→
	→	اللّتان	→	اللّذان	→
	→	اللّواتي	→	الّذين	→
	→	الّآتي	→	الّآئي	→
	→	الّآئي	→	الّآء	→
		رفع		رفع	
		نصب وجرّ		نصب وجرّ	

مفرد
مثنى
جمع
جمع
جمع

- أل: إذا دخلت على اسم الفاعل والمفعول والمبالغة تتنازل بأن الإعراب لا يعلق عليها بل على الصلة التي تفرغ بها
- ذو: مختصة ببيّن طي

الموصول الخاص يستعمل للعاقل وغير العاقل ما عدا جمعه فإنه يستعمل للعاقل فقط. وأما غير العاقل فستعمل له: التي: الأشجار التي أثمرت.

- للعاقل: اقبل عذر من اعتذر إليك - يجوز استعمالها لغير العاقل في ثلاثة مواضع:
 - ١ - أن يُنزل منزلة العاقل: يدعو من دون الله من لا يستجيب له - والمذموم: الأضام.
 - ٢ - أن يختلط مع العاقل فيقلب عليه: يسبح له من في السموات ومن في الأرض.
 - ٣ - أن يجتمع معه في عموم سابق فصيل ين: فمنهم من يمشي على بطنه ومنهم من يمشي على رجلين.

من

- لغير العاقل: أغفرت لنا ما فرط منا - يجوز استعمال ما للعاقل من اختلط بغير العاقل: يسبح له ما في السموات وما في الأرض.

ما

- للعاقل وغيره على أن تقع بعد: من وما - الاستفهاميتين غير مشارٍ بها ولا مركبة مع إحداهما: ماذا فعلت؟ من ذا رأيت؟
- تخرج إذا الإشارة عن هذا الباب: ماذا الكتاب؟ - من ذا الرجل؟
- إذا ركبت مع ما قبلها كانت لغوا لا يعتد بها لأن المجموع يكون قد جعل اسماً واحداً يراد به مجرد الاستفهام. وهي جزء منه - والضابط في جعلها إشارية أو موصولة هو أن ما بعدها إن كان اسماً فهي إشارية: ماذا الكتاب؟ - لأنه لا يصلح للصلة - وإن كان فعلاً: ماذا فعلت؟ فهي موصولة لأنه لا يصلح للإشارة.

ذا

- للعاقل وغيره - تنفرد عن بقية الموصولات بأنها تُعرب دائماً: يسرني أنهم هو قادم - إلا إذا أضيفت وحذفت الضمير الواقع صدر صلتها فتبنى على الضم: يسرني أنهم قادم.
- المراد بصدر صلة لفظة الضمير المحذوف: هو - في المثال - لأن التقدير: أنهم هو قادم
- شرط عامل أي أن يكون مستقبلاً مقدماً عليها. فلا يقال: أعجبتني أنهم قام - بل يُعجبني.
- الأكثر في استعمال أي الأفراد والتذكير مع الجمع - ومنهم من يؤنثها: تدهشني آيتهم خطبت.

أي

جميع الأسماء الموصولة مبنية	١ - على الحركة للمفرد والجمع: • جاء الذي ... مبنية على السكون - فاعل • الرجل الذي جاء: مبنية على السكون - نعت • ماذا فعلت؟: ذا - مبنية على السكون - خبر
ما عدا أي مفعلة أو مبنية	٢ - على الحرف للمثنى (ألف للرفع - ياء للنصب والجر) • رأيت الرجلين اللذين: مبنية على الياء - نعت • مررت بالذين: مبنية على الياء - مجرور • جاء اللذان ...: مبنية على الألف - فاعل

الاسم الموصول - ٢ - صلة الموصول

- الموصولات تحتاج إلى صلة ليتم المعنى.
- الجار والمجرور يتعلقان بحذف تقديره « حصل ».

صلة الموصول	الاسم الموصول
-------------	---------------

كان غائباً	حَضَرَ الَّذِي
عند القوم	عَرَفْتُ الَّذِي
في الكتاب	قَرَأْتُ مَا

١ - جُمْلَةٌ خَبَرِيَّةٌ
٢ - شَيْهٌ جُمْلَةٌ بِالظَّرْفِ
٣ - شَيْهٌ جُمْلَةٌ بِجَرَفِ الْجَرِّ



الجملة الاسمية	هي كَلَامٌ يَحْتَمِلُ الصِّدْقَ وَالكَذِبَ: الأرض تدور حول الشمس	الجملة الفعلية	هي كَلَامٌ لَا يَحْتَمِلُ الصِّدْقَ وَالكَذِبَ: لا تنه عن خلق وتأتي مثله
----------------	---	----------------	---

- تشتمل الصلة على ضمير يطابق الموصول في الإفراد والتذكير... ويسمى عائداً.
- يكون العائد ضمير العينية: يا أيها الذين آمنوا...
- ويكون العائد ضمير الحاضر إذا كان الموصول مخبراً عن ضمير المتكلم أو مخاطب: أنا الذي علمتكم.
- تحذف الصلة للتهويل - للتعظيم...

تجوز في الموصولات المشتركة

مراعاة المعنى	• فيكون العائد مفرداً مذكراً وهو الأكثر: رأيت بين النساء من تحلى بالعبقة. • وإلا روعي المعنى خوف النعوض: أكرم من زارك لا من زارتك.	مراعاة الظن
---------------	---	-------------

يُحَذَفُ الْعَائِدُ الْمَرْفُوعُ: • فِي أَوَّلِ الصَّلَةِ مَبْتَدَأً وَقَدْ أُخِيرَ عَنْهُ بِفِرْدٍ وَالصَّلَةُ طَوِيلَةٌ: ما أنا بالذي فاعل هذا (هو فاعل) • أَمَا إِذَا لَمْ تَكُنِ الصَّلَةُ طَوِيلَةً فَيَمْتَنِعُ الْحَذْفُ: الَّذِي هُوَ مَوْجُودٌ • وَلَا يُحَذَفُ فِي غَيْرِ مَا تَقَدَّمَ.

يُحَذَفُ الْعَائِدُ الْمَنْصُوبُ: - الْمَفْعُولُ بِهِ: لَا أُعْبِدُ مَا تُعْبَدُونَ (تعبدون) - الْمُضَافُ إِلَيْهِ لِفَتْحٍ: فَاقْضِ مَا أَنْتَ قَاضٍ (قاضي) - الْجُرُورُ بِجَرَفٍ فِي مَوْجِعِ النَّصْبِ: وَيَنْهَلُ مِمَّا تَنْهَلُونَ (منه) - وَلَا يُحَذَفُ فِي غَيْرِ ذَلِكَ...

الكِنَايَات

تَحْدِيدُهَا وَأَسْمَاؤها

- هي التَّعْبِيرُ عن شَيْءٍ مُعَيَّنٍ بِلَفْظٍ غَيْرِ صَرِيحٍ لِلدَّلَالَةِ عَلَيْهِ وَهِيَ: كَأَيُّ - كَذَا - كَمْ - كَيْت - ذَيْت - بَضْع - فُلَانٌ .
جُمُيعُهَا مَبْنِيَّةٌ عَلَى الْحَرَكَةِ مَا عدا بَضْعًا وَفُلَانًا فَهِيَ مَعْرَبَةٌ - كَمْ الْخَبْرِيَّةُ وَحَدَّهَا لَهَا حَقُّ الصَّدَارَةِ فِي الْجُمْلَةِ .

الاستلهابية

الخبيرية

- ١- يُكْنَى بها عن عددٍ كثيرٍ للأخبارِ عنه لا لتعيينه . وتقع:
 - مفعولاً به: كَمْ كِتَابًا اشْتَرَيْتَ!
 - نائب مفعولٍ مطلقٍ: كَمْ ضَرْبَةً ضَرَبْتَ!
 - نائب مفعولٍ فيه: كَمْ سَنَةً دَرَسْتَ!
 - مبتدأ: كَمْ طَالِبًا جَاءَ! • خبراً: كَمْ حِسَابًا فِي الْمَصْرَفِ!
 - لا يجوزُ جرُّها بِجَرِّ الْجَرِّ وَلَا بِالْمُضَافِ
- ٢- يَقَعُ الْاسْمُ بَعْدَهَا بِجَرِّهَا بِالْإِضَافَةِ
 - يَقَعُ الْاسْمُ بَعْدَهَا إِذَا مُفْرَدًا: كَمْ إِنْسَانًا جَمًّا: كَمْ أَنَا!
 - يجوزُ أَنْ يُجْرَّ مِمَّيَّزًا بَيْنَ: كَمْ مِنْ مَرَّةٍ أَخْطَأْتُ!
 - إِذَا فُصِّلَ بَيْنَ كَمْ وَجَرِّهَا بِفَاصِلٍ وَجَبَ نَصْبُ مِمَّيَّزِهَا لَفْظًا وَمَعْلًا: كَمْ لِي صَدِيقًا!
 - تَخْتَصُّ بِالزَّمَنِ الْمَاضِي - إِذَا دَخَلَتْ عَلَى فِعْلِ مَاضٍ أَوْ مَضَارِعَ جازٍ حَذْفُ مِمَّيَّزِهَا: كَمْ كَافَقْتُ أَي: كَمْ كَفَّاحٍ كَافَقْتُ!

- ١- يُكْنَى بها عن عددٍ يجهله السائلُ ويطلبُ تعيينه . وتقع:
 - مفعولاً به: كَمْ كِتَابًا اشْتَرَيْتَ؟
 - نائب مفعولٍ مطلقٍ: كَمْ ضَرْبَةً ضَرَبْتَ؟
 - نائب مفعولٍ فيه: كَمْ سَنَةً دَرَسْتَ؟
 - مبتدأ: كَمْ طَالِبًا جَاءَ؟ • خبراً: كَمْ حِسَابًا فِي الْمَصْرَفِ؟
 - مجرورةٌ بِجَرِّ الْجَرِّ: بِكَمْ اشْتَرَيْتَ الْكِتَابَ؟
- ٢- يَقَعُ الْاسْمُ بَعْدَهَا مَنْصُوبًا عَلَى أَنَّهُ مِمَّيَّزٌ
 - إِذَا وَقَعَتْ كَمْ بَعْدَ حَرْفِ جَرٍّ جازٍ فِي مِمَّيَّزِهَا النَّصْبُ: بِكَمْ لِهَرَّةٍ بَعَثَ سَيَّارَتَكَ؟ وَجازَ الْجَرُّ: بِكَمْ لِهَرَّةٍ ...
 - إِذَا فُصِّلَ بَيْنَ مِمَّيَّزِهَا بِفِعْلِ مُتَعَدٍّ وَجَبَ زِيَادَةُ مِنْ عَلَى التَّمْيِيزِ: كَمْ أَطَمَمْتُ مِنْ قَبْرِ؟
- ٣- يجوزُ حَذْفُ مِمَّيَّزِهَا إِذَا دَلَّتْ قَرِينَةٌ عَلَيْهِ: كَمْ أَوْلَادَكَ؟ أَي كَمْ وَلَدًا أَوْلَادَكَ؟ فَتَصْبِحُ الْجُمْلَةُ مُؤَلَّفَةً مِنْ مَبْتَدَأٍ وَخَبَرٍ

- يُكْنَى بها عن عددٍ كثيرٍ للأخبارِ عنه لا لتعيينه - فهي بِمَثَلِ كَمْ الْخَبْرِيَّةُ وَتَخضعُ فِي إِعْرَابِهَا لِلأَحْكَامِ نَفْسِهَا تَكْتَبُ أَيْضًا: كَأَيِّن - كَأَيْن - كَائِن - كَائِن - كَائِن - كَائِن - مُمَيَّزًا يَقَعُ دَائِمًا مُفْرَدًا - يُجْرَّ بَيْنَ: كَأَيُّ مِنْ رَجُلٍ زُرْتُ - وَقَدْ يَأْتِي مَنْصُوبًا لَفْظًا وَمَعْلًا: كَأَيُّ عُصْفُورًا اصْطَدْتُ!

كَأَيُّ

- يُكْنَى بها عن عددٍ مُبْهَمٍ أَوْ عَنْ حَدِيثٍ . وَفِي أَكْثَرِ الأَحْيَانِ تُسْتَعْمَلُ مَكْرَرَةً وَذَلِكَ بِأَنَّ نَعِيفَ عَلَيْهَا بِمَثَلِهَا - هِيَ مَرْكَبَةٌ مِنْ كَافِ التَّشْبِيهِ وَاسْمُ الإِشَارَةِ ذَا وَتُعْتَبَرُ مَبْنِيَّةً كَلِمَةً وَاحِدَةً . عَلَّمَهَا فِي الإِعْرَابِ حَسَبَ مَوْقِعِهَا مِنَ الْجُمْلَةِ . يَجِبُ نَصْبُ مِمَّيَّزِهَا لَفْظًا وَمَعْلًا: عِنْدِي كَذَا كِتَابًا اشْتَرَيْتُ كَذَا كَذَا كِتَابًا!

كَذَا

- يُكْنَى بِكَيْتٍ عَنْ جُمْلَةِ القَوْلِ وَتُكْرَرُ وَجُوبًا: قُلْتُ كَيْتَ كَيْتَ - أَوْ - كَيْتَ وَكَيْتَ . يُكْنَى بِذَيْتٍ عَنْ جُمْلَةِ القَوْلِ وَتُكْرَرُ وَجُوبًا: فَعَلْتُ ذَيْتَ ذَيْتَ - أَوْ - ذَيْتَ وَذَيْتَ إِذَا كُرِّرْتَ كَذَا وَكَيْتَ وَذَيْتَ بِدُونِ عَطْفٍ تُعْتَبَرُ مَبْنِيَّةً كَلِمَةً وَاحِدَةً . كَيْتَ وَذَيْتَ هَا دَائِمًا فِي مَحَلِّ مَفْعُولٍ بِهِ .

كَيْتُ
ذَيْتُ

- بَضْعٌ يُكْنَى بها عن العددِ مِنَ الثَّلَاثَةِ إِلَى التَّسْعَةِ وَحُكْمُهَا أَنَّهُا كَالْعَدَدِ الْمَفْرَدِ تَدَكَّرَ مَعَ الْمُؤَنَّثِ وَتَوَثَّتْ مَعَ الْمَذْكَرِ: اسْتَعْرَتْ بَضْعَةَ كُتُبٍ وَبَضْعَ وَرَقَاتٍ .
- فَلَانٌ يُكْنَى بها عن اسمِ عَلمٍ مَذْكَرٍ عَاقِلٍ: زَارَنَّا فُلَانًا .
- فَلَانَةٌ يُكْنَى بها عن اسمِ عَلمٍ مُؤَنَّثٍ عَاقِلٍ زَارَنَّا فُلَانَةً .
- تُعْرَبُ بَضْعٌ وَفُلَانٌ حَسَبَ مَوْقِعِهَا مِنَ الْجُمْلَةِ وَمِمَّيَّزُ بَضْعٍ يَكُونُ إِذَا مُضَافًا إِلَيْهِ: اشْتَرَيْتُ بَضْعَةَ أَقْلَامٍ وَإِنَّمَا مَفْصُولًا عَنْهَا بَيْنَ: اشْتَرَيْتُ بَضْعَةَ مِنْ كُتُبٍ .

بَضْعُ
فُلَانٌ

تَحْدِيدُهَا وَأَنْوَاعُهَا

الظُّرُوفُ

• هي أسماء منصوبة تدلُّ على زَمَانٍ أو مَكَانٍ وَتُوقِعُ الفِعْلَ وَتَتَضَمَّنُ مَعْنَى: في - باطرادٍ

ظُرُوفُ الْمَكَانِ	ظُرُوفُ الزَّمَانِ	مُبَهَمَةٌ	مَعْرَبَةٌ
أمام - وراء - يمين - شمال - فوق - تحت - (الجهات الستة وما هو في معناها) عند - غرباً - جهة - ناحية - متر - فرسخ .	حين - مدة - زمان - وقت - أمد - أبداً - عند - آنه - إزاء .	محدودة	معرّبة
بيت - مسجد - قرية - بلد - مدينة - جبل - نهر - بحر .	ساعة - يوم - أسبوع - شهر - عام - قرن - خميس - جمعة - شباط - آذار - خريف - ربيع - ثلاثة أيام - أربع سنوات .		
أين - ثم - ثمّة - حيث - هنا .	الآن - أمس - أين - ريث - ريثاً - متى - مذ - منذ - لما .	غير ملازمة للظرفية	مبنيّة
أنى - لدى - لدن - بعد - عل - قبل وما قطع عن الإضافة من الجهات الست .	إذ - إذا - أنى - أيان - بعد - بينا - بيننا - عوض - قبل - قط - لدى - لدن - صباح مساء - ليل نهار - بين بين .	ملازمة للظرفية	

• يتخلل في تحديد الظرف - أو المفعول فيه - العناصر التالية:

- 1 - الاسميّة - فلا يكون الظرف فعلاً أو حرفاً .
- 2 - معنى الزمان أو المكان - فما لا يدلُّ على زمان أو مكان لا يأتي ظرفاً .
- 3 - ارتباط الاسم الدالّ على زمان أو مكان بفعل - فكلمة شهر في: شهر نوار جميل - لا تدلُّ على زمان فعلٍ ولهذا تعرب مبتدأ كباقي الأسماء - وهذا ما عناه النحاة إذ اشتروا في الظرف معنى: في - ومتملّق الظرف هو الكلمة الدالّة على الفعل .
- 4 - النصب أو البناء في محلّ نصب: فكلمة يوم في: جئت في يوم الأحد - تدلُّ على زمان مجيء كقولك: جئت يوم الأحد - ولكنها غير منصوبة فلا تعرب ظرفاً - فالظرف هو مفعول فيه: المفعول منصوب - وزمان الفعل أو مكانه هو ما فيه وقع الفعل .

إعراب وبناء الجهات الست	الظُرُوفُ الَّتِي تُجْرَبُ بِحَرْفِ الْجَرِّ	الظُّرُوفُ وَنَائِبُ الظُّرْفِ
١ - تُعْرَبُ فتنصب: • إذا أضيفت: جلست أمام الدار . • إذا قطعت عن الإضافة لفظاً ومعنى: جلست أماماً . ٢ - تُبْنَى على الضمّ في محلّ نصب: • إذا قطعت عن الإضافة لفظاً لا معنى: جلست أمام - حطه السيل من عل . ٣ - تدخل معها: قبل - بعد - دون أول وأسفل (المنوعتان من الصّرف) .	تجرّبن : قبل - بعد - متى لدى - عند . من وإلى : فوق - تحت - أين هنا . حتّى وإلى : متى . من وإلى والباء : حيث . من وإلى ومذ ومند : الآن .	• يكثر حذف الظرف وسوب عنه: ١ - المصدر : وصلت غروب الشمس ٢ - العدد : مسيت ثلاثة أيام ٣ - الصفة : صمت قلباً ٤ - اسم الإشارة : وقفت تلك الناحية ٥ - ما دلّ على كناية : مسيت كلّ النهار ٦ - ما دلّ على جرئته : أراه بعض الأحنان ٧ - ألفاظ مسموعة : أحقاً أنت مجتهد ؟ • نائب الظرف منصوب

اسمُ الفعل - صيغته وبنائه

• هو لفظٌ ينوبُ منابَ الفعلِ معنَى وَعَمَلًا ولا يتأثّرُ بالعواملِ ولا يُقدّمُ المفعولُ به عليه.

اسمُ الفعل



• المرادُ من وضعهِ المبالغةُ. ولا يُستغنى عنه بِسْمَاءِهِ. فَإِن قُلْتَ أَفًا كَأَنَّكَ تَقُولُ: أَتَضَجُّرُ كَثِيرًا جَدًّا.

• ما هو بمعنى الماضي:

- بُطَانَ: أَبْطَأَ - شُرْعَانَ وَوَشَكَانَ: أَسْرَعَ - شَتَانَ وَهَيْهَاتَ: بَعُدَ.
- شَتَانَ: تَطَلَّبُ فاعلاً دالاً على اثنين: شَتَانَ الرَّيْدَانِ - وقد تزاودَ بينهما: ما - أو - ما يَبِينُ: شَتَانَ ما زِيدٌ وَعَمْرُوٌّ - أو كقولهِ: فَشَتَانَ ما بَيْنَ الرَّيْدَيْنِ في الندى.
- إذا وَقَعَ بَعْدَ هِيهَاتِ لَمْ تَكُنْ زَائِدَةً: هَيْهَاتِ هَيْهَاتِ لَمَّا تُوعَدُونَ.

مِنَ المَاضِي

• ما هو بمعنى المضارع:

- آهَ وَأَوَاهُ: أَتَوَجَّعُ - أَفًا: أَتَضَجَّرُ - بَجَلًا - قَدًا وَقَطَطًا: يَكْفِي - بَيْحًا: أَتَعَجَّبُ.
- زَهً: أَسْتَحْشِنُ - وا - واها - وَيًا: أَتَلَهَّفُ - بَدًا وَبَهً: أَمْدَحُ.
- وَيًا: قد تَلَحَّفَهَا كَافٌ: وَيَكُ. وَاخْتَلَفَ في هذه الكَافِ قَفِيلٌ حُرْفٌ خُطَابٍ وَقِيلَ إِنَّ وَيَكُ مُخْتَصَرٌ: وَيَلِكُ. والكَافِ في محلِّ جَرٍّ بالمُضَافِ.

مِنَ المَضَارِعِ

• ما هو بمعنى الأمر:

- إِلَيْكَ: اغْتَرَلَنَ - أَمَامَكَ: تَقَدَّمَ - آمِينَ: اسْتَمِعَ - رُوَيْدًا: أَمَهَلُ - صَهً: اسْكُتْ - عِنْدَكَ: وَلَدَيْكَ وَدُونَكَ وَهَاهُا: خُذْ - بَلَهً: دَعْ - حَيًّا وَحَيِّهَلْ وَحَتَّى هَلَا وَحَيِّي هَلَا: أَقْبِلْ - هَلْمُ وَهَيَّا وَهَيْتَ: أَسْرِعْ - أَرَأَيْتَكَ: أَخْبِرْنِي - مَهً: أَكْهَفْ - وَرَاهُكَ: تَأَخَّرْ - إِيهً: امضِ في حَدِيثِكَ. مَكَانَكَ: اثْبُتْ.
- الكَافِ في: إِلَيْكَ - في مَوْضِعِ الجَرِّ بِالْحُرْفِ - وفي: دُونَكَ - في مَوْضِعِ الجَرِّ بِالْمُضَافِ.

مِنَ الأَمْرِ

• يُصَاحُ على وَزْنِ: فَعَالٍ من فَعْلٍ ثَلَاثِيٍّ تَامٍ مُتَصَرِّفٍ وَمَعْنَاهُ الأَمْرُ: نَزَالَ - سَمَاعٌ - قَتَالَ.

- وَشَدَّ من مَزِيدِ الثَّلَاثِيِّ: دَرَاكَ وَبَدَارٌ من أَدْرَكَ وَبَادَرَ - وَيَكُونُ هَذَا الوِزْنَ صِفَةً لِسَبِّ الأَنْثَى وَيَلِزُمُهُ النَّدَاءُ: يَا خَبَابًا وَيَا خَدَاعَ - هذه الأَسْمَاءُ مَبْنِيَّةٌ على الكَسْرِ دَائِمًا.

قِيَاسِيٌّ

- بَعْضُهُ نُقِلَ عن الجَارِّ والجُرُورِ: إِلَيْكَ عَنِّي: ائْتَعِدْ - إِلَيْكَ الكِتَابُ: خُذْهُ - وَبَعْضُهُ ما نُقِلَ عن الظَّرْفِ: مَكَانَكَ: اثْبُتْ - أَمَامَكَ: تَقَدَّمَ - وَبَعْضُهُ ما نُقِلَ عن المَصْدَرِ: رُوَيْدَكَ: تَمَهَّلْ وَبَعْضُهُ نُقِلَ عن حُرْفِ تَنْبِيهِ: هَا الكِتَابُ: خُذْهُ.

مَنْقُولٌ

• ارْتَجَلَتْهُ عَفْوِيَّةُ الإِنْسَانِ وَوُضِعَ من أَوَّلِ أَمْرِهِ اسْمُ فَعْلٍ: أَقَّةً - أَقًا - أَفًا - أَفًا - أَفًا.

- وَمِنْهُ اسْمُ الصَّوْتِ الَّذِي يُخَاطَبُ بِهِ مِنَ الحَيَوَانِ أو صَغَارِ الإِنْسَانِ: عَدَسٌ - هَسٌ - سَأٌ - بَسٌ - كَحٌ - عاقٍ - قَبٌ - جُوتٍ - هِينِخٌ - اسْمُ الصَّوْتِ لا يَحْمِلُ ضَمِيرًا ولا محلًّا له من الإعرابِ.

مُرْتَجَلٌ

اسم الفعل - ٢ - عمله في الإعراب

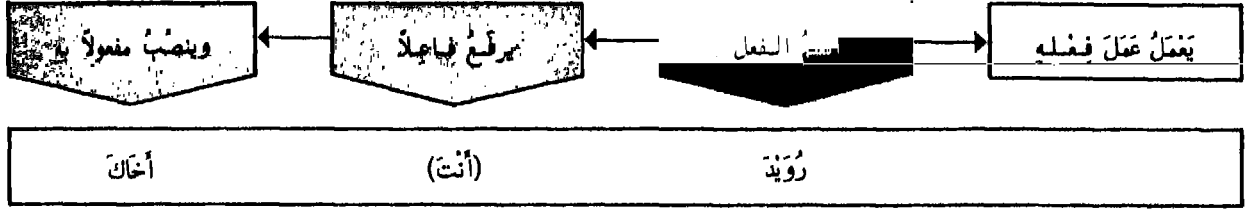

- يُشْتَرَطُ فِي اسْمِ الْفِعْلِ أَنْ يُقَدَّمَ عَلَى مَعْمُولِهِ وَلَا يُفْصَلُ عَنْهُ - فَلَا يُقَالُ: زَيْدًا حَدَارٍ - وَلَا: حَدَارٍ يَا قَتِي زَيْدًا

إذا كان بمعنى للتعدي

- رَقَعَ فاعِلًا وَنَصَبَ مفعولًا به: بَلَّهَ هَذَا الْأَمْرَ - دَعَى هَذَا الْأَمْرَ.
- إِذَا كَانَ الْفِعْلُ يَتَعَدَّى بِحَرْفٍ مِنْ حُرُوفِ الْجُرِّ عَدَى اسْمُ الْفِعْلِ الَّذِي بِمَعْنَاهُ بِذَلِكَ الْحَرْفِ - وَمِنْ ثَمَّ يُعَدَّى حَيْهَلٌ بِنَفْسِهِ إِذَا كَانَ بِمَعْنَى: إِيْتَى - نَحْو: حَيْهَلِ الْمَلِكِ. وَيُعَدَّى بِالْبَاءِ إِذَا كَانَ بِمَعْنَى: عَجَلَ: نَحْو: إِذَا ذُكِرَ الصَّالِحُونَ فَحَيْهَلٌ بِعَمْرٍ - أَي: فَعَجَلُوا بِذِكْرِ عَمْرٍ - وَيُعَدَّى بِعَلٍّ إِذَا كَانَ بِمَعْنَى: أَقْبَلَ - نَحْو: حَيْهَلٌ عَلَى الْمَدِينَةِ..

- رَقَعَ فاعِلًا لَقَطًا: هَيْهَاتَ زَيْدًا - أَي: بَعْدَ زَيْدٍ.
- كَانَ فاعِلُهُ إِذَا اسْمًا ظَاهِرًا: هَيْهَاتَ زَيْدٍ.
- أَوْ ضَمِيرًا مُسْتَتْرًا: صَهْ (أنت) يَا غَيْبِي - اسْكُتْ يَا غَيْبِي.
- لَا يَكُونُ ضَمِيرًا بَارِزًا.

- إِذَا كَانَ اسْمُ الْفِعْلِ مَنْقُولًا عَنْ ظَرْفٍ أَوْ حَرْفٍ جَرَّ اتَّصَلَ بِهِ ضَمِيرُ الْخُطَابِ: عَلَيْكَ بُوَأْسَ - إِلَيْكَ عَنِّي - دُونَكَ الْكِتَابِ. وَهَذَا الضَّمِيرُ مَحَلُّهُ مِنَ الْإِعْرَابِ الْجُرِّ بِالْحَرْفِ أَوْ بِالْمُضَافِ كَمَا كَانَ قَبْلَ نَقْلِ مَا اتَّصَلَ بِهِ.
- حَكَمَ أَسْمَاءُ الْأَفْعَالِ أَنْ تَكُونَ بِجَانِبِ وَاحِدَةٍ فِي الْإِفْرَادِ وَالتَّذْكِيرِ وَفِرْعَوِيهَا - إِلَّا إِذَا كَانَ فِيهَا كَافُ الْخُطَابِ فَتَنْصَرِفُ عَلَى حَسَبِ هَذِهِ الْأَحْوَالِ: عَلَيْكَ - عَلَيْكِ - عَلَيْكُمْ - عَلَيْكُنَّ.
- اسْمُ الصَّوْتِ يُشَبُّهُ اسْمُ الْفِعْلِ مِنْ حَيْثُ صِحَّةُ الْاِكْتِفَاءِ بِهِ وَإِنَّمَا لَمْ يُجْعَلِ اسْمُ فِعْلٍ لِأَنَّهُ لَا يَحْمِلُ ضَمِيرًا وَلَا يَقَعُ فِي شَيْءٍ مِنْ تَرَائِيكِ الْكَلَامِ - لَا عَمَلٌ لَهُ مِنَ الْإِعْرَابِ وَلَا عَمَلٌ لَهُ.
- إِنَّ: هَلُمَّ - تَلَزَمُ صُورَةً وَاحِدَةً فِي التَّصْرِيفِ: هَلُمَّ يَا رَجُلٌ وَهَلُمَّ يَا نِسَاءً. وَبَعْضُهُمْ يُلْحِقُ بِهَا الضَّمِيرَ: هَلُمَّ - هَلُمَّنَا - هَلُمَّنَا - هَلُمَّنَّ - وَتَكُونُ حِينَئِذٍ فِعْلًا أَمْرًا لِأَنَّ اسْمَ الْفِعْلِ لَا يَرْقَعُ الْبَارِزَ - وَلِذَلِكَ قَدْ رَجَّحَ الْكَثِيرُونَ كَوْنَ: هَاتِ - وَتَعَالَى - فَعَلَيْنِ لِرَفْعِهِمَا الضَّمِيرَ الْبَارِزَ. فَتَقُولُ فِي هَاتِ: هَاتِيَا - هَاتُوا - هَاتِي - هَاتِيَا - هَاتِيَيْنِ - (وَتُبَدَّلُ اللَّتَاءُ هَمْزَةً) وَتَقُولُ فِي تَعَالَى: تَعَالِيَا - تَعَالُوا - تَعَالِي - تَعَالِيَا - تَعَالَيْنِ.

حالاتها الإعرابية

الأسماء الخمسة

حُذِفَ الحرفُ الثالثُ لبعضِ الأسماءِ في اللَّغَةِ فوردتْ على حرفين - منها الأسماءُ الخمسةُ:

ذو

فو

حم

أخ

أب

يُرَدُّ الحذوفُ لبعضها في التَّشْبِيهِ والنَّسَبِ: الأَبَوَانِ - الأَخَوِيَّ-

- | | | |
|---------------|---|-----------------------------------|
| • الواو للرفع | : | أَبُو - أَخُو - حَمُو - فُو - ذُو |
| • الألف للنصب | : | أَبَا - أَخَا - حَمَا - فَا - ذَا |
| • الياء للجر | : | أَبِي - أَخِي - حَمِي - فَي - ذِي |

علامات
إعرابها

- | | | |
|----------------------------------|---|--------------------------------|
| • مفردة غير مشناة أو مجموعة | : | جاه أبوك - رأيتُ أبوكَ |
| • مضافة إلى ضمير غير ياء المتكلم | : | جاه أخوه - جاه أخي |
| • مضافة إلى اسم | : | جاه حمو الجار - جاه حم |
| • غير معرفة بأن | : | لا فُضَّ فوه - لا فُضَّ القم |
| • غير مصفرة | : | وإنَّ رَبَّكَ لَذُو مَغْفِرَةٍ |

شروطها

- إذا قُفِدَ شرطٌ من هذه الشُّروطِ لا تُعتَبَرُ مِنَ الأسماءِ الخمسةِ إعراباً وتعرَّبُ بالحركات
- إذا تُنَبِّتُ تكونُ علاماتُ إعرابها علاماتِ المثني

: يَجُوزُ أَنْ تُحذَفَ الميمُ منها: في قَمِي مَاءٌ وَهَلْ يَنْطِقُ مَنْ فِي فِي مَاءٌ

م

- : يَجِبُ أَنْ تُكوُنَ بِمعنى صاحبٍ: لِيُنْفِقُ ذُو سَعَةٍ مِنْ سَعَتِهِ
- ذو - ذَوَان - ذُوونَ وَأُولُو
- ذاتُ - ذَوَاتان - ذَوَاتِ وَأُولَاتِ

ذو

: هناك من يعتبر أنَّ الأسماءَ سِتَّةٌ وليست خمسةً

ملاحظة

اسم العدد - ١ - العدد الأصلي والعدد الترتيبي

• هو ما دلّ على كمية الأسماء الممدودة وترتيبها مع نقل الأرقام في اللغة العربية إلى ما يلائمها من اللفظ العربي السليم.

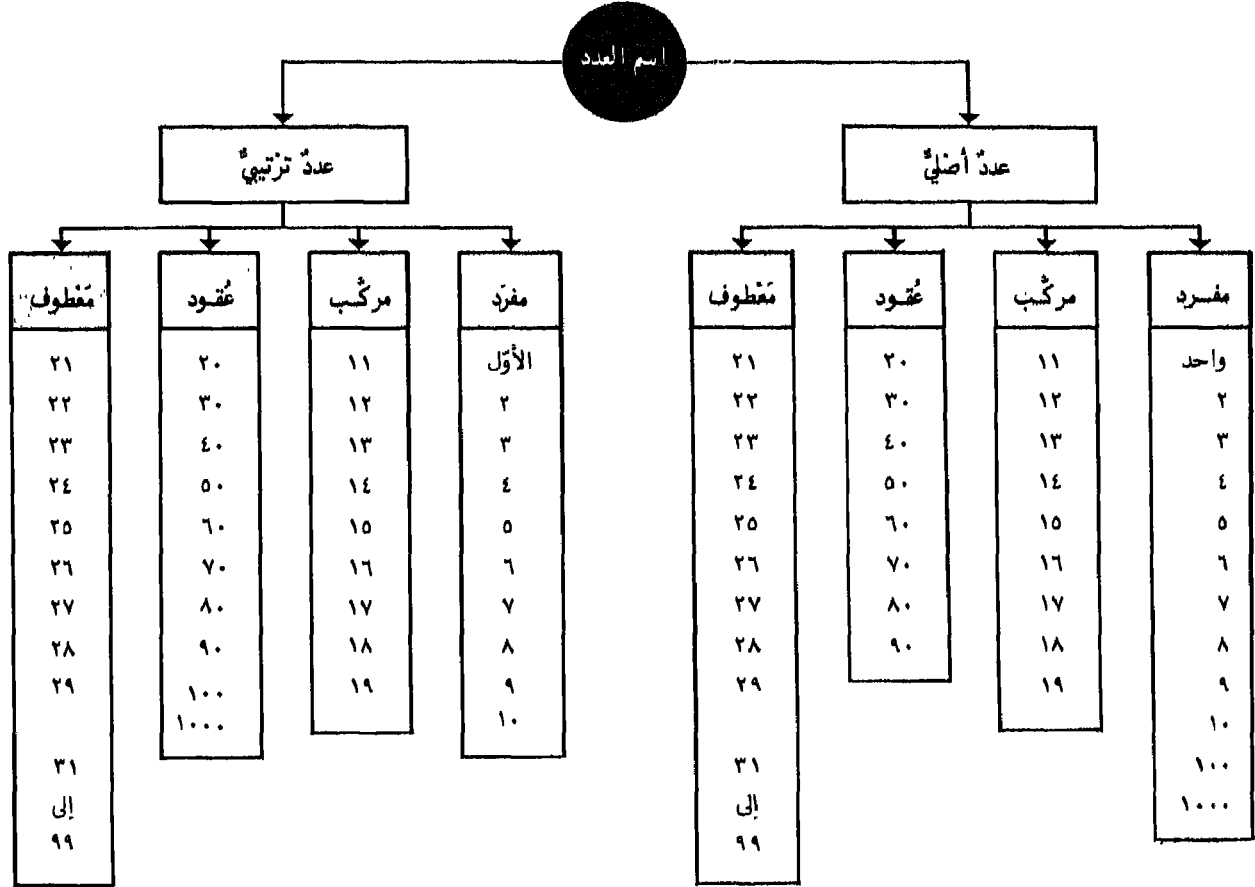

• لا يُستعمل العدد دون معدود في أية جملة إلا في الأمور الرياضية حيث يكون العدد رمزًا مجردًا.
 • الأحسن في قراءة العدد وكتابه أن يُقرأ ويكتب من اليمين إلى الشمال كما تكتب وتقرأ الحروف العربية وذلك لكل قسم من أقسام العدد على حدة - أما الأقسام المستقلة ضمن العدد الواحد فتقرأ من الشمال إلى اليمين: ١٥ نيسان ١٩٧٨ - الخامس عشر من نيسان سنة ألف وتسعمئة وثمان وسبعين.

• لفظ يتضمّن عددًا من جمع القلة: ٣ إلى ٩ - وتنطبق عليه أحكام هذه الأعداد: بضّ سنوات - بضعة أعوام.

• بصيغة واحدة للمذكر والمؤنث يُراد بها من واحد إلى تسعة: عشرون وئيف - مئة وئيف - ألف وئيف.

• اعتاد العرب أن يؤرّخوا بالليالي لأن الشهور العربية قمرية فيقولون:

- ١ - لأوّل ليلة من شعبان (الأم بمعنى في) - أو لغرته - أو مستهله (من أهل الهلال واستهله).
- ٢ - لأوّل ليلة خلّت من شعبان (الأم بمعنى بعد) - لليلتين خلّتا - لثلاث خلّون إلى عشر.
- ٣ - لإحدى عشرة خلّت إلى النصف من شوال - أو مُنتصفه - أو أنتصافه.
- ٤ - لأربع عشرة بقيت من ذي الحجة (الأم بمعنى عند أو في) - إلى تسع عشرة - لعشر أو ثمان بقيت إلى ليلة بقيت.
- ٥ - لآخر يوم منه - أو سلّخه - أو انسلاخه.

إعراب العدد والمعدود		• العدد الأصلي يدل على كمية الأشياء المعدودة			
المعدود	العدد: جزء ٢	العدد: جزء ١	المعدود: مؤنث	المعدود: مذكّر	العدد
مفرد - معرب	-	معرب	امرأة واحدة	رجل واحد	١
مثنى - معرب	-	معرب	امرتان اثنتان	رجلان اثنان	٢
جمع - مجرور	-	معرب	ثلاث فتيات	ثلاثة رجال	٣ إلى ١٠
جمع - مجرور	-	معرب	ثلاث نساء وأعبدة	ثلاثة أعبدة ونساء	٣ إلى ١٠
مفرد - مجرور	-	معرب	مئة - مئتان - امرأة	مئة - مئتان - رجل	١٠٠ - ٢٠٠
مفرد - مجرور	-	معرب	ثلاثمائة - تسعمائة امرأة	ثلاثمائة - تسعمائة رجل	١٠٠ إلى ٣٠٠
مفرد - مجرور	-	معرب	ألف امرأة	ألف رجل	١٠٠٠
مفرد - منصوب	مبني - فتح	مبني - فتح	إحدى عشرة امرأة	أحد عشر رجلاً	١١
مفرد - منصوب	مبني - فتح	معرب	اثنتا عشرة امرأة	اثنا عشر رجلاً	١٢
مفرد - منصوب	مبني - فتح	مبني - فتح	ثلاث عشرة امرأة	ثلاثة عشر رجلاً	١٣ إلى ١٩
مفرد - منصوب	مبني - فتح	مبني - فتح	ثلاث عشرة جارية وعبداً	ثلاثة عشر جارية وعبداً	١٣ إلى ١٩
مفرد - منصوب	-	معرب	عشرون امرأة	عشرون رجلاً	٢٠ إلى ٩٠
مفرد - منصوب	معرب	معرب	واحدة وعشرون امرأة	واحد وعشرون رجلاً	٢١
مفرد - منصوب	معرب	معرب	اثنتان وعشرون امرأة	اثنان وعشرون رجلاً	٢٢
مفرد - منصوب	معرب	معرب	ثلاث وعشرون امرأة	ثلاثة وعشرون رجلاً	٢٣ إلى ٩٩

- إن العبرة هنا بتذكير المفرد وتأنيثه لا بتذكير الجمع وتأنيثه: ثلاثة سجلات وثلاثة طلحات - لأن سجلاً وطلحةً مذكران .
- كل ما كان مذكراً ومؤنثاً أو مذكراً في اللفظ مؤنثاً في المعنى يجوز في عدده الوجهان: ثلاث أو ثلاثة طريقي - أو أنفس .
- إذا كان المعدود اسم جمع أو اسم جنس جاز جرّه من: عندي ثلاث من الغنم - أربعة من القوم .
- واحد - مؤنثها إحدى - في العدد المركب - ومؤنثها إحدى وواحدة في المعطوف .
- شين عشرة تسكن مع المؤنث وتحرك بالفتح مع المذكر .
- ألف: تستعمل مجموعة مع العدد المفرد: ثلاثة آلاف - وتبقى على حالها مع الأنواع الأخرى: عشرون ألفاً - ستة عشر ألفاً .
- مائة: تُلغظ مثل مئة إذا أضيفت: مائة رجل - تسعمائة رجل - وتكتب: مئة - إذا انقطعت عن الإضافة: تسع مئآت .
- ثمان: إذا انقطعت عن الإضافة: حقائق ثمان - إذا أضيفت: ثمان حقائق - مع العدد المركب: ثمان عشرة حقيبة .

هكذا يُعرف العدد	• المركب بإدخال أن على الجزء الأول: جاء الأثنا عشر رسولا . والمعطوف بإدخال أن على الجزئين: قرأت الأربعة والعشرين فصلاً .	١ - الجز مع الثلاثة والعشرة وما بينها ومع المئة والألف	لا اسم الواقع بعد العدد حالتان
	• المفرد بإدخال أل على المفرد وحده: ما فعلت بالمشرة ذراهم؟ أو على مميزه وحده: ما فعلت بالمشرة الدراهم؟ وقد أجاز قوم أن تدخل عليهما معاً: ما فعلت بالمشرة الدراهم؟	٢ - النصب مع أحد عشر وتسعة وتسعين وما بينها • مميّز العدد يكون دائماً مفرداً إلا إذا كان مجزوراً بالثلاثة إلى العشرة فحينئذ يكون مجموعاً . • حكم مميّز العدد المفرد أن يكون جمع قلة: ثلاثة أشهر - لا شهور - وإن لم يكن له هذه الصيغة فيستعمل جمع تكسير: سبعة عبيد - أعبدة	

اسم العدد - ٣ - أحكام العددي الترتيبي

إغراب العدد		• العدد الترتيبي هو ما دلّ على رتب الأشياء			
الجزء الثاني	الجزء الأول	المعدود: مؤنث	المعدود: مذكّر	العدد الترتيبي	
-	مُعَرَّب	الرّسالة الأولى	الفصل الأوّل	١	مفرد
-	معرب	الرّسالة الثّانية	الفصل الثّاني	٢	
-	معرب	الرّسالة الثّالثة	الفصل الثّالث	٣ إلى ١٠	
مبني-فتح	مبني-فتح	الرّسالة الحادية عشرة	الفصل الحادي عشر	١١	مركب
مبني-فتح	مبني-فتح	الرّسالة الثّانية عشرة	الفصل الثّاني عشر	١٢	
مبني-فتح	مبني-فتح	الرّسالة الثّالثة عشرة	الفصل الثّالث عشر	١٣ إلى ١٩	
معرب	معرب	الرّسالة العشرون	الفصل العشرون	٢٠ إلى ٩٠	مُعْتَوِد
معرب	معرب	الرّسالة المئّة	الفصل المئّة	١٠٠	مُلْحَق بالمفرد
معرب	معرب	الرّسالة المئتان	الفصل المئتان	٢٠٠	
معرب	معرب	الرّسالة الثّلاثمئة	الفصل الثّلاثمئة	٣٠٠ إلى ٩٠٠	
معرب	معرب	الرّسالة الألف	الفصل الألف	١٠٠٠	
معرب	معرب	الرّسالة الألفان	الفصل الألفان	٢٠٠٠	
معرب	معرب	الرّسالة الثّلاثة آلاف	الفصل الثّلاثة آلاف	٣٠٠٠	
معرب	معرب	الرّسالة الحادية والعشرون	الفصل الواحد والعشرون	٢١	مُعْطُوف
معرب	معرب	الرّسالة الثّانية والعشرون	الفصل الثّاني والعشرون	٢٢	
معرب	معرب	الرّسالة الثّالثة والعشرون	الفصل الثّالث والعشرون	٢٣ إلى ٩٩	

- أَلْفَاظُ العَدَدِ التَّرْتِيبِيِّ اثْنَا عَشَرَ وَهِيَ:
أَوَّلٌ - ثَانٍ - ثَالِثٌ - رَابِعٌ - خَامِسٌ - سَادِسٌ - سَابِعٌ - ثَامِنٌ - تَاسِعٌ - عَاشِرٌ - مِئَةٌ - أَلْفٌ .
- يُقَالُ: وَاحِدٌ وَوَاحِدَةٌ وَحَادِي وَحَادِيَةٌ - إِلَّا أَنَّ الْأَخِيرَتَيْنِ لَا تَكُونَانِ لِلتَّرْتِيبِ إِلَّا فِي الْمُرَكَّبِ وَالْمُعْطُوفِ .
- إِنَّ العَدَدَ التَّرْتِيبِيَّ يَكُونُ عَلَى وَفْقِ العَدُودِ أَيُّ إِنَّهُ يُذَكَّرُ مَعَ المَذَكَّرِ وَيُؤنَّثُ مَعَ المَوْثُثِ .
إِلَّا العُقُودَ وَمَا يَتَّبِعُهَا فَإِنَّهَا تَبْقَى بِلَفْظِ وَاحِدٍ مَعَ الجَمِيعِ .
- المُرَكَّبُ مِنَ العَدَدِ التَّرْتِيبِيِّ يَجْرِي مَجْرَى المُرَكَّبِ مِنَ العَدَدِ الْأَصْلِيِّ - أَيُّ إِنَّ الجِزْيَيْنِ مِنْهُ يُبْنِيَانِ عَلَى الفَتْحِ .

اسم العدد - ٤ - أمثلة تطبيقية للعدد الأصلي والعدد الترتيبي

إعراب أو بنه كل رقم من العدد (من اليمين إلى الشمال)

بالأرقام					العدد الأصلي: جملة العدد مع المعدود		
٤	٣	٢	١	بالأرقام			
	مُعَرَّب	مُعَرَّب	مُعَرَّب	١٠١	مِئَةٌ رَجُلٍ وَرَجُلٌ	جاء	
	مُعَرَّب	مُعَرَّب	مُعَرَّب	١٠٢	مِئَةٌ امْرَأَةً وَامْرَأَتَيْنِ	رَأَيْتُ	
	مُعَرَّب	مُعَرَّب	مُعَرَّب	١٠٣	مِئَةٌ وَثَلَاثَةَ مَنَازِلَ	مَرَرْتُ عَلَى	
	مُعَرَّب	مِئَتِي	مِئَتِي	٢١١	مِئَتَانِ وَأَحَدَ عَشَرَ رَجُلًا	جاء	
	مُعَرَّب	مِئَتِي	مُعَرَّب	٢١٢	مِئَتَيْنِ وَاثْنَتَيْ عَشْرَةَ امْرَأَةً	رَأَيْتُ	
	مُعَرَّب	مِئَتِي	مِئَتِي	٢١٣	مِئَتَيْنِ وَثَلَاثَةَ عَشَرَ مَنْزِلًا	مَرَرْتُ عَلَى	
مُعَرَّب	مُعَرَّب	مِئَتِي	مِئَتِي	١٠١١	أَلْفٌ وَأَحَدَ عَشَرَ رَجُلًا	جاء	
مُعَرَّب	مُعَرَّب	مِئَتِي	مُعَرَّب	١٠١٢	أَلْفًا وَاثْنَتَيْ عَشْرَةَ امْرَأَةً	رَأَيْتُ	
مُعَرَّب	مُعَرَّب	مِئَتِي	مِئَتِي	١٠١٣	أَلْفٌ وَثَلَاثَةَ عَشَرَ مَنْزِلًا	مَرَرْتُ عَلَى	
مُعَرَّب	مُعَرَّب	مُعَرَّب	مُعَرَّب	١٩٤٣	أَلْفٌ وَتِسْعِمِائَةٍ وَثَلَاثَةَ وَأَرْبَعُونَ رَجُلًا	جاء	
مُعَرَّب	مُعَرَّب	مُعَرَّب	مُعَرَّب	١٩٥٨	أَلْفًا وَتِسْعِمِائَةٍ وَثَمَانِيَةَ وَخَمْسِينَ امْرَأَةً	رَأَيْتُ	
مُعَرَّب	مُعَرَّب	مُعَرَّب	مُعَرَّب	١٩٧٥	أَلْفٌ وَتِسْعِمِائَةٍ وَخَمْسَةَ وَسَبْعِينَ مَنْزِلًا	مَرَرْتُ عَلَى	
مُعَرَّب	مُعَرَّب	مُعَرَّب	مُعَرَّب	٢٠٠٠١	عِشْرُونَ أَلْفَ رَجُلٍ وَرَجُلٌ	جاء	
مُعَرَّب	مُعَرَّب	مِئَتِي	مُعَرَّب	٢٠٠١٢	عِشْرِينَ أَلْفًا وَاثْنَتَيْ عَشْرَةَ امْرَأَةً	رَأَيْتُ	
مُعَرَّب	مُعَرَّب	مُعَرَّب	مُعَرَّب	٢٠١٢٣	عِشْرِينَ أَلْفًا وَمِئَةً وَثَلَاثَةَ وَعِشْرِينَ مَنْزِلًا	مَرَرْتُ عَلَى	
مُعَرَّب	مُعَرَّب	مُعَرَّب	مُعَرَّب	٢٢٢٢٢	اِثْنَانِ وَعِشْرُونَ أَلْفًا وَمِئَتَانِ وَاثْنَانِ وَعِشْرُونَ رَجُلًا	جاء	
مُعَرَّب	مُعَرَّب	مُعَرَّب	مُعَرَّب	٨٨٨٨٨	ثَمَانِيَةَ وَثَمَانِينَ أَلْفًا وَثَمَانِيَةَ وَثَمَانِينَ وَثَمَانِينَ امْرَأَةً	رَأَيْتُ	
بالأرقام					العدد الترتيبي: جملة المعدود مع العدد		
٥	٤	٣	٢	١	بالأرقام		
		مُعَرَّب	مُعَرَّب	مُعَرَّب	١٠١	الرَّجُلُ الْمِئَةُ وَالْوَاحِدُ	بِئَاءَ
		مُعَرَّب	مُعَرَّب	مُعَرَّب	١٠٢	الْمَرْأَةُ الْمِئَةُ وَالثَّانِيَةُ	رَأَيْتُ
		مُعَرَّب	مُعَرَّب	مُعَرَّب	١٠٣	الْمَنْزِلُ الْمِئَةُ وَالثَّلَاثُ	مَرَرْتُ عَلَى
		مُعَرَّب	مِئَتِي	مِئَتِي	٢١١	الرَّجُلُ الْمِئَتَانِ وَالْحَادِي عَشَرَ	جاء
		مُعَرَّب	مِئَتِي	مُعَرَّب	٢١٢	الْمَرْأَةُ الْمِئَتَيْنِ وَالثَّانِيَةَ عَشْرَةَ	رَأَيْتُ
		مُعَرَّب	مِئَتِي	مِئَتِي	٢١٣	الْمَنْزِلُ الْمِئَتَيْنِ وَالثَّلَاثَ عَشَرَ	مَرَرْتُ عَلَى
مُعَرَّب	مُعَرَّب	مِئَتِي	مِئَتِي	١٠١١	الرَّجُلُ الْأَلْفُ وَالْحَادِي عَشَرَ	جاء	
مُعَرَّب	مُعَرَّب	مِئَتِي	مُعَرَّب	١٠١٢	الْمَرْأَةُ الْأَلْفُ وَالثَّانِيَةَ عَشْرَةَ	رَأَيْتُ	
مُعَرَّب	مُعَرَّب	مِئَتِي	مِئَتِي	١٠١٣	الْمَنْزِلُ الْأَلْفُ وَالثَّلَاثَ عَشَرَ	مَرَرْتُ عَلَى	
مُعَرَّب	مُعَرَّب	مُعَرَّب	مُعَرَّب	١٩٤٣	الرَّجُلُ الْأَلْفُ وَالتَّسْعِمِئَةُ وَالثَّلَاثُ وَالْأَرْبَعُونَ	جاء	
مُعَرَّب	مُعَرَّب	مُعَرَّب	مُعَرَّب	١٩٥٨	الْمَرْأَةُ الْأَلْفُ وَالتَّسْعِمِئَةُ وَالثَّامِنَةُ وَالْخَمْسِينَ	رَأَيْتُ	
مُعَرَّب	مُعَرَّب	مُعَرَّب	مُعَرَّب	١٩٧٥	الْمَنْزِلُ الْأَلْفُ وَالتَّسْعِمِئَةُ وَالْخَامِسُ وَالسَّبْعِينَ	مَرَرْتُ عَلَى	
مُعَرَّب	مُعَرَّب	مُعَرَّب	مُعَرَّب	٢٠٠٠١	الرَّجُلُ الْعِشْرُونَ أَلْفًا وَالْوَاحِدُ	جاء	
مُعَرَّب	مُعَرَّب	مِئَتِي	مُعَرَّب	٢٠٠١٢	الْمَرْأَةُ الْعِشْرِينَ أَلْفًا وَالثَّانِيَةَ عَشْرَةَ	رَأَيْتُ	
مُعَرَّب	مُعَرَّب	مُعَرَّب	مُعَرَّب	٢٠١٢٣	الْمَنْزِلُ الْعِشْرِينَ أَلْفًا وَالْمِئَةَ وَالثَّلَاثَ وَالْعِشْرِينَ	مَرَرْتُ عَلَى	
مُعَرَّب	مُعَرَّب	مُعَرَّب	مُعَرَّب	٢٢٢٢٢	الرَّجُلُ الثَّانِي وَالْعِشْرُونَ أَلْفًا وَالْمِئَتَانِ وَالْأَثْنَانِ وَالْعِشْرُونَ	جاء	
مُعَرَّب	مُعَرَّب	مُعَرَّب	مُعَرَّب	٨٨٨٨٨	الْمَرْأَةُ الثَّامِنَةُ وَالثَّمَانِينَ أَلْفًا وَالثَّمَانِيَةَ وَالثَّانِيَةَ وَالثَّمَانِينَ	رَأَيْتُ	

اسم العدد - ٥ - كتابة الأرقام

كتابة العدد الأصلي

الرقم	المذكر	المؤنث	الرقم	المذكر	المؤنث	الرقم	مذكر ومؤنث
١	أحد - واحد	إحدى - واحدة	١١	أحد عشر	إحدى عشر	٢٠	عشرون
٢	اثنان	اثنتان - ثنتان	١٢	اثنا عشر	اثنتا عشر	٣٠	ثلاثون
٣	ثلاث	ثلاثة	١٣	ثلاثة عشر	ثلاث عشرة	٤٠	أربعون
٤	أربع	أربعة	١٤	أربعة عشر	أربع عشرة	٥٠	خمسون
٥	خمس	خمسة	١٥	خمسة عشر	خمس عشرة	٦٠	ستون
٦	ست	ستة	١٦	ستة عشر	ست عشرة	٧٠	سبعون
٧	سبع	سبعة	١٧	سبعة عشر	سبع عشرة	٨٠	ثمانون
٨	ثمان	ثمانية	١٨	ثمانية عشر	ثماني عشرة	٩٠	تسعون
٩	تسع	تسعة	١٩	تسعة عشر	تسع عشرة		
١٠	عشر	عشرة					

بعض الأعداد من المائة وما فوق

مائة ألف	١٠٠٠٠٠	تسع مائة	٩٠٠	مائة	١٠٠
مائتا ألف	٢٠٠٠٠٠	ألف	١٠٠٠	مائتان	٢٠٠
ثلاثمائة ألف	٣٠٠٠٠٠	ألفان	٢٠٠٠	ثلاث مائة	٣٠٠
أربعمائة ألف	٤٠٠٠٠٠	ثلاثة آلاف	٣٠٠٠	أربع مائة	٤٠٠
ألف ألف	١٠٠٠٠٠٠	أربعة آلاف	٤٠٠٠	خمس مائة	٥٠٠
ألفا ألف	٢٠٠٠٠٠٠			ست مائة	٦٠٠
ثلاثة آلاف ألف	٣٠٠٠٠٠٠٠	أحد عشر ألفا	١١٠٠٠	سبع مائة	٧٠٠
كلمة أجنبية	مليون	اثنا عشر ألفا	١٢٠٠٠	ثمان مائة	٨٠٠
كلمة أجنبية	مليار	ثلاثة عشر ألفا	١٣٠٠٠	ثمان مائة	

كتابة العدد الترتيبي

الرقم	المذكر	المؤنث	الرقم	المذكر	المؤنث	الرقم	مذكر ومؤنث
١	أول	أولى	١١	حادي عشر	حادية عشر	٢٠	المشرون
٢	ثان	ثانية	١٢	ثاني عشر	ثانية عشر	٣٠	الثلاثون
٣	ثالث	ثالثة	١٣	ثالث عشر	ثالثة عشر	٤٠	الأربعون
٤	رابع	رابعة	١٤	رابع عشر	رابعة عشر	٥٠	الخمسون
٥	خامس	خامسة	١٥	خامس عشر	خامسة عشر	٦٠	الستون
٦	سادس	سادسة	١٦	سادس عشر	سادسة عشر	٧٠	السبعون
٧	سابع	سابعة	١٧	سابع عشر	سابعة عشر	٨٠	الثمانون
٨	ثامن	ثامنة	١٨	ثامن عشر	ثامنة عشر	٩٠	التسعون
٩	تاسع	تاسعة	١٩	تاسع عشر	تاسعة عشر	١٠٠	المائة
١٠	عاشر	عاشرة				١٠٠٠	الألف

٥

الفصل الخامس

٥

الفصل

الفِئَلُ

٥

٥

١١٣	الهيكَلُ العامُّ لتقسيماتِ الفِئَلِ :	الفِئَلُ	٥ - ١ - ١
١١٤	في الزَّمانِ والصَّيغَةِ :	الفِئَلُ	٥ - ١ - ٢
١١٥	الصَّيغَةُ الأساسِيَّةُ لأفعالِ الماضي والمضارعِ والأمرِ :	الفِئَلُ	٥ - ١ - ٣
١١٦	أوزانُ الجِردِ الثلاثِيِّ والرُّباعِيِّ :	الفِئَلُ الجِردُ	٥ - ٢
١١٧	أوزانُ مَزِيداتِ الثلاثِيِّ والرُّباعِيِّ :	الفِئَلُ المَزِيدُ	٥ - ٣ - ١
١١٨	أوزانُ المَزِيداتِ بالتفصِيلِ :	الفِئَلُ المَزِيدُ	٥ - ٣ - ٢
١١٩	عِلاقةُ الفِئَلِ بالمفعولِ بِهِ :	اللازمُ والمتمدِّي	٥ - ٤
١٢٠	عِلاقةُ الفِئَلِ بالفاعلِ ونائبِ الفاعلِ :	المعلومُ والمجهولُ	٥ - ٥
١٢١	دخولُ حروفِ المِلَّةِ على الفِئَلِ - و - ا - ي :	الفِئَلُ الصَّحِيحُ والمعتلُّ	٥ - ٦
١٢٢	دخولُ نونِ التوكِيدِ على الفِئَلِ :	المؤكَّدُ وغيرُ المؤكَّدِ	٥ - ٧
١٢٣	عِلاقةُ الفِئَلِ بالضَّائِرِ البارِزَةِ والمستترَةِ :	الفِئَلُ والضَّائِرُ	٥ - ٨ - ١
١٢٤	دخولُ الضَّائِرِ البارِزَةِ على الفِئَلِ :	الفِئَلُ والضَّائِرُ	٥ - ٨ - ٢
١٢٥	الصَّحِيحُ والمعتلُّ - المعلومُ والمجهولُ - المؤكَّدُ - الجامدُ :	تصريفُ الفِئَلِ	٥ - ٩ - ١
١٢٦	المعلومُ الصَّحِيحُ والمعلومُ المهموزُ :	تصريفُ الفِئَلِ	٥ - ٩ - ٢
١٢٧	المعلومُ المعتلُّ غيرُ المهموزِ :	تصريفُ الفِئَلِ	٥ - ٩ - ٣
١٢٨	المجهولُ الصَّحِيحُ والمجهولُ المهموزِ :	تصريفُ الفِئَلِ	٥ - ٩ - ٤
١٢٩	المجهولُ المعتلُّ غيرُ المهموزِ :	تصريفُ الفِئَلِ	٥ - ٩ - ٥
١٣٠	المضارعُ المنصوبُ والمجزومُ والمؤكَّدُ :	تصريفُ الفِئَلِ	٥ - ٩ - ٦
١٣١	أوزانُ مَزِيداتِ الثلاثِيِّ :	تصريفُ الفِئَلِ	٥ - ٩ - ٧
١٣٢	أوزانُ مَزِيداتِ الثلاثِيِّ (تابع)	تصريفُ الفِئَلِ	٥ - ٩ - ٨
١٣٣	أوزانُ مَزِيداتِ الرُّباعِيِّ :	تصريفُ الفِئَلِ	٥ - ٩ - ٩
١٣٤	الأمرُ المؤكَّدُ والأفعالُ الجامدةُ :	تصريفُ الفِئَلِ	٥ - ٩ - ١٠

• كلمة تدلُّ على معنى مستقلِّ بالفهم
والزَّمن جزء منه -

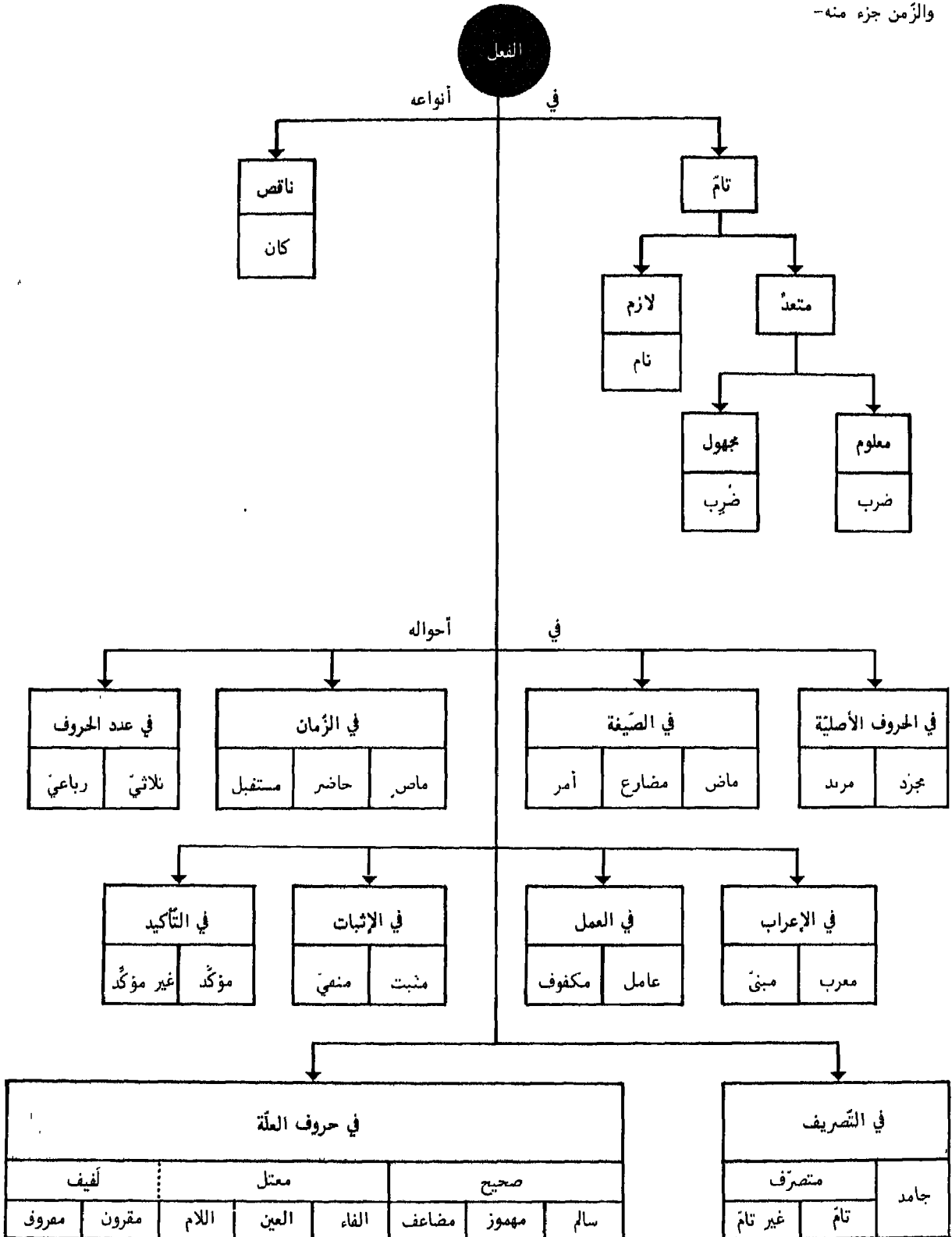

الفعل في الزمان والصيغة

- ٢ -

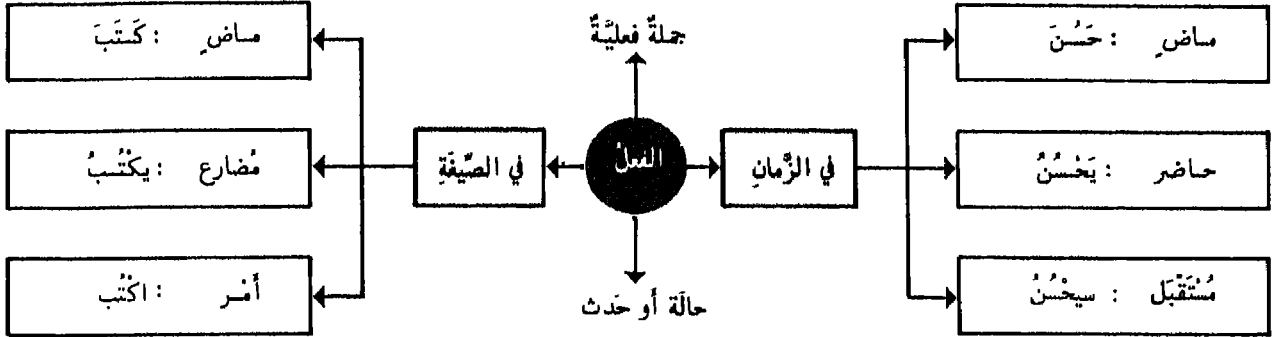

الماضي			
<p>• يُعَيِّنُ للحال بالإنشاء • يُعَيِّنُ للاستقبال متى تَضَمَّنَ طلبًا - أو وقع بعد إذا أو إن الشرطيين - أو دخل عليه حرف نفي بعد قسم</p>			
<p>بمَثَلِ الدَّارِ : غَفَرَ اللَّهُ لَكَ : إذا زُرْتَنِي أُرْزُوكَ - إن زُرْتَنِي أُرْزُوكَ وحياتك لا تكثرت عهدك ما دمت حيا</p>	<p>• ناقص حدث جرى بصاحبة حدث آخر (مضارع تتقدمه كان) كنت أكتب لما دخل</p>	<p>• كامل حدث انقطع تماما دون علاقة في حدث آخر: برية المريض</p>	<p>هو ما دلَّ على حالة أو حدث في زمان قبل الذي أنت فيه: كُرم - أخذ</p>
المضارع			
<p>• يُعَيِّنُ للحال بلام الابتداء أو بليس أو بما النافية • يُعَيِّنُ للاستقبال متى تَضَمَّنَ طلبًا أو دخلت عليه السين وسوف أو وقع بعد أداة توقع أو بعد ناصب أو جازم ما عدا لم ولما • يحوّل إلى الماضي بعد لم ولما الجازمتين وغالبا بعد لو الشرطية</p>			
<p>إن الأستاذ ليشرح الدرس لست أرضى عنك - ما أعطيك ما طلبت يرحمك الله سأكتب - سوف أكتب قد يبزأ المريض أريد أن أكتب إن تكذب ما استفدته تنجح زررتك ولم تكن في البيت - قطفتم التمرة ولما تنضج لو ينتبهون إلى الشرح لاستفادوا (أي لو انتبهوا)</p>	<p>• أكمل حدث انقضى في زمان غير معين قبل حدث آخر منقضى أيضا: (ماضي تتقدمه كان) كنت قد كتبت الرسالة</p>	<p>• سابق حدث منقضى جرى بعد حدث منقضى: علت الصبيحة بعد أن لفظ المريض روحه</p>	<p>هو ما دلَّ على حالة أو حدث في زمان الحال أو الاستقبال: يحسن - يتكلم</p>
<p>المستقبل السابق: يدلُّ على حدث آخر متوقع (صيغة الماضي تتقدمه يكون): أكون قد كتبت الرسالة متى قدم</p>	<p>• المستقبل المجرد: يدلُّ على حدث متوقع (صيغة المضارع وحدها): لا بد أن يعود</p>		
الأمر			
<p>• الأمر بالصيغة: يختصُّ بالفاعل المخاطب (من الفعل المعلوم) • الأمر باللام: يختصُّ بالفاعل (معلوماً أو مجهولاً) بالتكلم (مجهولاً) بالمخاطب (مجهولاً) • يجوز أمر المتكلم (معلوماً) - أو المخاطب (معلوماً) أما اللام فإسكانها بعد الفاء والواو أكثر من تحريكها - وقد تُسكن بعد ثم</p>			
<p>اسمع : ليقاصص الكسلان لأكرم لتؤدب يا غلام لأكرم الصديق لتحسنوا إلى الفقراء فليُنصف الأبرياء وليعاقب المجرمون</p>	<p>صيغة يطلب بها إنشاء فعل في المستقبل: أكتب</p>		

الفعل

٣ - الصيغة الأساسية لأفعال الماضي والمضارع والأمر

		صيغته المبنية بالثلاثي المجرد والرباعي المجرد		الفعل الماضي	
الفعل الماضي مبني على:	مبني	ف ع ل	هُوَ	ف ع ل	
• الفتحة: في التصريف مع:	مبني	ف ع ل ا	هِيَ	ف ع ل ا	
هُوَ - هُما - هِيَ	مبني	ف ع ل و ا	هُم	ف ع ل و ا	
• الضمة: في التصريف مع:	مبني	ف ع ل ت	هِيَ	ف ع ل ت	
هُم	مبني	ف ع ل ت ا	هِيَ	ف ع ل ت ا	
• السكون: في التصريف مع:	مبني	ف ع ل ن	هِنَّ	ف ع ل ن	
أنت - أنتما - أنتم	مبني	ف ع ل ت	أنت	ف ع ل ت	
أنت - أنتما - أنتن	مبني	ف ع ل ت م ا	أنتن	ف ع ل ت م ا	
أنا - نحن - هن	مبني	ف ع ل ت م	أنتن	ف ع ل ت م	
	مبني	ف ع ل ت	أنت	ف ع ل ت	
	مبني	ف ع ل ت م ا	أنتن	ف ع ل ت م ا	
	مبني	ف ع ل ت ت	أنتن	ف ع ل ت ت	
	مبني	ف ع ل ت	أنا	ف ع ل ت	
	مبني	ف ع ل ن ا	نحن	ف ع ل ن ا	

الفعل المضارع بصاغ من الماضي بزيادة أحد أحرف المضارعة في أوله مضمومًا في الرباعي مفتوحًا في غيره

• إن كان الماضي ثلاثيًا:	معرب	ي ف ع ل ل	هُوَ	ي ف ع ل	
تسكن فاءه وتحرك عينه	معرب	ي ف ع ل ل ا ن	هِيَ	ي ف ع ل ا ن	
بضم أو فتح أو كسر حسب ما هو مبين في المعجمات	معرب	ي ف ع ل ل و ن	هُم	ي ف ع ل و ن	
• إن كان الماضي غير ثلاثيًا:	معرب	ت ف ع ل ل	هِيَ	ت ف ع ل	
- إن كان في أوله تاء زائدة	معرب	ت ف ع ل ل ا ن	هِنَّ	ت ف ع ل ا ن	
لم تتغير هيئته في ما قبل	معرب	ت ف ع ل ل	أنت	ت ف ع ل	
آخره بشيء من الحروف والحركات	معرب	ت ف ع ل ل و ن	أنتن	ت ف ع ل و ن	
يتدحرج - يتعلم	معرب	ت ف ع ل ل ي ن	أنت	ت ف ع ل ي ن	
- والأ كسر ما قبل آخره	معرب	ت ف ع ل ل ا ن	أنتن	ت ف ع ل ا ن	
وحذفت منه الهمزة الزائدة	مبني	ت ف ع ل ل ن	أنتن	ت ف ع ل ن	
إن وجدت:	معرب	أ ف ع ل ل	أنا	أ ف ع ل	
يدحرج - ينطلق	معرب	ن ف ع ل ل	نحن	ن ف ع ل	

الفعل الأمر بصاغ من المضارع المعلوم بحذف حرف المضارعة من أوله (وبعد متحرك) وزيادة همزة في أوله (وبعد ساكن)

• إن الهمزة الزائدة في أول الأمر	مبني	ف ع ل ل	أنت	ا ف ع ل	
تضم في المضموم العين من المضارع الثلاثي: أنظر	مبني	ف ع ل ل ا	أنتن	ا ف ع ل ا	
• تفتح في الرباعي: أكرم	مبني	ف ع ل ل و ا	أنتن	ا ف ع ل و ا	
• تكسر في غيرهما:	مبني	ف ع ل ل ي	أنت	ا ف ع ل ي	
إعلم - إنطلق - استعلم	مبني	ف ع ل ل ا	أنتن	ا ف ع ل ا	
	مبني	ف ع ل ل ن	أنتن	ا ف ع ل ن	

أوزانُ المجرّدِ الثلاثيِّ والرّباعيِّ

• الفعلُ المجرّدُ هو ما كانت فيه الحروفُ الأصليّةُ وحدها من غيرِ زيادةٍ عليّها .

المجرّدُ الثلاثيُّ	١ - فَاعَلَ	يَ فاعِلُ	كَتَبَ - يَكْتُبُ	١ - فَتَحُ ضَمُّ
	٢ - فاعَلَ	يَ فاعِلُ	جَلَسَ - يَجْلِسُ	٢ - فَتَحُ كَسْرُ
الرّباعيُّ	٣ - فاعَلَ	يَ فاعِلُ	فَتَحَ - يَفْتَحُ	٣ - فَتَحَتَانِ
	٤ - فاعَلَ	يَ فاعِلُ	غَضِبَ - يَغْضِبُ	٤ - كَسْرُ فَتَحِ
	٥ - فاعَلَ	يَ فاعِلُ	كَبَّرَ - يَكْبُرُ	٥ - ضَمُّ ضَمُّ
	٦ - فاعَلَ	يَ فاعِلُ	وَقَّقَ - يَوقُّ	٦ - كَسْرَتَانِ
	١ - فَاعَلَ	يَ فاعِلُ	دَخَرَ - يَدْخِرُ	تُؤخَذُ أوزانُ المجرّدِ الثلاثيِّ من اختلافِ حركةِ عينه ماضيًا ومضارعًا

• لا يُعوَّلُ في معرفة هذه الأوزانِ إلا على المعجمات - غير أن التّحاة وضموها ضوابطٌ لمعرفة بعضها وهذه أشهرها:

١	فتح ضمّ: وزن الأجوف والنّاقص الواويّان	فعل قام دعا	يفعلُ يقومُ يدعو	• أشهرُ أفعالِ الغلبة: كآثره - ناضله - عارضه باهاه - ساهمه - قارعه - فاضله - طاوله - كارمه - راجعه - عازه - حاجه - ضاربه شدّ منها ووايُّ الفله أو يائي العين واللام: راميته - أزميه - فإذا كان وواي العين واللام تردّ عينه إلى الضمّ: راضيته - أرضوه إذا كانت عينه حرف حلق تفتح: فاخرته - أفخره • شدّ من المضاعف المتعدّي: يسفّ - يودّ - يجبّ - يعضّ
٢	فتح كسر: وزن المثال الواويّ الأجوف والنّاقص اليائيان	فعل وجد باع رمى خفّ	يفعلُ يجدُ يبيعُ يرمي يخفّ	• شدّ من المثال الواويّ: وضع - يعضّ • من المضموم العين: يسجّ - يمنّ - يمرّ - يكدّ - يجنّ من المفتوح العين: يصمّ - يفظّ - يبشّ - يبرّ - يصبّ في الضمّ والكسر: يدمّ - يثمّ - يقرّ - يشدّ - بصدّ في الضمّ والفتح: يملّ - يجرّ - يمرّ - في الكسر والفتح: يمعجّ - يضلّ - يجسّ - يدرّ في الوجوه الثلاثة: يثتّ - يأتّ - يوتّ - يشرّ - يشحّ
٣	فتحتان: وزن عينه أو لامه حرف حلق (ء - ح - خ - ع - غ - ه)	فعل قرأ منح	يفعلُ يقراءُ بمنح	• شدّ: يبلعّ - يزعجّ - ينضحّ • ورد بالأوجه الثلاثة: ينغّ - ينغّ
٤	كسر فتح: وزن • يجوز الفتح والكسر • يجوز الأوجه الثلاثة	فعل ينس نعم	يفعلُ ينأسُ ينعمُ	• لا يجوز إلا الكسر: ييقّ - يبرثّ - يبرعّ - يفقّ - يرمّ - يريّ - يليّ - يحيقّ - يركّ - يكمّ - يقه له
٥	ضمّ ضمّ: وزن • مضارعه دائماً مضموم	فعل كرم	يفعلُ يكرمُ	• وكلّ فعلٍ من هذا النوع لازمٌ ويدلّ على العرائز الثابتة وما يجري مجراها
• الرّباعيُّ المجرّدُ بالنظر إلى كثرة حروفه لا يتحمّلُ التصرفَ كالثلاثيِّ ولذلك هو قليلٌ في العربيّة بالنسبة إلى الثلاثيِّ المجرّدِ				

الفِعْلُ الْمَزِيدُ : ١ - أوزانُ مَزِيدَاتِ الثَّلَاثِيِّ وَالرُّبَاعِيِّ

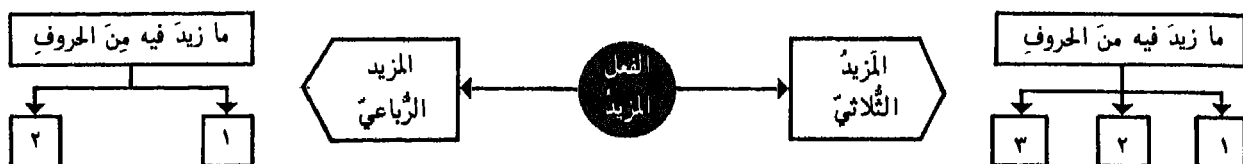

		أوزانُ المَزِيدَاتِ						أوزانُ المَزِيدَاتِ									
		ي	ف	ع	ل	ي	ف	ع	ل	ي	ف	ع	ل				
٢ +	ن	ي	ف	ع	ل	١ +	ف	ع	ل	١	ف	ع	ل	مَزِيدَاتِ الثَّلَاثِيّ			
٢ +	ل	ي	ف	ع	ل	١ +	ف	ع	ل	١	ف	ع	ل				
١ +	ل	ي	ف	ع	ل	١ +	ف	ع	ل	١	ف	ع	ل				
٣ +	ن	ي	ت	ع	ل	٢ +	ف	ع	ل	٢	ف	ع	ل				
٣ +	ن	ي	ت	ع	ل	٢ +	ف	ع	ل	٢	ف	ع	ل				
٢ +	ن	ي	ن	ع	ل	٢ +	ف	ع	ل	٢	ف	ع	ل				
٢ +	ن	ي	ف	ع	ل	٢ +	ف	ع	ل	٢	ف	ع	ل				
٢ +	ل	ي	ف	ع	ل	٢ +	ف	ع	ل	٢	ف	ع	ل				
٣ +	ن	ي	س	ع	ل	٣ +	ف	ع	ل	٣	ف	ع	ل				
٣ +	ن	ي	ف	ع	ل	٣ +	ف	ع	ل	٣	ف	ع	ل				
٢ +	ن	ي	ت	ع	ل	١ +	ت	ع	ل	١	ت	ع	ل	مَزِيدَاتِ الرُّبَاعِيّ			
٢ +	ل	ي	ف	ع	ل	٢ +	ف	ع	ل	٢	ف	ع	ل				
٢ +	ل	ي	ف	ع	ل	٢ +	ف	ع	ل	٢	ف	ع	ل				
أمثلة		١	٢	٣	٤	٥	٦	١	٢	٣	٤	٥	٦	مَزِيدَاتِ الثَّلَاثِيّ			
فُضِّلَ - يُفَضِّلُ	فَصَّلَ - يُفَصِّلُ	٢ +	ي	ف	ع	ل	١ +	ف	ع	ل	١	ف	ع		ل		
يُخَاصِمُ - يُخَاصِمُ	خَاصَمَ - يُخَاصِمُ	٢ +	ي	ف	ع	ل	١ +	ف	ع	ل	١	ف	ع		ل		
يُكْرِمُ - يُكْرِمُ	أَكْرَمَ - يُكْرِمُ	١ +	ي	ف	ع	ل	١ +	أ	ف	ع	ل	١	أ		ف	ع	ل
يَتَكْرَمُ - يُتَكْرَمُ	تَكَرَّمَ - يُتَكْرَمُ	٣ +	ي	ت	ع	ل	٢ +	ت	ف	ع	ل	٢	ت		ف	ع	ل
يَتَسَاعَدُ - يُتَسَاعَدُ	تَسَاعَدَ - يُتَسَاعَدُ	٣ +	ي	ت	ع	ل	٢ +	ت	ف	ع	ل	٢	ت		ف	ع	ل
يُنْكَسِرُ - يُنْكَسِرُ	أَنْكَسَرَ - يُنْكَسِرُ	٢ +	ي	ن	ع	ل	٢ +	أ	ن	ع	ل	٢	أ		ن	ع	ل
يُفْتَخِرُ - يُفْتَخِرُ	أَفْتَخَرَ - يُفْتَخِرُ	٢ +	ي	ف	ع	ل	٢ +	أ	ف	ع	ل	٢	أ		ف	ع	ل
يُخَمِّرُ - يُخَمِّرُ	أَخَمَّرَ - يُخَمِّرُ	٢ +	ي	ف	ع	ل	٢ +	أ	ف	ع	ل	٢	أ		ف	ع	ل
يُسْتَخْرِجُ - يُسْتَخْرِجُ	أَسْتَخْرَجَ - يُسْتَخْرِجُ	٣ +	ي	س	ع	ل	٣ +	أ	س	ع	ل	٣	أ		س	ع	ل
يُعْتَوِّشُ - يُعْتَوِّشُ	أَعْتَوَّشَ - يُعْتَوِّشُ	٣ +	ي	ف	ع	ل	٣ +	أ	ف	ع	ل	٣	أ	ف	ع	ل	
يَتَدَخَّرُ - يُتَدَخَّرُ	تَدَخَّرَ - يُتَدَخَّرُ	٢ +	ي	ت	ع	ل	١ +	ت	ف	ع	ل	١	ت	ف	ع	ل	مَزِيدَاتِ الرُّبَاعِيّ
يُكْفَهَرُ - يُكْفَهَرُ	أَكْفَهَرَ - يُكْفَهَرُ	٢ +	ي	ك	ع	ل	٢ +	أ	ك	ع	ل	٢	أ	ك	ع	ل	
يُخْرَجُ - يُخْرَجُ	أَخْرَجَ - يُخْرَجُ	٢ +	ي	خ	ع	ل	٢ +	أ	خ	ع	ل	٢	أ	خ	ع	ل	

الفِعْلُ الْمَزِيدُ ٢ - أوزانُ المزيّياتِ بالتفصيلِ

١ - وزن فَعَّلَ	٥ - وزن تفاعلَ	٩ - وزن استَفَعَلَ	
<ul style="list-style-type: none"> • غالباً يَكُونُ للتعدية: فَرَحْتُهُ - وأيضاً للتكثير: قَطَعْتُ الحَبْلَ - لنسبة المفعولِ إلى أصلِ الفعلِ: كَفَّرْتُهُ - للسَّببِ: قَشَرْتُ المودَ - لاتخاذِ الفعلِ من الاسمِ: حَيَّم القومَ 	<ul style="list-style-type: none"> • غالباً للمشاركةِ: فَضَّارَبَ الرِّجْلَانِ - وأيضاً لمطاوعةِ فاعلٍ: باعَدْتُهُ فِتْبَاعَةً - للتظاهرِ بما ليس في الواقعِ: فَمَارَضَ - للوقوعِ تدريجياً: تَوَارَدَ القومُ - بمعنى المجرّدِ: تَعَالَى 	<ul style="list-style-type: none"> • غالباً للطلبِ: اسْتَفَقَرَ - وأيضاً لوجدانِ المفعولِ على صفةٍ: اسْتَعظَمْتُ الأَمْرَ - للتحوّلِ: اسْتَحْجَرَ الطينُ - للتكَلّفِ: اسْتَحْجَرَأَ - للمطاوعةِ: أَرَاخَهُ فَاسْتَرَاخَ - بمعنى المجرّدِ: اسْتَقَرَّ 	
٢ - وزن فاعَلَّ	٦ - وزن انْفَعَلَ	<p>١٠ - افْعُوْعَلَّ - افْعُوْعَلَّ - افْعَالٌ</p>	
<ul style="list-style-type: none"> • غالباً للمشاركةِ: ضَارَبَ زَيْدٌ عَمْرًا - وأيضاً بمعنى المجرّدِ: ساقَرْتُ - بمعنى أفْعَلَّ: عافاك اللهُ - بمعنى فَعَلَ: ضاعَفْتُهُ - للمبالغةِ: طاولْتُهُ 	<ul style="list-style-type: none"> • غالباً لمطاوعةِ فَعَلٍ لا غيرٍ: قَطَعْتُهُ فَانْقَطَعَ - وأيضاً لمطاوعةِ أفْعَلَّ في شذوذٍ: أُرْعَجْتُهُ فَانْرَجَّ - لا يُبنى انْفَعَلَ إلا مِمَّا فيه علاجٌ وتأثيرٌ ولهذا لا يقالُ: عَلِمْتُ المسألةَ فَانْعَلَمْتُ - ولا يُؤخَذُ غالباً مِمَّا فاوَهُ: ل-ر-د-ن-م- استغناءً عنه بوزنِ افْتَعَلَ: لَوَيْتُهُ فَانْتَوَى 	<ul style="list-style-type: none"> • غالباً للمبالغةِ: اخْدَوْدَبَ - اجْلُوْدَ - اخْجَارَ - وأيضاً بمعنى المجرّدِ: اخْلَوَى الشمرُ - أمّا وزن افْعَالٍ فيختصُّ بالألوانِ والعيوبِ 	
٣ - وزن أفْعَلَّ	<p>١ - وزن تَفَعَّلَ</p>	<ul style="list-style-type: none"> • لمطاوعةِ مجرّدهِ: دَخَرَجْتُ الحَجَرَ فَتَدَخَّرَجَ 	
<ul style="list-style-type: none"> • غالباً للتعدية: أكرَمْتُهُ - وأيضاً للدخولِ في الشيءِ: أَصْبَحَ المُسافرُ - لوجود ما اشْتَقَّ منه الفعلُ في صاحبه: أَفْمَرَتِ الشَّجَرَةَ - للمبالغةِ: أَشْعَلْتُهُ - لوجدانِ المفعولِ على صفةٍ: أَعْظَمْتُهُ - للصيرورةِ: أَفْقَرَتِ الأَرْضُ - للسَّببِ: أَشْفَى المَرِيضَ - بمعنى المجرّدِ: أَقْلَتِ البَيْعَ 	<p>٧ - وزن افْتَعَلَ</p>	<p>٢ - افْعَلَّلَ - افْعَلَّلَ</p>	
٤ - وزن تَفَعَّلَ	<ul style="list-style-type: none"> • غالباً لمطاوعةِ فَعَلٍ: أَدْبَيْتُهُ فَتَادَبَ - وأيضاً للتكَلّفِ: تَجَلَّدَ - لاتخاذِ الفعلِ من الاسمِ: تَوَسَّدَ - للانتسابِ: تَبَدَّى - للشكَايةِ: تَنظَّمُ - للدلالةِ على مجانبَةِ الفعلِ: تَأَمَّمُ - للصيرورةِ: تَأَيَّمَتِ المرأةُ - للدلالةِ على حصولِ أصلِ الفعلِ مرّةً بعدَ مرّةٍ: تَجَرَّعَ - للطلبِ: تَعَجَّلَ الشيءَ 	<ul style="list-style-type: none"> • غالباً لمطاوعةِ فَعَلٍ: أَدْبَيْتُهُ فَتَادَبَ - وأيضاً للتكَلّفِ: تَجَلَّدَ - لاتخاذِ الفعلِ من الاسمِ: تَوَسَّدَ - للانتسابِ: تَبَدَّى - للشكَايةِ: تَنظَّمُ - للدلالةِ على مجانبَةِ الفعلِ: تَأَمَّمُ - للصيرورةِ: تَأَيَّمَتِ المرأةُ - للدلالةِ على حصولِ أصلِ الفعلِ مرّةً بعدَ مرّةٍ: تَجَرَّعَ - للطلبِ: تَعَجَّلَ الشيءَ 	<ul style="list-style-type: none"> • للمبالغةِ: اقشَعَرَ - اخْرُنْجَمَ
<ul style="list-style-type: none"> • أكثرُ المزيّياتِ سَاعِيَةٌ لا يُقاسُ عليها والمدارُ في ذلك على كُتُبِ اللُّغَةِ - جَتَلَّ: لا يُستعملُ له مزيدٌ - ذَرَبَ: لا يُستعملُ له سوى ذَرَبٌ وأذْرَبٌ - قَدِيهَاتُ المجرّدِ: رَسَلٌ: أَرْسَلَ 	<ul style="list-style-type: none"> • غالباً لمطاوعةِ فَعَلٍ: جَمَعْتُهُ فَاجْتَمَعَ - وأيضاً لاتخاذِ الفعلِ من الاسمِ: اخْتَبَرَ - للمبالغةِ: اِخْتَسَبَ - بمعنى المجرّدِ: اجْتَدَبَ - ربّما للمشاركةِ: اخْتَصَمَ القومُ - للطلبِ: اِكْتَدَّ فُلَانٌ فُلَانًا 	<p>٨ - وزن افْعَلَّ</p>	
<ul style="list-style-type: none"> • غالباً للدخولِ في الصفةِ: اخْمَرَّ - وأيضاً للمبالغةِ: اسْوَدَّ اللَّيْلُ 	<p>٩ - وزن استَفَعَلَ</p>	<p>١١ - افْعَلَّلَ - افْعَلَّلَ</p>	

• كلُّ زيادةٍ تَلْحَقُ الفعلَ المجرّدَ تكونُ في الأعمِّ الأغلبِ لغرضٍ معنويٍّ لا يستفادُ إلا منها-

اللازم والمتعدي

علاقة الفعل بالمفعول به

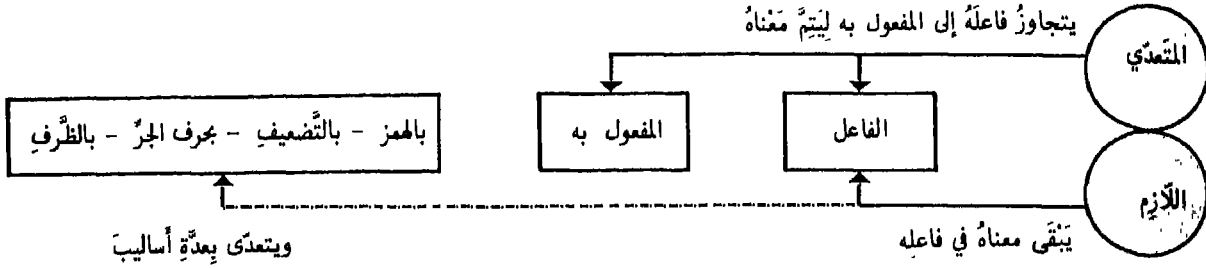

اللازم	اختناج إليه - غفل عنه
لا يتقبل الضمير	ورد عليه - رغب فيه
	جاء به - دنا منه

المتعدي	راقه - ظنه - أعطاه
يتقبل الضمير	حرمه - جمعه - حدثه
	علاه - وعدة - أعلمه

الفعل	الفاعل	المفعول به	بحرف الجر	بالظرف
مات	القائد			
كتب	التلميذ	رسالة		
أحضر	الطبيب	الدواء		
كرم	الملك	الأبطال		
رغب	الولد	في العلم		
جلس	الرجل	تحت الشجرة		

لازم	• يكتب بفاعله
متعدي	١ - بنفسه إلى المفعول به : ٢ - بهمزة التعدية في أوله : ٣ - بتضعيف عينه : ٤ - بواسطة حرف الجر : ٥ - بواسطة الظرف :

يكون الفعل لازماً إذا دلّ على:	يجب فيها اللزوم	تقلب فيها التعدية	يغلب فيها اللزوم
<ul style="list-style-type: none"> • غريزة أو ما يقرب منها : شجع - حسن • هيئة : طال - قصر • لون : زرق - دكن • عيب أو جلية : عور - غيد • نظافة أو دنس : طهر - قدر • خلوا أو امتلاء : فرغ - شبع • بعض الأمراض الطبيعية : غضب - مرض 	<ul style="list-style-type: none"> • انفعل - انهدم • تفاعل - تفرق • أفعال - احمر • أفعال - اطمان • أفعال - احزن • أفعال - اخاب 	<ul style="list-style-type: none"> • فعل - كرم • أفعال - أكرم • فاعل - قاتل • استفعال - استكتب 	<ul style="list-style-type: none"> • تفاعل - تقبل • تفاعل - تكاتب • افتعل - افتتح

• قد يستعمل تارة لازماً وتارة متعدياً:
 شكل: لازم بمعنى التيس - ومتعد بمعنى قيد
 سح: لازم بمعنى سال - ومتعد بمعنى أراقه
 • قد يختلف معناه بحسب تعديته بنفسه أو بالحرف:
 جزم: أمضى - جزم عنه: عجز - جزم عليه: سكت

الفعل الواحد

المتعدي لازماً

إذا بُني للمطاوعة

جمعه - فجمع

قلبه - فانقلب

دخرته - فندخر

عَلَاقَةُ الْفِعْلِ بِالْفَاعِلِ وَنَائِبِ الْفَاعِلِ

الْمَعْلُومُ وَالْمَجْهُولُ

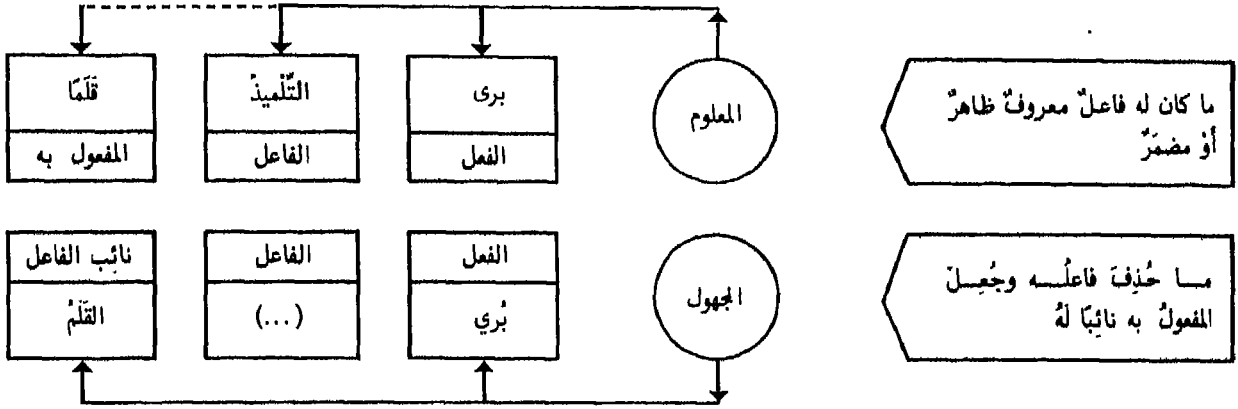

ولا يكون فيه أمرٌ بل ياضٍ ومضارعٌ	مزيد				مجرد				يبنى المجهول من المتعدي المعلوم		
	مجهول	معلوم	مجهول	معلوم	مجهول	معلوم	مجهول	معلوم	١	٢	
ثلاثي	١	يُفَعِّلُ	يُفَعِّلُ	فَعَّلَ	فَعَّلَ	يُفَعِّلُ	يُفَعِّلُ	فَعَّلَ	فَعَّلَ	١	ثلاثي
	٢	يُفَاعِلُ	يُفَاعِلُ	فَوَعَلَ	فَاعَلَ	يُفَعِّلُ	يُفَعِّلُ	فَعَّلَ	فَعَّلَ	٢	
	٣	يُفَعِّلُ	يُفَعِّلُ	أَفَعَّلَ	أَفَعَّلَ	يُفَعِّلُ	يُفَعِّلُ	فَعَّلَ	فَعَّلَ	٣	
	٤	يُنْفَعِّلُ	يُنْفَعِّلُ	تُنْفَعَّلُ	تُنْفَعَّلُ	يُفَعِّلُ	يُفَعِّلُ	فَعَّلَ	فَعَّلَ	٤	
	٥	يُنْفَاعِلُ	يُنْفَاعِلُ	تَفَوَعَلَ	تَفَاعَلَ	يُفَعِّلُ	يُفَعِّلُ	فَعَّلَ	فَعَّلَ	٥	
	٦	يُنْفَعِّلُ	يُنْفَعِّلُ	انْفَعَّلَ	انْفَعَّلَ	يُفَعِّلُ	يُفَعِّلُ	فَعَّلَ	فَعَّلَ	٦	
	٧	يُقْتَعِّلُ	يُقْتَعِّلُ	اقتَعَلَ	اقتَعَلَ						
	٨	...	يَفَعِّلُ	...	افْعَلَّ						
	٩	يُسْتَفَعِّلُ	يُسْتَفَعِّلُ	اسْتَفَعَّلَ	اسْتَفَعَّلَ						
	١٠	يَفْعُوَعِلُ	يَفْعُوَعِلُ	افْعُوَعَلَ	افْعُوَعَلَ						
رباعي	١	يُنْفَعِّلُ	يُنْفَعِّلُ	تُنْفَعِّلُ	تُنْفَعِّلُ	يُقَعِّلُ	يُقَعِّلُ	قُعِّلَ	قُعِّلَ	١	رباعي
	٢	يُقَعِّنُ	يُقَعِّنُ	اقْعَنَّ	اقْعَنَّ						
	٣	يُقَعِّلُ	يُقَعِّلُ	اقْعَلَّ	اقْعَلَّ						
		مضارع		ماضي		مضارع		ماضي			

بعضُ الأفعالِ التي لا تستعملُ إلا بالمجهولِ	
جَنَ الرَّجُلُ	طَلَّ الدَّمُ
أَوَّلَعَ بالأمرِ	عَنِيَ به
زَهِيَ عَلَيْهِ	حَمَّ المَرِيضُ
سَقَطَ في يده (ندم)	عَمَّ الهَلالُ
أَغْمِيَ عَلَيْهِ	عُشِيَ عَلَيْهِ

الفعل الأجوْفُ	
يُعِيدُ	يُعَادُ
يُعِيدُ	يُعَادُ
يُعَوِّجُ	يُعَوِّجُ
يُعْتَوِّرُ	يُعْتَوِّرُ

قبل آخر الماضي أَلَفٌ	
صَامَ	صَيَّمَ
اصْطَادَ	اصْطَيْدَ
انْقَادَ	انْقَيْدَ
اقتَادَ	اقتَيْدَ

دخول حُرُوفِ الْعِلَّةِ عَلَى الْفِعْلِ. و - ا - ي

الفِعْلُ الصَّحِيحُ وَالْمُعْتَلُّ

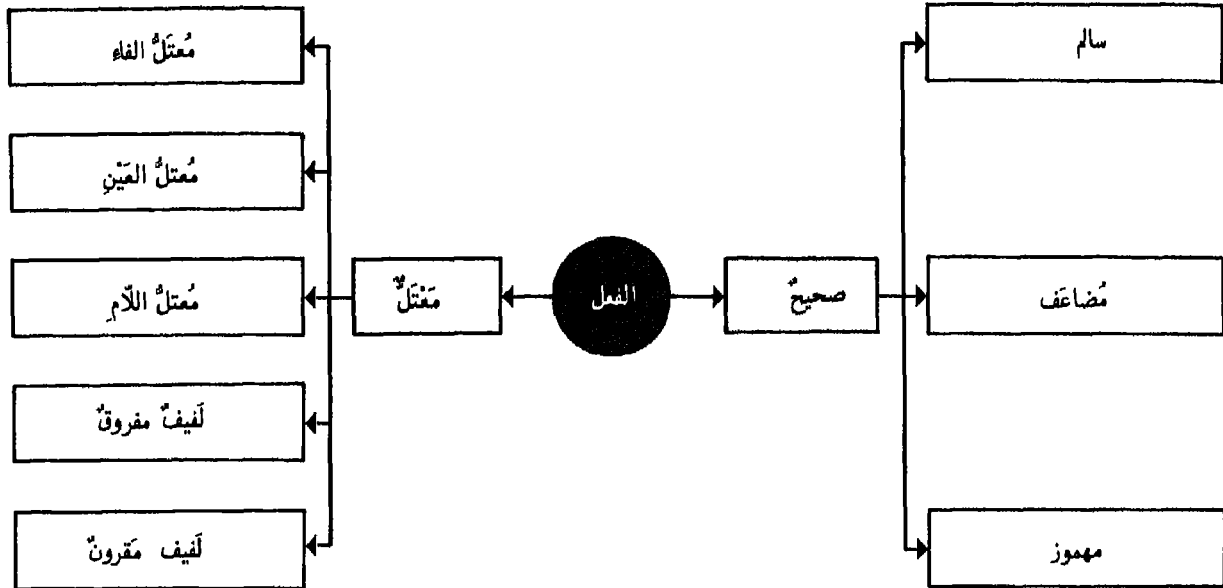

	ل	ع	ف		
بَدَكَ - دَخَرَ	صحيح	صحيح	صحيح	سَالِمٌ	الفعل الصَّحِيحُ
مَدَّ - زَلَزَلَ	صحيح نفسه	صحيح	صحيح	مُضَاعَفٌ	
أَكَلَ - سَانَ	صحيح	صحيح	همزة	مَهْمُوزُ الْفَاءِ	
قَرَأَ -	صحيح	همزة	صحيح	مَهْمُوزُ الْعَيْنِ	
	همزة	صحيح	صحيح	مَهْمُوزُ اللَّامِ	

وَعَدَ - يَسُرُّ	صحيح	صحيح	عِلَّةٌ	مُعْتَلُّ الْفَاءِ	الفعل المُعْتَلُّ
قَالَ - شَاعَ	صحيح	عِلَّةٌ	صحيح	مُعْتَلُّ الْعَيْنِ	
دَعَا - رَمَى	عِلَّةٌ	صحيح	صحيح	مُعْتَلُّ اللَّامِ	
وَفَى - وَفَى	عِلَّةٌ	صحيح	عِلَّةٌ	لَيْفٌ مَفْرُوقٌ	
شَوَى - حَوَى	عِلَّةٌ	عِلَّةٌ	صحيح	لَيْفٌ مَقْرُونٌ	

- مهموزٌ ومضاعفٌ : أمّ كلٌّ من هذه الأفعال يجري
- مهموزٌ ومعتلٌّ : أنى
- معتلٌّ ومضاعفٌ : ودٌّ على حكمِ بابِهِ

قد يردُّ

أصولُ الفعلِ
مجردةٌ من الزوائد
في الهمزِ والتضعيفِ والعِلَّةِ

يُعتَبَرُ

دُخُولُ نُونِ التَّوَكِيدِ عَلَى الْفِعْلِ

المؤكد وغير المؤكد

غير مؤكد	هل تذهبُ	• هل تذهبنَ	مؤكد: نونٌ ثقيلةٌ
		• هل تذهبنَ	مؤكد: نونٌ خفيفةٌ

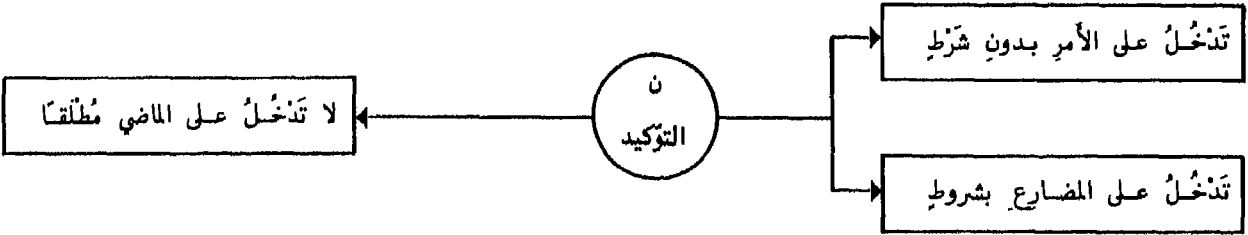

شروط دخول نون التوكيد على المضارع للاستقبال	•
• الاستفهام : هل تذهبنَ؟	تأكيد المضارع واجب في جواب القسم المثبت والمتصل باللام: وَاللَّهِ لِأُزَوْرَتِكَ ما عدا ذلك امتنع التوكيد: وأبيك لا يفلح الكذوب.
• التَّرجِي : لَمَلِكٍ تَرْفَعَنَّ بِي	الفعل المؤكد المسند إلى ضمير المثني والجمع والمؤنثة المخاطبة يبقى مُعْرَبًا
• العَرْض : أَلَا تَجُودُنَّ بِمَا بَلَيْتِكِ	مق اتصلت نون التوكيد بالفعل وكان قد حذفت منه شيء بسبب البناء والجزم ردَّ إليه ذلك المحذوف لزوال المقتضي: قومن - ازمينن - لا تخافن
• التَّحْضِيض : هَلَّا تَجْتَهِدُنَّ	كلُّ موضع تقع فيه نون التوكيد الثقيلة جاز فيه وقوع الخفيفة إلا بعد الألف فلا تقع إلا الثقيلة - وإذا لاقبت الخفيفة ساكنًا حذفت وجوبًا وهي تُبدلُ ألفًا في الوقف إذا وقعت بعد فتحة: إن خدِمتِ الحقيقة فافرحا. والأصل فافرحن.
• النَّهْي : لا تَتَّكاسَلَنَّ	
• التَّمْنِي : لَيْتَنِكَ تَفُوزَنَّ بِأَمَانِيكَ	
• القَسَم : وَأَبِيكَ لِأَحْفَظَنَّ عَهْدَكَ	

نون التوكيد تُحْدِثُ لِلْفِعْلِ التَّمْهِرَاتِ الْآتِيَةَ :	
مضارع	أمر
لا يَنْصُرَنَّ	
لا يَنْصُرَانَّ	
لا يَنْصُرُنَّ	
لا تَنْصُرَنَّ	
لا تَنْصُرَانَّ	
لا يَنْصُرُنَّ	
لا تَنْصُرَنَّ	انصُرَنَّ
لا تَنْصُرَانَّ	انصُرَانَّ
لا يَنْصُرُنَّ	انصُرُنَّ
لا تَنْصُرَنَّ	انصُرَنَّ
لا تَنْصُرَانَّ	انصُرَانَّ
لا انصُرَنَّ	
لا نَنْصُرَنَّ	

• إذا أسند الفعل إلى ضمير المتكلمين: لا نَنْصُرَنَّ - أو ضمير الواحد: لا يَنْصُرَنَّ - لا تَنْصُرَنَّ - انصُرَنَّ - يَبْنِي آخِرُهُ عَلَى الْفَتْحِ سِوَاهُ أَكَانَ صَاحِبًا أَوْ مُمْتَلَأًا: لِنَدْعُونَ - ادْعُونَ.

• إذا أسند الفعل إلى ألف اثنين تكسرت نون التوكيد بعدها وتحذف نون الإعراب إن كانت: هَلَّا تَنْصَلِحَانَّ.

• إذا أسند الفعل إلى واو الجماعة تحذف مع نون الإعراب وَيَبْقَى الْآخِرُ عَلَى مَا كَانَ لَهُ مِنَ الْحَرَكَةِ: لِيَنْصُرَنَّ - انصُرَنَّ - لا تَنْصُرَنَّ ولا يَخْرُجُ عَنْ ذَلِكَ سِوَى النَّاقِصِ الْمَفْتُوحِ الْعَيْنِ فَتَثَبَّتْ فِيهِ وَאוُ الْجَمَاعَةِ هَلْ تَرْضَوْنَ.

• إذا أسند الفعل إلى نون النسوة زيدت ألف بين النونين وكسرت نون التوكيد: لِيَنْصُرُنَّ - لِيَدْعُونَنَّ.

• إذا أسند الفعل إلى يه المخاطبة تحذف مع نون الإعراب وَيَبْقَى الْآخِرُ عَلَى مَا كَانَ لَهُ مِنَ الْحَرَكَةِ: لا تَنْصُرَنَّ.

• ولا يَخْرُجُ عَنْ ذَلِكَ سِوَى النَّاقِصِ الْمَفْتُوحِ الْعَيْنِ فَتَثَبَّتْ فِيهِ يَهْ الْمَخَاطَبَةُ مَكْسُورَةً: أَلَا تَسْعَيْنَّ.

الفِعْلُ وَالضَّمائر - ١ - عَلاَقَةُ الفِعْلِ بِالضَّمائرِ البَارِزَةِ وَالْمُسْتَتِرَةِ

تتجانسُ حُرُوفُ العِلَّةِ الثلاثةُ في اللَّفْظِ معَ الحَرَكَاتِ الثَّلَاثِ

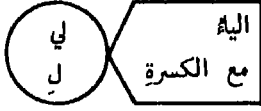

الأمْر	المضارعُ		ضامِرُ الجِزْرِ		ضامِرُ النَّصْبِ		ضامِرُ الرَّفْعِ		الماضي		
	فِعْلٌ	تَفَعَّلُ	عِنْدَهُ	بِهِ	إِيَّاهُ	هُ	هُوَ	-	فَعَلَ	فَعَلْتُ	
	فِعْلٌ	تَفَعَّلُ	عِنْدَهَا	بِهَا	إِيَّاهَا	هَا	هِيَ	وا	فَعَلْتُ	فَعَلْتُ	الغائب
	فِعْلٌ	تَفَعَّلُ	عِنْدَهُنَّ	بِهِنَّ	إِيَّاهُنَّ	هُنَّ	هُنَّ		فَعَلْتُ	فَعَلْتُ	
	فِعْلٌ	تَفَعَّلُ	عِنْدَكَ	بِكَ	إِيَّاكَ	كَ	أَنْتَ	وَأَ	فَعَلْتُ	فَعَلْتُ	المخاطب
	فِعْلٌ	تَفَعَّلُ	عِنْدَكُمَا	بِكُمَا	إِيَّاكُمَا	كُمَا	أَنْتُمَا		فَعَلْتُ	فَعَلْتُ	
	فِعْلٌ	تَفَعَّلُ	عِنْدَكِ	بِكَ	إِيَّاكَ	كَ	أَنْتِ	نَ	فَعَلْتُ	فَعَلْتُ	المخاطب
	فِعْلٌ	تَفَعَّلُ	عِنْدَكُنَّ	بِكُنَّ	إِيَّاكُنَّ	كُنَّ	أَنْتُنَّ		فَعَلْتُ	فَعَلْتُ	
	فِعْلٌ	تَفَعَّلُ	عِنْدِي	بِي	إِيَّايَ	نِي	أَنَا	نَا	فَعَلْتُ	فَعَلْتُ	المتكلم
	فِعْلٌ	تَفَعَّلُ	عِنْدَنَا	بِنَا	إِيَّانَا	نَا	نَحْنُ		فَعَلْتُ	فَعَلْتُ	

يَسْتَتِرُ الضَّميرُ وَجُوبًا

- حَيْثُ لَا يَجِلُّ ظَاهِرٌ وَلَا ضَميرٌ مُنْفَصِلٌ وَذَلِكَ فِي مَا كَانَ لِلْمُتَكَلِّمِ مُطْلَقًا وَلِلْمُفْرَدِ الْمُخاطَبِ سِوَاهُ كَانَ فِعْلًا أَوْ اسْمًا فِعْلِيًّا - حَذَارِ.
- أَوْ بَدَلًا مِنَ الفِعْلِ: ضَرَبْنَا الجَانِيَّ وَعَلَى خِلافِ الأَصْلِ فِي أفعالِ الاستِثْناءِ وَأفعالِ التَّمَجُّبِ وَالتَّفْضيلِ وَفِي خِبرِ أفعالِ المِقاَرَبَةِ ما عدا خِبرِ عَسَى: يَكادُ زَيْدٌ يَذْهَبُ وَلَا يَكُونُ الضَّميرُ المُسْتَتِرَ إِلا فِي مَحَلِّ رَفْعٍ.

مجانسةُ حُرُوفِ العِلَّةِ معَ الحَرَكَاتِ

- قد تَكُونُ تَقديرًا كما فِي: غَزَوًا - تَخَشِينًا مِنْ مُعْتَلِّ الأَمْرِ فَإِنَّ أَصْلَها: غَزَوُوا - تَخَشَّيْنِ

يَسْتَتِرُ الضَّميرُ جِوازًا

- حَيْثُ يَحِلُّ مَعَهُ الظَّاهِرُ فِي فِعْلِ الغائِبِ وَالعائِبِ وَالصِّفاتِ حَقيقَةً كَانَتْ: الضَّارِبُ - المَضْرُوبُ
- أَوْ تَأويلًا: الشَّاهِدُ العَدْلُ

نُونُ الوِقايةِ

- تَفصُلُ بَيْنَ الفِعْلِ أَوْ اسْمِ الفِعْلِ أَوْ الحَرْفِ وَبِئِذِ المُتَكَلِّمِ لِتَقْيِ مَنْ الكِسرِ: أَكْرَمَنِي - رُوَيْدَنِي - إِنِّي - مَنِي
- فِي الأفعالِ الخَمسةِ المرفُوعَةِ بِجِوزِ إثباتِ النُّونِ وَحذفِها: يَضْرِبُونَنِي أَوْ يَضْرِبُونِي
- أَمَّا فِي المَنْصُوبَةِ وَالمَجْزُومَةِ فَإِثباتُها وَاجِبٌ: لَمْ يَضْرِبُونِي - لَنْ يَضْرِبُونِي فِي إِنْ وَأَخواتِها إِثباتُها أَكثَرُ مَعَ لَيْتَ وَأَقْلُ مَعَ لَعَلَّ - يَجِبُ إِثباتُها مَعَ مِنْ وَعَنْ وَيُعْلَبُ مَعَ إِنْ وَيَمْتَنَعُ مَعَ باقِي الحُرُوفِ

الفِعْلُ وَالضَّمَائِرُ - ٢ - دُخُولُ الضَّمَائِرِ الْبَارِزَةِ عَلَى الْفِعْلِ

الضَّمَائِرُ الْبَارِزَةُ						الضَّمَائِرُ الْمُسْتَتْرَةُ	تَمَيُّنُهُ بِفِعِّ الضَّمَائِرِ				الفعل الماضي
ي	و	نا	ن	ت	ا		هو	١	مذكر	غائب	
	فَعَلُوا		فَعَلْنَ	فَعَلْتُ فَعَلْتُمَا فَعَلْتُمْ فَعَلْتُمَا فَعَلْتُنَّ فَعَلْتُنَّ	فَعَلْنَا	فَعَلَ فَعَلْتِ	هُوَ هِيَ هُمَا هُنَّ أَنْتَ أَنْتِ أَنْتُمْ أَنْتُنَّ أَنْتُنَّ أَنَا نَحْنُ	١ ٢ ج ١ ٢ ج ١ ٢ ج ١ ٢ ج	مذكر مذكر مذكر مؤنث مؤنث مؤنث مذكر مذكر مؤنث مؤنث مؤنث مؤنث	غائب غائب غائب غائب مُخَاطَب مُخَاطَب مُخَاطَب مُخَاطَب مُخَاطَب مُخَاطَب مُخَاطَب مُتَكَلِّم	
	يَفْعَلُونَ		يَفْعَلْنَ			يَفْعَلُ تَفْعَلُ تَفْعَلُ تَفْعَلُ أَفْعَلُ نَفْعَلُ	هُوَ هِيَ هُمَا هُنَّ أَنْتَ أَنْتِ أَنْتُمْ أَنْتُنَّ أَنْتُنَّ أَنَا نَحْنُ	١ ٢ ج ١ ٢ ج ١ ٢ ج ١ ٢ ج	مذكر مذكر مذكر مؤنث مؤنث مؤنث مذكر مذكر مؤنث مؤنث مؤنث مؤنث	غائب غائب غائب غائب مُخَاطَب مُخَاطَب مُخَاطَب مُخَاطَب مُخَاطَب مُخَاطَب مُتَكَلِّم مُتَكَلِّم	الفعل المضارع
	أَفْعَلُوا		أَفْعَلْنَ			أَفْعَلُ أَفْعَلُ	أَنْتَ أَنْتِ أَنْتُمْ أَنْتُنَّ أَنْتُنَّ أَنْتُنَّ	١ ٢ ج ١ ٢ ج	مذكر مذكر مذكر مؤنث مؤنث مؤنث	مُخَاطَب مُخَاطَب مُخَاطَب مُخَاطَب مُخَاطَب مُخَاطَب	فعل الأمر

تصريفُ الفعلِ

١ - الصَّيْحُ وَالْمُعْتَلُّ - الْمَعْلُومُ وَالْمَجْهُولُ - الْمُؤَكَّدُ - الْجَامِدُ

الأصل	المجهول	المعلوم	ل	ع	ف	سالم	الفعلُ الصحيحُ	
			ل	ع	ف			
	فُعِلَ	فَعَلَ	ل	ع	ف			مُهموز : ف . .
	أُثِرَ سُئِلَ قُرِئَ	أَثَرَ سَأَلَ قَرَأَ	رَ لَ أَ	ثَ أَ رَ	أَ سَ قَ			مُهموز : ع . . مُهموز : ل . .
مَدَّدَ	مَدَّ	مَدَّرَ	دَ		م		مُضاعف	

	وَعَدَ يُسِرُّ	وَعَدَ يَسِرُّ	د	ع	و	مثال واوياً مثال يائياً	الفعلُ المعتلُّ	
			ر	س	ي			
	قِيلَ خُوفَ	قَالَ خَافَ	ل	ا	ق	مُعتلُّ : ف . . مُعتلُّ : ف . .		
	بُوعَ غَزَوَ رَمَى	بَاعَ غَزَا رَمَى	ف	ا	خ ب غ ر	أجوف واوياً أجوف (فعل) أجوف يائياً ناقص واوياً ناقص يائياً		
	وَقِيَ طَوِيَ	وَقَى طَوَى	ى	ق	و	مُفروق لُفيف مُفروق لُفيف مُفروق		
	أَيْبَ رَأَى	أَبَّ أَنَى رَأَى جَاءَ وَأَى أَوَى	ب ى ى ء ى ى	ت أ ا أ و	آ أ ر ج و ا	مهموز : ف . . مهموز : ف . . مهموز : ع . . مهموز : ل . . مهموز ولفيف مفروق		

<ul style="list-style-type: none"> تصريفُ المضارعِ المنصوبِ والمجزومِ : بَفَعَلْ - يَمُدُّ تصريفُ المضارعِ مع نونِ التوكيدِ : يَفْعَلَنَّ - يَمُدُّنَّ تصريفُ الأمرِ مع نونِ التوكيدِ : اَفْعَلَنَّ - مَدَّنْ 	<ul style="list-style-type: none"> النَّصْبُ والجُرمُ والتَّوكيدُ
<ul style="list-style-type: none"> يَقُولُ - يَقُولَنَّ يَقُولَنَّ - يَقُولَنَّ يَقُولَنَّ - يَقُولَنَّ 	

<ul style="list-style-type: none"> ليسَ - عَسَى هَلُمَّ - هَابَ 	<ul style="list-style-type: none"> نَعَمْ - حَبِّدَا بِئْسَ - أَفْعَلْ 	<ul style="list-style-type: none"> الأفْعَالُ الْجَامِدَةُ
	<ul style="list-style-type: none"> سَاءَ - أَفْعَلَنَّ 	

تصريف الفعل - ٢ - المعلوم الصحيح والمعلوم المهموز

ع	ع	ع	ع	ع	ع	ع	ع	ع	ع
أوى	وأى	جاه	رأى	أتى	آب	مدّ	قرأ	سأل	أبصر
أويتا	وأيتا	جاءا	رأيتا	أتيتا	آبَا	مدّا	قرأا	سألَا	أبصروا
أوا	وأوا	جاءوا	رأوا	أتوا	آبُوا	مدّوا	قرأوا	سألوا	أبصروا
أوت	وأت	جاءت	رأت	أتت	آبَتْ	مدّت	قرأت	سألت	أبصرت
أوتا	وأتا	جاءتا	رأتا	أتتا	آبَتَا	مدّتَا	قرأتا	سألتا	أبصرتا
أوين	وأين	جئن	رأين	أتين	آبِن	مددّن	قرأن	سألن	أبصرن
أويت	وأيت	جئت	رأيت	أتيت	آبَيْت	مددّت	قرأت	سألت	أبصرت
أويتنا	وأيتنا	جئنا	رأيتنا	أتيتنا	آبَيْتُنَا	مددّتُنَا	قرأتُنَا	سألْتُنَا	أبصرتُنَا
أويتنم	وأيتنم	جئتم	رأيتنم	أتيتنم	آبَيْتُمْ	مددّتُمْ	قرأتُمْ	سألْتُمْ	أبصرتُمْ
أويت	وأيت	جئت	رأيت	أتيت	آبَيْتِ	مددت	قرأت	سألت	أبصرت
أويتنا	وأيتنا	جئنا	رأيتنا	أتيتنا	آبَيْتُنَا	مددّتُنَا	قرأتُنَا	سألْتُنَا	أبصرتُنَا
أويتن	وأيتن	جئتن	رأيتن	أتيتن	آبَيْتِنَا	مددّتِنَا	قرأتِنَا	سألْتِنَا	أبصرتِنَا
أويت	وأيت	جئت	رأيت	أتيت	آبَيْتُ	مددت	قرأت	سألت	أبصرت
أويتنا	وأيتنا	جئنا	رأيتنا	أتيتنا	آبَيْتُنَا	مددّتُنَا	قرأتُنَا	سألْتُنَا	أبصرتُنَا

المعجم

ع	ع	ع	ع	ع	ع	ع	ع	ع	ع
ياوي	يئني	يحيه	يرى	يأتي	يؤوب	يمد	يقرا	يسأل	ياقتر
ياويان	يئنيان	يحيثان	يريان	يأتیان	يؤوبان	يمدان	يقراون	يسألون	ياقتران
ياوون	يئون	يحيثون	يرون	يأتون	يؤوبون	يمدون	يقراون	يسألون	ياقتران
تاوي	تئني	تحيه	تري	تأتي	تؤوب	تمد	تقرا	تسأل	تاقتر
تاويان	تئنيان	تحيثان	تريان	تأتیان	تؤوبان	تمدان	تقراون	تسألون	تاقتران
ياوين	يئنين	يحيئن	يرين	يأتين	يؤوبن	يمدّون	يقراون	يسألون	ياقتران
تاوي	تئني	تحيه	تري	تأتي	تؤوب	تمد	تقرا	تسأل	تاقتر
تاويان	تئنيان	تحيثان	تريان	تأتیان	تؤوبان	تمدان	تقراون	تسألون	تاقتران
تاوون	تئون	تحيثون	ترون	تأتون	تؤوبون	تمدون	تقراون	تسألون	تاقتران
تاوين	تئين	تحيثين	ترين	تأتين	تؤوبين	تمدّين	تقراون	تسألون	تاقتران
تاويان	تئنيان	تحيثان	تريان	تأتیان	تؤوبان	تمدان	تقراون	تسألون	تاقتران
تاوين	تئين	تحيثان	ترين	تأتين	تؤوبان	تمدّون	تقراون	تسألون	تاقتران
اوي	أئي	أحيه	أرى	أتي	أؤوب	أمد	أقرا	أسأل	أقتر
ناوي	نئني	نحيه	نرى	نأتي	نؤوب	نمد	نقرا	نسأل	ناقتر

المعجم

ع	ع	ع	ع	ع	ع	ع	ع	ع	ع
إئو	إبا	جئ	ر	ت - إبت	أب	مد	اقرا	اسأل	إبشر
إئونا	إبانا	جئنا	ريا	تبا	أبَا	مدّا	اقراا	اسألَا	إبشروا
إئوا	أوا	جئوا	روا	أتوا	أبُوا	مدّوا	اقراوا	اسألوا	إبشروا
إئوي	إبي	جئبي	ري	إبتي	أبِي	مدّي	اقراي	اسألِي	إبشري
إئويانا	إبينا	جئينا	ريا	تيا	أبِيْنَا	مدّدنا	اقراا	اسألَا	إبشروا
إئوين	إبين	جئتن	رين	تتين	أبِنَا	امدّدن	اقراون	اسألون	إبشروا

المعجم

المعلوم المعتل غير المهموز

- ٣ -

تصريف الفعل

و	ي	ا	ا	ا	ا	و	و	ي
وَعَدَ	يَسُرُّ	قَالَ	خَافَ	بَاعَ	عَزَا	رَمَى	وَقَى	طَوَى
وَعَدَا	يَسُرُّوا	قَالُوا	خَافُوا	بَاعُوا	عَزَوْا	رَمَوْا	وَقَّوْا	طَوَّوْا
وَعَدَتْ	يَسُرَّتْ	قَالَتْ	خَافَتْ	بَاعَتْ	عَزَتْ	رَمَتْ	وَقَّتْ	طَوَّتْ
وَعَدَتَا	يَسُرَّتَا	قَالَتَا	خَافَتَا	بَاعَتَا	عَزَتَا	رَمَتَا	وَقَّتَا	طَوَّتَا
وَعَدَتْ	يَسُرَّنْ	قَالَنْ	خَافَنْ	بَاعَنْ	عَزَوْنْ	رَمَيْنْ	وَقَيْنْ	طَوَّيْنْ
وَعَدَتْ	يَسُرَّتْ	قَالَتْ	خَافَتْ	بَاعَتْ	عَزَوْتُ	رَمَيْتُ	وَقَيْتُ	طَوَّيْتُ
وَعَدْتُهَا	يَسُرَّتْهَا	قَالَتْهَا	خَافَتْهَا	بَاعْتُهَا	عَزَوْتُهَا	رَمَيْتُهَا	وَقَيْتُهَا	طَوَّيْتُهَا
وَعَدْتُمْ	يَسُرَّتُمْ	قَالْتُمْ	خَافْتُمْ	بَاعْتُمْ	عَزَوْتُمْ	رَمَيْتُمْ	وَقَيْتُمْ	طَوَّيْتُمْ
وَعَدْتُ	يَسُرَّتْ	قَالَتْ	خَافَتْ	بَاعَتْ	عَزَوْتُ	رَمَيْتُ	وَقَيْتُ	طَوَّيْتُ
وَعَدْتُهَا	يَسُرَّتْهَا	قَالَتْهَا	خَافَتْهَا	بَاعْتُهَا	عَزَوْتُهَا	رَمَيْتُهَا	وَقَيْتُهَا	طَوَّيْتُهَا
وَعَدْتُنْ	يَسُرَّتُنْ	قَالْتُنْ	خَافْتُنْ	بَاعْتُنْ	عَزَوْتُنْ	رَمَيْتُنْ	وَقَيْتُنْ	طَوَّيْتُنْ
وَعَدْتُ	يَسُرَّتْ	قَالَتْ	خَافَتْ	بَاعَتْ	عَزَوْتُ	رَمَيْتُ	وَقَيْتُ	طَوَّيْتُ
وَعَدْنَا	يَسُرَّنَا	قَالْنَا	خَافْنَا	بَاعْنَا	عَزَوْنَا	رَمَيْنَا	وَقَيْنَا	طَوَّيْنَا

المعالم

يَعِدُّ	يَسُرُّ	يَقُولُ	يَخَافُ	يَبِيعُ	يَغْزُو	يَرْمِي	يَقِي	يَطْوِي
يَعِدَانِ	يَسُرَّانِ	يَقُولَانِ	يَخَافَانِ	يَبِيعَانِ	يَغْزَوَانِ	يَرْمِيَانِ	يَقِيَانِ	يَطْوِيَانِ
يَعِدُونَ	يَسُرُّونَ	يَقُولُونَ	يَخَافُونَ	يَبِيعُونَ	يَغْزَوُونَ	يَرْمِيُونَ	يَقُونَ	يَطْوُونَ
يَعِدُ	يَسُرُّ	يَقُولُ	يَخَافُ	يَبِيعُ	يَغْزُو	يَرْمِي	يَقِي	يَطْوِي
يَعِدَانِ	يَسُرَّانِ	يَقُولَانِ	يَخَافَانِ	يَبِيعَانِ	يَغْزَوَانِ	يَرْمِيَانِ	يَقِيَانِ	يَطْوِيَانِ
يَعِدْنَ	يَسُرَّنْ	يَقُلْنَ	يَخَفْنَ	يَبِيعْنَ	يَغْزَوْنَ	يَرْمَيْنْ	يَقَيْنْ	يَطْوَيْنْ
يَعِدُ	يَسُرُّ	يَقُولُ	يَخَافُ	يَبِيعُ	يَغْزُو	يَرْمِي	يَقِي	يَطْوِي
يَعِدَانِ	يَسُرَّانِ	يَقُولَانِ	يَخَافَانِ	يَبِيعَانِ	يَغْزَوَانِ	يَرْمِيَانِ	يَقِيَانِ	يَطْوِيَانِ
يَعِدُونَ	يَسُرُّونَ	يَقُولُونَ	يَخَافُونَ	يَبِيعُونَ	يَغْزَوُونَ	يَرْمِيُونَ	يَقُونَ	يَطْوُونَ
يَعِدِينَ	يَسُرِّنْ	يَقُولِينَ	يَخَافِينَ	يَبِيعِينَ	يَغْزَوِينَ	يَرْمَيْنْ	يَقَيْنْ	يَطْوَيْنْ
يَعِدَانِ	يَسُرَّانِ	يَقُولَانِ	يَخَافَانِ	يَبِيعَانِ	يَغْزَوَانِ	يَرْمِيَانِ	يَقِيَانِ	يَطْوِيَانِ
يَعِدْنَ	يَسُرَّنْ	يَقُلْنَ	يَخَفْنَ	يَبِيعْنَ	يَغْزَوْنَ	يَرْمَيْنْ	يَقَيْنْ	يَطْوَيْنْ
أَعِدُّ	أَسُرُّ	أَقُولُ	أَخَافُ	أَبِيعُ	أَغْزُو	أَرْمِي	أَقِي	أَطْوِي
نَعِدُّ	نَسُرُّ	نَقُولُ	نَخَافُ	نَبِيعُ	نَغْزُو	نَرْمِي	نَقِي	نَطْوِي

الضاح

عِدُّ	اوسُرُّ	قُلُّ	خَفُّ	بِيعُ	أَغْزُو	أَرْمِي	قِي	أَطْوِي
عِدَا	اوسُرَا	قُولَا	خَافَا	بِيعَا	أَغْزَوَا	أَرْمِيَا	قِيَا	أَطْوِيَا
عِدُوا	اوسُرُوا	قُولُوا	خَافُوا	بِيعُوا	أَغْزَوُوا	أَرْمِيُوا	قِيُوا	أَطْوِيُوا
عِدِي	اوسُرِي	قُولِي	خَافِي	بِيعِي	أَغْزَوِي	أَرْمِيِي	قِيِي	أَطْوِيِي
عِدَا	اوسُرَا	قُولَا	خَافَا	بِيعَا	أَغْزَوَا	أَرْمِيَا	قِيَا	أَطْوِيَا
عِدْنَ	اوسُرَنْ	قُلَنْ	خَفَنْ	بِيعَنْ	أَغْزَوَنْ	أَرْمِيَنْ	قِيَنْ	أَطْوِيَنْ
عِدَانِ	اوسُرَانِ	قُولَانِ	خَافَانِ	بِيعَانِ	أَغْزَوَانِ	أَرْمِيَانِ	قِيَانِ	أَطْوِيَانِ
عِدُونَ	اوسُرُونَ	قُولُونَ	خَافُونَ	بِيعُونَ	أَغْزَوُونَ	أَرْمِيُونَ	قِيُونَ	أَطْوِيُونَ
عِدِينَ	اوسُرِنْ	قُولِينَ	خَافِينَ	بِيعِينَ	أَغْزَوِينَ	أَرْمِيَيْنْ	قِيَيْنْ	أَطْوِيَيْنْ
عِدَانِ	اوسُرَانِ	قُولَانِ	خَافَانِ	بِيعَانِ	أَغْزَوَانِ	أَرْمِيَانِ	قِيَانِ	أَطْوِيَانِ
عِدْنَ	اوسُرَنْ	قُلَنْ	خَفَنْ	بِيعَنْ	أَغْزَوَنْ	أَرْمِيَنْ	قِيَنْ	أَطْوِيَنْ
عِدَا	اوسُرَا	قُولَا	خَافَا	بِيعَا	أَغْزَوَا	أَرْمِيَا	قِيَا	أَطْوِيَا
عِدُوا	اوسُرُوا	قُولُوا	خَافُوا	بِيعُوا	أَغْزَوُوا	أَرْمِيُوا	قِيُوا	أَطْوِيُوا
عِدِي	اوسُرِي	قُولِي	خَافِي	بِيعِي	أَغْزَوِي	أَرْمِيِي	قِيِي	أَطْوِيِي
عِدَا	اوسُرَا	قُولَا	خَافَا	بِيعَا	أَغْزَوَا	أَرْمِيَا	قِيَا	أَطْوِيَا
عِدْنَ	اوسُرَنْ	قُلَنْ	خَفَنْ	بِيعَنْ	أَغْزَوَنْ	أَرْمِيَنْ	قِيَنْ	أَطْوِيَنْ

اللام

١٠ - تصريف الفعل - الأمر المؤكّد والأفعال الجامدة

فعل الأمر مع نون التوكيد الثقيلة والخفيفة

مع الضائر			الثقيلة				الخفيفة			
			سالم	مضاعف	أجوف	ناقص	سالم	مضاعف	أجوف	ناقص
مُخاطَب	مُفْرَد	أَنْتِ	أفعلنَ	مُدَّنَ	قَوْلنَ	أعزُونُ	أفعلنَ	مُدَّنَ	قَوْلنَ	أعزُونُ
	مُشَى	أَنْتِمْ	أفعلنَ	مُدَّنَ	قَوْلنَ	أعزُونُ	أفعلنَ	مُدَّنَ	قَوْلنَ	أعزُونُ
مُخاطَبَة	مُفْرَد	أَنْتِ	أفعلنَ	مُدَّنَ	قَوْلنَ	أعزُونُ	أفعلنَ	مُدَّنَ	قَوْلنَ	أعزُونُ
	مُشَى	أَنْتِمْ	أفعلنَ	مُدَّنَ	قَوْلنَ	أعزُونُ	أفعلنَ	مُدَّنَ	قَوْلنَ	أعزُونُ

الأفعال الجامدة: لا تتصرف في كل أزمنتها

مع الضائر			تتصرف في الماضي فقط				ما يتصرف منها		
			ليسَ	عسى	نعمَ	بئسَ	ساءَ	هلمَ	هات
مُخاطَب	مذكَر	هُوَ	ليسَ	عسى	نعمَ - نعمًا	بئسَ	ساءَ	هلمَ	هات
	مذكَر	هُمَا	ليسا	عسَيَا	-	-	-	هلمَا	هاتِيَا
	مذكَر	هُم	ليسوا	عسُوا	-	-	-	هلمُوا	هاتُوا
	مؤنث	هِيَ	ليستَ	عستَ	نعمتَ	بئستَ	سأوتَ	هلمِي	هاتي
	مؤنث	هُمَا	ليستا	عستا	-	-	-	هلمَا	هاتِيَا
	مؤنث	هُنَّ	لنَ	عسِينَ	-	-	-	-	هاتِين
مُخاطَب	مذكَر	أَنْتِ	لنتَ	عسيتُ	-	-	-	-	-
	مذكَر	أَنْتِمْ	لنتِمَا	عسيتِمَا	-	-	-	-	-
	مذكَر	أَنْتُمْ	لنتِم	عسيتِم	-	-	-	-	-
	مؤنث	أَنْتِ	لنتِ	عسيتِ	-	-	-	-	-
	مؤنث	أَنْتِمْ	لنتِمَا	عسيتِمَا	-	-	-	-	-
	مؤنث	أَنْتُنَّ	لنتِنَ	عسيتِنَ	-	-	-	-	-
مُخاطَبَة	مذكَر	أَنَا	لنتُ	عسيتُ	-	-	-	-	-
	مؤنث	نَحْنُ	لنتَا	عسيتَا	-	-	-	-	-

لا يتصرف مطلقاً

حيثما

هما فعلا التَّعَجُّبِ - لا يتصرفان مطلقاً

أفعلنَ - أفعلنَ

الجُمَلَةُ الفِعْلِيَّةُ

الجُمْلَةُ الفِعْلِيَّةُ

٦

٦

١٣٧	إعرابُ الفعلِ :	إعرابُ الفعلِ	٦ - ١
١٣٨	علاقةُ الفعلِ بالفاعلِ ونائبِ الفاعلِ والمفعولِ بِهِ :	الجُمْلَةُ الفِعْلِيَّةُ	٦ - ٢ - ١
١٣٩	مَرْتَبَةُ الفعلِ والفاعلِ والمفعولِ بِهِ :	الجُمْلَةُ الفِعْلِيَّةُ	٦ - ٢ - ٢
١٤٠	تَحْدِيدُهُ وَأَحْكَامُهُ :	الفاعلُ	٦ - ٣
١٤١	تَحْدِيدُهُ وَأَحْكَامُهُ :	نائبُ الفاعلِ	٦ - ٤
١٤٢	تَحْوِيلُ الجُمْلَةِ من مُثَبِّتَةٍ موجِبَةٍ إلى مَنْفِيَةٍ سالِبَةٍ :	المُثَبِّتُ والمَنْفِيَةُ	٦ - ٥
١٤٣	الجُمْلَةُ الفِعْلِيَّةُ المَرْفُوعَةُ والمنصُوبَةُ :	رَفْعُ المضارعِ ونَصْبُهُ	٦ - ٦
١٤٤	الجُمْلَةُ الفِعْلِيَّةُ المَجْزُومَةُ :	جَزْمُ المضارعِ	٦ - ٧
١٤٥	أَحْكَامُ الجُمْلَةِ الشَّرْطِيَّةِ :	الشَّرْطُ والجَوَابُ	٦ - ٨
١٤٦	إعرابُ الفعلِ بالتَّوْنِ الرَّائِدَةِ :	الأفعالُ الخَمْسَةُ	٦ - ٩
١٤٧	سِتُّ عَشْرَةَ حالةً للمَبْنِيِّ والمَعْرَبِ من الأفعالِ :	بِنَاءُ الفعلِ وإِعْرَابُهُ	٦ - ١٠ - ١
١٤٨	المَبْنِيُّ والمَعْرَبُ في الماضي والمضارعِ والأمرِ :	بِنَاءُ الفعلِ وإِعْرَابُهُ	٦ - ١٠ - ٢

المبنيُّ العامُّ لإعرابِ وبناءِ الفعلِ

إعرابُ الفعلِ

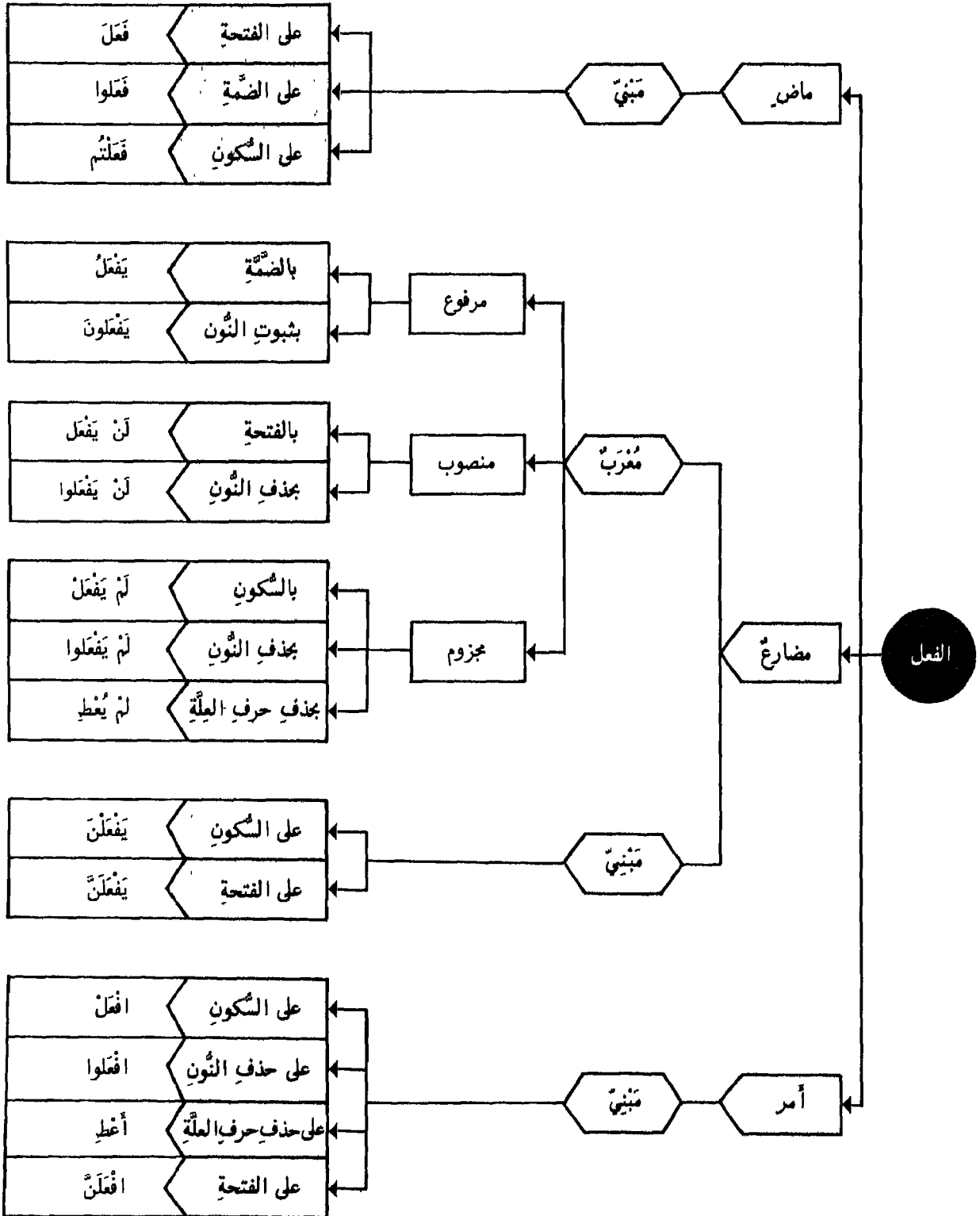

١ - عَلاَقَةُ الْفِعْلِ بِالْفَاعِلِ وَنَائِبِ الْفَاعِلِ وَالْمَفْعُولِ بِهِ

الْجُمْلَةُ الْفِعْلِيَّةُ

• الجملة الفعلية تبدأ بالفعل
وقوامها الفعل (المسند)
والفاعل (المسند إليه)

المفعول به (الفضلة) أول - ثان - ثالث	نائب الفاعل (المسند إليه)	الفاعل (المسند إليه)	الفعل (المسند)	فعل تامّ لازم معلوم
		القائد	نام	فعل تامّ متعدّد (١) معلوم
رسالة		التلميذ	كتب	فعل تامّ متعدّد (٢) معلوم
الفقير	ثوباً	أخوك	كسا	فعل تامّ متعدّد (٣) معلوم
المذنبين	أعمالهم	حسرات	أرى	فعل تامّ متعدّد (١) مجهول
	رسالة		كتبت	فعل تامّ متعدّد (٢) مجهول
ثوباً	الفقير		كسي	فعل تامّ متعدّد (٣) مجهول
أخاه	مريضاً	الرجل	أنبى	فعل تامّ متعدّد (١) مجهول

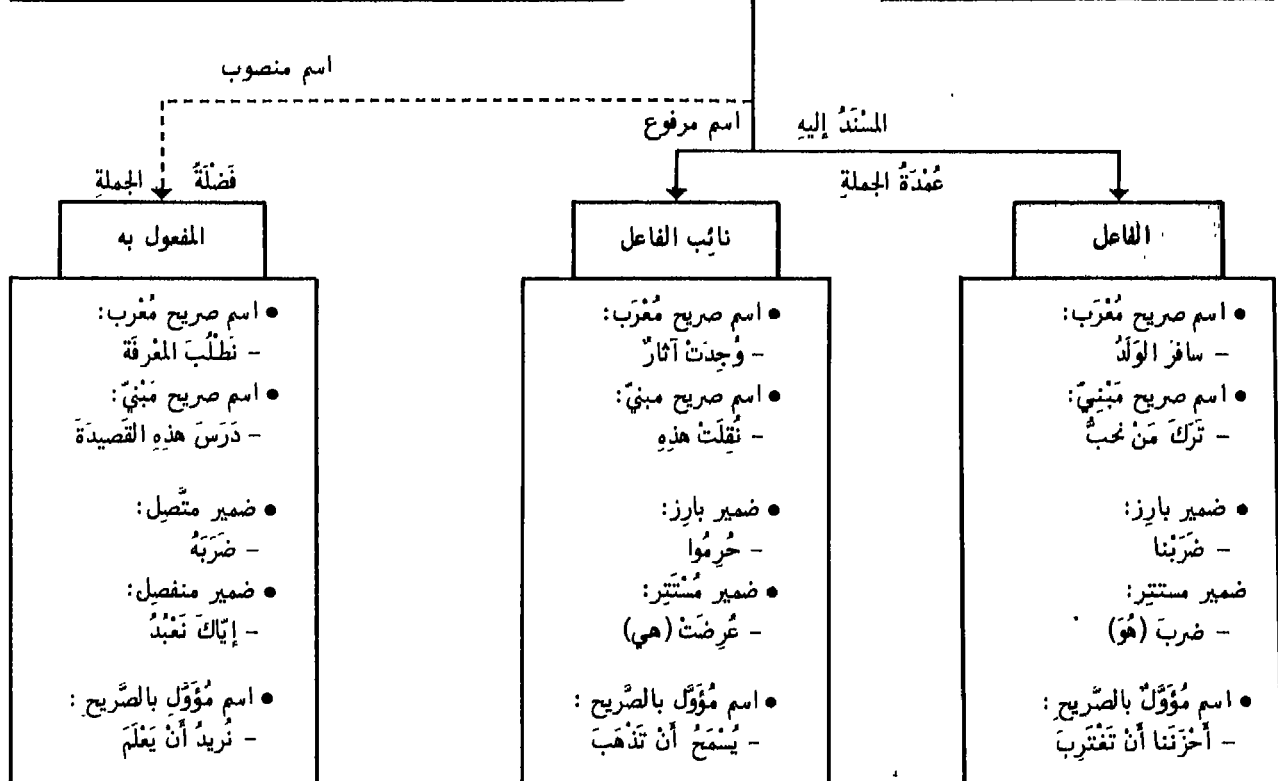
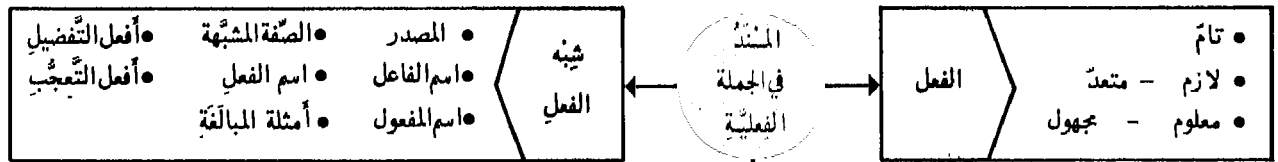

مَرْتَبَةُ الْفِعْلِ وَالْفَاعِلِ وَالْمَفْعُولِ بِهِ

٢ -

الْجُمْلَةُ الْفِعْلِيَّةُ

المفعول به
عَمِي إِلَّا بِلَادَنَا الشَّمْرَ فِعْلَ ذِي كَرَمٍ

الفاعل
أبي الدَّيْمِ نَا إِلَّا لَتَيْمٍ

الفعل
أَهَانَ مَا أَفْسَدَتْ جَنَّتِ... مَا عَابَ

في تقديم الفاعل على المفعول

- إذا خفي إعرابها
- إذا كان المفعول به مَحْصُورًا
- إذا كانَ الفاعلُ ضميرًا متصلاً
- وَقَدْ يُقَدِّمُ الفاعلُ المَحْصُورُ

الفاعل
إِلَّا الدَّيْنُ الْقَوِيمُ كَلَامُكَ رَبِّهِ مُوسَى الْأَمِيرُ

المفعول به
النَّاسَ فِي أَيُّوبَ المُعْنَى أَخَاكَ

الفعل
مَا هَدَّبَ أَفَادَ... أَيْتَلَى فَهُمْ ضَرَبَ

في تقديم المفعول على الفاعل

- إذا كان الفاعل مَحْصُورًا
- إذا كان ضميرًا متصلاً والفاعلُ اسماً ظاهراً
- إذا اتَّصَلَ بالفاعلِ ضميرُ المفعولِ
- جَوَازًا عِنْدَ وُجُودِ قَرِينَةٍ مَعْنَوِيَّةٍ
أَوْ قَرِينَةٍ لَفْظِيَّةٍ

الفاعل
(أَنْتِ) (أَنْتِ) (نَحْنُ)

الفعل
رَأَيْتَ فَلَا تَقْهَرْ نَعْبُدُ

المفعول به
مَنْ أَمَّا الْيَتِيمَ إِيَّاكَ

في تقديم المفعول على الفعل والفاعل

- متى كان له صَدْرُ الكلامِ
- متى وَقَعَ فعلُه بعدَ فله الجزاءُ في جوابِ أَمَّا
- إذا كان ضميرًا منفصلاً

المفعول به (المحذوف)
(شَرِبَ الخَمْرَ) (أَقْدَتْهُ)

الفاعل
زَيْدٌ فَسَكَّرَ الصَّدِيقُ

الفعل
شَرِبَ (...) أَقْدَتْ (... وَأَفَادَنِي)

في حذف المفعول به

- إذا دَلَّتْ عليه قَرِينَةٌ بَيِّنَةٌ إِمَّا جَوَازًا
- إِمَّا وَجُوبًا

المفعول به
بِلُزُومِ الرِّسَالَةِ زَيْدًا أَهْلًا وَسَهْلًا أَبَاكَ أَمْرًا يَا رَجُلًا نَحْنُ اللَّبَنَاتِيْنَ العَمَلِ العَمَلِ النَّارِ النَّارِ

الفاعل
إِذَا أَبُوكَ أَمَرَكَ (أَنَا) (أَنْتِ وَأَنْتِ) (أَنْتِ) (أَنَا) (أَنَا) (أَنْتِ) (أَنْتِ)

الفعل (المحذوف)
(أَمَرَكَ) (ضَرَبْتِ) (أَتَيْتِ وَوَطَّئْتِ) (أَكْرَمِ) (أَنَادِي) (أَخْصِ) (الزَّمِ) (أَحْذَرِ)

في حذف الفعل

- وَجُوبًا فِيمَا لَوْ فَسَّرَهُ فِعْلٌ بَعْدَهُ
- جَوَازًا فِي جَوَابِ الاسْتِفْهَامِ: مَنْ ضَرَبْتِ؟
- سَاعًا
- وَجُوبًا فِي بَابِ الاسْتِفْهَامِ
- وَجُوبًا فِي بَابِ التَّنْذِيرِ
- وَجُوبًا فِي بَابِ الاخْتِصَاصِ
- وَجُوبًا فِي بَابِ الإغْرَاءِ
- وَجُوبًا فِي بَابِ التَّحْذِيرِ

تَحْدِيدُهُ وَأَحْكَامُهُ

الْفَاعِلُ

- هُوَ اسْمٌ مَرْفُوعٌ قَدَّمَ عَلَيْهِ فِعْلًا تَامًّا مَعْلُومًا أَوْ شَبَهُهُ وَأُسْنَدَ إِلَيْهِ.
- مُقَدَّمٌ: لِأَنَّهُ إِذَا أُخِّرَ اعْتَبِرَ الْاسْمُ فِي صِنَاعَةِ التَّحْوِ مُبْتَدَأً.
- تَامٌّ: لِأَنَّ مَرْفُوعَ الْأَفْعَالِ النَّاقِصَةِ يَسْمَى اسْمًا مَا لَا فَاعِلًا.
- مَعْلُومٌ: لِأَنَّ مَرْفُوعَ الْمَجْهُولِ يَسْمَى نَائِبَ فَاعِلٍ.
- مُسْنَدٌ: لِأَنَّ الْفَاعِلَ إِذَا لَمْ يُسْنَدْ إِلَيْهِ الْفِعْلُ لَمْ يَكُنْ فَاعِلًا.
- وَالْمُرَادُ بِشِبْهِ الْفِعْلِ: الْمَصْدَرُ - اسْمُ الْفَاعِلِ - الصِّفَةُ الْمَشْبَهَةُ - أَمْثَلَةُ الْمَبَالِغَةِ - اسْمُ الْفِعْلِ - أَفْعَلُ التَّفْضِيلِ - أَفْعَلُ التَّعْجِبِ

الفاعل (مُسْنَدٌ إِلَيْهِ)		الفاعل (مُسْنَدٌ)	صريح
ظاهر صريح	القائد	نام	
بارز	ت	ذَهَبٌ	
مُضْمَرٌ	(هو)	القائد نام	
مؤول بالصريح	أَنْتَ نَجَحْتَ بِجَاحِكَ	بَلَّغْنِي	
	هيهات عَجِبْتُ مِنْ إِهَانَتِكَ صَدِيقَكَ (أَيَّ مِنْ أَنْتَ أَهَنْتَ صَدِيقَكَ)	بَطْرُسُ	شبيهة بالصريح
	تلاميذها	المدرسة ناجحة	اسم فعل
	شوارعها	المدينة نظيفة	مصدر
			اسم فاعل
			صفة مشبهة

- قَدْ يُجْرَى الْفَاعِلُ لَفْظًا بِإِضَافَةِ الْمَصْدَرِ إِلَيْهِ: سُرْتُ مِنْ شَفَةِ الْمَرِيضِ - أَوْ بِالْبَاءِ - بَيْنَ - بِاللَّامِ الزَّائِدَاتِ: كَتَبَ بِالْعِلْمِ حِلِيَّةً

أحواله: تأنيث - تشنية - جمع	الفاعل	الفاعل	أحواله: تأنيث - تشنية - جمع
• اسم صريح مثنى أو مجموع	الولدان والأولاد	ذَهَبَ	• يُنْقَى مُفْرَدًا
• عَلَمٌ مَذْكَرٌ فِيهِ عَلَامَةٌ تَأْنِيثٍ	طَلْحَةَ	ذَهَبَ	• يُنْقَى مُفْرَدًا
• محصور بإلا - بغير - بسوى	هند	مَا قَامَ إِلَّا	• يُنْقَى مُفْرَدًا
• فاعلان مع نيّة تكرار الفعل	زيد وعمر	ذَهَبَ	• يُنْقَى مُفْرَدًا لِنِيَابَةِ حَرْفِ الْعَطْفِ عِنْدَهُ
• ضمير مثنى أو جمع	هند	ذَهَبَا وَذَهَبُوا	• يُشْنَى وَيُجْمَعُ
• مؤنث (ت في آخر الماضي	الحمامة	ذَهَبَتْ	• يُؤنثُ
• حقيقي (ت في أول المضارع	(هي)	تَنَوَّحُ	• يُؤنثُ
• ضمير المؤنث	البتون والبنات	هِنْدٌ ذَهَبَتْ	• يُؤنثُ
• مُلْحَقٌ بِجَمْعِي السَّلَامَةِ	الجواري	جَاءَ وَجَاءَتْ	• جازَ التَّأْنِيثُ وَعَدَمُهُ
• جمع تكسير	النساء	جاءَ وَجاءَتْ	• جازَ التَّأْنِيثُ وَعَدَمُهُ
• اسم الجمع	الشجر	جاءَ وَجاءَتْ	• جازَ التَّأْنِيثُ وَعَدَمُهُ
• شبه الجمع	الشمس	أُثْمِرَ وَأُثْمِرَتْ	• جازَ التَّأْنِيثُ وَعَدَمُهُ
• مؤنث مجازي	المجارية	طَلَعَ وَطَلَعَتْ	• جازَ التَّأْنِيثُ وَعَدَمُهُ
• مؤنث حقيقي والفعل جامد		نِعِمَّ وَنِعِمَّتْ	• جازَ التَّأْنِيثُ وَعَدَمُهُ

تَحْدِيدُهُ وَأَحْكَامُهُ

نَائِبُ الْفَاعِلِ

• هُوَ اسْمٌ مَرْفُوعٌ قَدَّمَ عَلَيْهِ فِعْلٌ مَجْهُولٌ وَأُسْنَدٌ إِلَيْهِ: ضَرَبَ زَيْدٌ

- الجَهْلُ بِهِ لَا يُمَكِّنُ تَعْيِينَهُ أَوْ الرَّغْبَةَ فِي إِخْفَائِهِ عَلَى السَّامِعِينَ: ضَرَبَ زَيْدٌ - سُرِقَ الْبَيْتُ
- شُهْرَتُهُ فَيَكُونُ ذِكْرُهُ عَبَثًا: خَلَقَ الْإِنْسَانُ نَاطِقًا
- عَدَمُ تَعَلُّقِ غَرَضٍ بِذِكْرِهِ: وَإِذَا حُسِبْتُمْ بِتَحِيَّةٍ فَحَيُّوا بِأَحْسَنَ مِنْهَا

أهم أسباب
حذف الفاعل

- لِحذفِ الفاعلِ أغراضٌ آخرٌ لفظيةٌ كالإيجاز: مَنْ أوتِيَ مِثْلَ مَا أُوتِيتُمْ - وَالْحَافِظَةُ عَلَى تَنَاسُبِ الْفَوَاصِلِ: مَنْ طَابَتْ سِرِيرَتُهُ حُدِثَتْ سِرَّتُهُ.
- مَتَى بُنِيَ الْفِعْلُ لِلْمَجْهُولِ لَا يَصِحُّ إِخْفَاؤُهُ بِمَا يَبِينُ الْفَاعِلَ فَلَا يُقَالُ: عَوَّبَ أَخُوكَ مِنَ الْمُعَلِّمِ - بَلْ: عَاقَبَ الْمُعَلِّمَ أَخَاكَ لِأَنَّ الْفِعْلَ إِنَّمَا يُبْنَى لِلْمَجْهُولِ لِجَهْلِ فَاعِلِهِ أَوْ لِقَصْدِ إِخْفَائِهِ.
- اسْمُ الْمَفْعُولِ يُشْبِهُ الْفِعْلَ الْمَجْهُولَ فِي رَفْعِ نَائِبِ الْفَاعِلِ - فَلَا يُقَالُ: أَخُوكَ مُعَاقَبٌ مِنَ الْمُعَلِّمِ
- فِعْلٌ نَائِبٌ الْفَاعِلِ لَا يَكُونُ إِلَّا مُتَصَرِّفًا

نَائِبُ الْفَاعِلِ وَالْمَفْعُولِ بِهِ

- إِذَا لَمْ يَكُنْ فِي الْكَلَامِ مَفْعُولٌ بِهِ نَائِبٌ عَنِ الْفَاعِلِ مَا تَصَرَّفَ مِنَ الْمَصْدَرِ وَالظَّرْفِ بِشَرْطِ أَنْ يَكُونَ كُلُّ مِنْهَا مَخْتَصًّا بِصِحِّ إِسْنَادِ إِلَيْهِ:
ضَرَبَ ضَرْبًا شَدِيدًا
سُهِرَتْ لَيْلَةُ الْأَنْسِ
المراد بالتصريف أن يكون كل منها لا يلزم وجهًا واحدًا في الاستعمال فلا ينوب مثل: سبحان ومعاذ للازمتها المصدرية ولا مثل: لذي وإذ للازمتها الظرفية

- إِذَا حُذِفَ الْفَاعِلُ وَكَانَ الْفِعْلُ مُتَعَدِّيًّا إِلَى مَفْعُولٍ أَقِيمَ هَذَا الْمَفْعُولُ مَقَامَهُ قَرَفٌ وَقِيلَ لَهُ نَائِبٌ فَاعِلٍ وَيُجَوِّدُ الْفِعْلُ إِلَى صِيغَةِ الْمَجْهُولِ
- إِذَا حُذِفَ الْفَاعِلُ وَكَانَ الْفِعْلُ يَتَعَدَّى إِلَى أَكْثَرِ مِنْ مَفْعُولٍ يُرْفَعُ الْأَوَّلُ نَائِبًا وَيَبْقَى مَا يَلِيهِ عَلَى نَصْبِهِ:
كَيْسِي الْفَقِيرُ تَوْبًا
أَرَى أَخُوكَ الْعَلِيمَ مُفِيدًا

- بِالصِّفَةِ : فُهِمَ فَهْمٌ شَدِيدٌ
- بِبَيَانِ نَوْعٍ : خُدِمَتْ خِدْمَةُ الْأَمِيرِ
- بِتَحْدِيدِ عَدَدٍ : ضُرِبَتْ ضَرْبَتَانِ

يختص
المصدر

- بِالصِّفَةِ : صَبَّ يَوْمٌ كَامِلٌ
- بِالْإِضَافَةِ : صَبَّ يَوْمَ الْجُمُعَةِ
- بِالْعَلْمِيَّةِ : صَبَّ آدَارُ

يختص
الظرف

- يَنُوبُ عَنِ الْفَاعِلِ الْمَجْرُورُ بِالْحَرْفِ: مَرَّ بِالْبُسْتَانِ - نُظِرَ فِي الْأَمْرِ - فَالْبُسْتَانُ وَالْأَمْرُ فِي مَوْضِعِ رَفْعٍ عَلَى النَّبَايَةِ.
- إِذَا كَانَ الْمَجْرُورُ مُؤَنَّثًا فَلَا تَلَحُّقَ فِعْلُهُ عَلَامَةُ التَّأْنِيثِ فَتَقُولُ: مَرَّ بِبَهْدٍ - لَا: مَرَّتْ بِبَهْدٍ - وَيَجُوزُ تَقْدِيمُهُ عَلَى فِعْلِهِ بَاقِيًا عَلَى نِيَابَتِهِ: بِبَهْدٍ مَرَّ.
- يُشْتَرَطُ فِي الْمَجْرُورِ بِالْحَرْفِ حَتَّى يَصْلُحَ لِلنَّبَايَةِ أَنْ لَا يَكُونَ مَجْرُورًا بِحَرْفِ التَّعْلِيلِ.
- إِذَا قَلَّتْ: يُخَافُ مِنْ بَأْسِكَ - يَكُونُ نَائِبُ الْفَاعِلِ ضَمِيرًا مُسْتَرَفًّا فِي: يُخَافُ - عَائِدًا إِلَى الْمَصْدَرِ

تحوّل الجملة من مُثَبِّتة موجبة إلى منفيّة سالبة

المثبت والمنفي

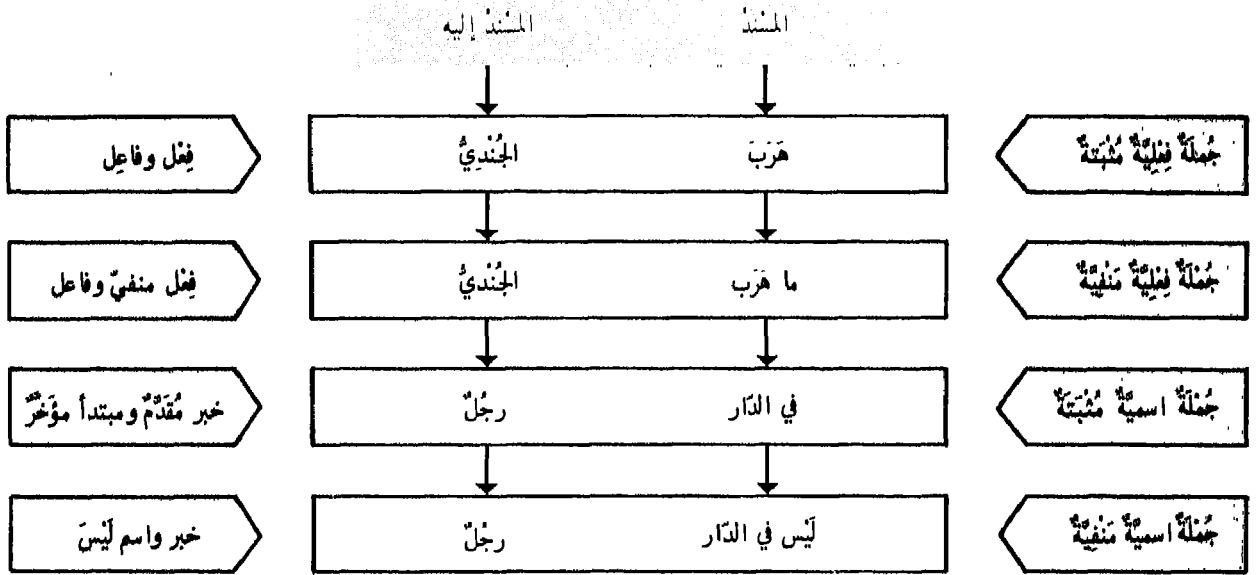

الجملة المنفيّة

هي ما لم تثبت فيها نسبة المسند إلى المسند إليه:
- لانتفاء حكم الفعل عن الفاعل
- وانتفاء حكم الخبر عن المبتدأ

الجملة المثبتة

هي التي تثبت فيها نسبة المسند إلى المسند إليه:
- ثبوت نسبة الفعل إلى الفاعل
- وثبوت نسبة الخبر إلى المبتدأ

أدوات	النفي	النفي
إن	مشبهة بليس - لنفي الجملة الاسميّة - وغالبًا ما يقترن خبرها بالآ: إن زيدًا إلا صادق	إِنْ
كَلَّا	لنفي الجواب وردع المخاطب: أَتَفْعَلُ السُّوءَ؟ - كَلَّا	كَلَّا
لَمْ	لنفي المضارع في الماضي: لم يكذب	لَمْ
لَا	لنفي المضارع في الماضي واستمرار النفي إلى الحاضر: لما يصل	لَا
لَنْ	لنفي المضارع في المستقبل: لن يعود	لَنْ
لا	لنفي الجملتين الفعلية والاسميّة - تنفي المضارع في الزمن الحاضر: لا أَلْعَبُ. وتنفي الماضي في المستقبل: لا قُضِيَ فُوك - لا سَلَّتْ يُمْنَاك	لَا
لَيْسَ	لنفي الجملة الاسميّة في الحاضر: لَيْسَ اللهُ بِظَلَمٍ لِلْعَبِيدِ - وتنفي المضارع في الحاضر: لَيْسَ يَنْجَحُ الكَسْلَانُ	لَيْسَ
ما	مشبهة بليس: ما أَحَدٌ أَحْسَنَ مِنْ أَحَدٍ.	مَا
لَا تَ	مشبهة بليس - ويأتي اسمها محذوفًا: نَدِمَ البُعَاةُ وَلَا تَ سَاعَةٌ مَنَدَمَ	لَا تَ

عقلها في الإعراب	في الفعل : عامل جزم	لَمْ - لَمْ - لَا
	عامل نصب	لَنْ
	في الاسم : عامل رفع ونصب	إِنْ - لَا - لَا تَ - مَا
	عامل نصب ورفع	لَا النَّافِيَةُ لِلْجِنْسِ

رَفْعُ الْمُضَارِعِ وَنُصْبُهُ

الْجُمْلَةُ الْفِعْلِيَّةُ الْمَرْفُوعَةُ وَالْمَنْصُوبَةُ

يُرْفَعُ الْفِعْلُ الْمُضَارِعُ

إذا تَجَرَّعَ مِنَ النَّوَاصِبِ وَالْجَوَازِمِ
وَمِنْ كُلِّ مَا يُوجِبُ بِنَاءَهُ:
يَنْزِلُ الْمَطَرُ
يُثْمِرُ الشَّجَرُ

يُنْصَبُ الْفِعْلُ الْمُضَارِعُ

مَتَى تَقْدَمُهُ أَحَدُ الْحُرُوفِ النَّاصِبَةِ:
- بِنَفْسِهَا: أَنْ - لَنْ - إِذَنْ - كَيْ (لِكَيْ)
- بِأَنَّ الْمَضْمَرَةَ: لَامُ التَّعْلِيلِ - لَامُ التَّوَكِيدِ - حَتَّى -
الفَاءُ السَّبَبِيَّةُ - وَوَالْمَعِيَّةُ - الْوَاوُ - الْفَاءُ - ثُمَّ

أُرِيدُ أَنْ أَعْلَمَ - لَا تَنْصَبُ الْمُضَارِعَ إِذَا وَقَعَتْ بَعْدَ فِعْلٍ يَدُلُّ عَلَى الْيَقِينِ بَلْ تَكُونُ حِينَئِذٍ مَخْفِقَةً مِنَ الثَّقِيلَةِ:
عَلِمْتُ أَنْ لَا يَرْجِعُ أَحُوكَ - وَالتَّقْدِيرُ: عَلِمْتُ أَنَّهُ لَا يَرْجِعُ - فَخَفَّفْتُ أَنْ وَحَدَفْتُ أَسْمَاءَ - أَمَا إِذَا وَقَعَتْ بَعْدَ
غَيْرِ ذَلِكَ مِنَ الْأَعْمَالِ فَتَكُونُ نَاصِبَةً وَتَوَوَّلَ مَعَ صِلَتِهَا بِمَصْدَرٍ يَكُونُ مَعْمُولًا لِلْعَامِلِ قَبْلِهَا: أُرِيدُ أَنْ أَعْلَمَ -
فَأَنْ وَمَا بَعْدَهَا فِي تَأْوِيلِ مَصْدَرٍ مَنْصُوبٍ عَلَى كَوْنِهِ مَفْعُولًا بِهِ لِأُرِيدُ وَالتَّقْدِيرُ أُرِيدُ التَّعْلَمَ.
لَنْ يَجُودَ الْبَخِيلُ.

إِذَنْ تَبْلُغُ الْقَصْدَ - تَنْصَبُ بِثَلَاثَةِ شُرُوطٍ: ١ - أَنْ تَكُونَ صَدْرَ الْجَوَابِ الَّذِي يَجَابُ بِهِ. ٢ - أَنْ تَكُونَ
مُتَّصِلَةً بِالْفِعْلِ ٣ - أَنْ يَكُونَ ذَلِكَ الْفِعْلُ مُسْتَقْبَلًا. عَلَى أَنَّهُمْ أَجَازُوا الْفَصْلَ بَيْنَهَا وَبَيْنَ الْفِعْلِ بِلَا النَّاهِيَةِ
وَالْقَسَمِ.

أَوْ لِكَيْ: أَدْرُسُ كَيْ تَحْفَظَ - أَوْ: لِكَيْ تَحْفَظَ.
التَّعْلِيلُ: خَذَ الدَّوَاهُ لِنِزَا - يَصُحُّ مَعَ لُ التَّعْلِيلِ اسْتِعْمَالُ أَنَّ النَّاصِبَةَ فَتَكُونُ هِيَ وَالْفِعْلُ الَّذِي تَنْصَبُهُ فِي مَحَلِّ
جَرِّ بِاللَّامِ الْمَذْكُورَةِ: حَسَنَ سِيرَتِكَ لِتَحْمَدَ أَوْ لِأَنَّ تَحْمَدَ سِيرَتِكَ - أَمَا إِذَا اقترنتِ اللَّامُ بِلَا النَّاهِيَةِ فَلَا يَجُوزُ
اسْتِعْمَالُهَا إِلَّا مَعَ أَنْ كَرَاهَةً لِاجْتِنَاعِ الْأَمِينِ: كُنْ عَلَى حَدَرٍ لِنَلَا يَمْسَكَ الضَّرْرُ - وَالْأَصْلُ: لِأَنَّ لَا يَمْسَكَ -
فَأَبْدَلَتْ التَّوَنُ لَا مَا لِمُنَاسَبَةِ اللَّامِ ثُمَّ أَدْعَيْنَا.

التَّأَكِيدُ: مَا كُنْتُ لِأَنْقُضَ الْعَهْدَ - ١ - إِنَّ لَامَ التَّأَكِيدِ يُؤْتَى بِهَا لِتَوْكِيدِ النَّفْيِ بَعْدَ كَانَ الْمُنْفِيَّةِ: مَا كَانَ اللَّهُ
لِيُظْلِمَ النَّاسَ لَمْ يَكُنِ اللَّهُ لِيَغْفِرَ لَهُمْ - ٢ - تُسَمَّى أَيْضًا هَذِهِ اللَّامُ لِأَنَّ الْجُودَ لِلْمَلازِمَتِهَا الْجُحْدَ أَيِ النَّفْيِ.
أَضْرَبَ الْمَذْنِبَ حَتَّى يَتَوَبَّ - صَمَّ حَتَّى تَغِيَّبَ الشَّمْسُ - أَيِ حَتَّى أَنْ - حَتَّى تَكُونَ إِمَامًا حَرْفَ تَعْلِيلٍ: رُزْنِي
حَتَّى أَكْرَمَكَ - أَوْ لِلْعَايَةِ: سِرَّ حَتَّى تَبْلُغَ الْجَبَلَ - أَوْ لِالاسْتِثْنَاءِ: لَيْسَ الْعَطْلُ مِنَ الْفَضُولِ سِوَاةٍ حَتَّى تَجُودَ
وَمَا لَدَيْكَ قَلِيلٌ وَفِي غَيْرِ ذَلِكَ تَكُونُ إِمَامًا حَرْفَ عَطْفٍ أَوْ حَرْفَ جَرٍّ أَوْ حَرْفَ ابْتِدَاءٍ - وَيُشْتَرَطُ فِي الْفِعْلِ
الْوَاقِعِ بَعْدَ حَتَّى أَنْ يَكُونَ مُسْتَقْبَلًا بِالنَّسْبَةِ إِلَى الْمُتَكَلِّمِ فَإِذَا كَانَ بِعَيْنِ الْحَالِ رُفِعَ: سِرْتُ حَتَّى أَدْخَلْتُ الْمَدِينَةَ -
إِذَا قَلَّتْ وَقْتُ الدُّخُولِ.

لَأَسْتَهْلِكَ الصَّعْبَ أَوْ أَدْرِكُ الْمُنَى - لَا يُنْصَبُ الْفِعْلُ بَعْدَهَا بِأَنَّ مَضْمَرَةَ إِلَّا إِذَا صَلَّحَ مَكَانَهَا إِلَّا الِاسْتِثْنَائِيَّةَ
أَوْ إِلَى الِاتِّهَائِيَّةِ: أَضْرِبُهُ أَوْ يُطِيعُ - أَيِ إِلَّا أَنْ يُطِيعُ أَوْ إِلَى أَنْ يُطِيعُ - وَفِي غَيْرِ ذَلِكَ تَكُونُ مَجْرُودَ الْعَطْفِ.
السَّبَبِيَّةُ - الْمَسْبُوقَةُ بِنَفْسِي مَحْضٌ: مَا أَنَا مُسِيءٌ فَأَخَافُ - أَوْ يَطْلُبُ مَحْضٌ: لَا تَقْرَبْ مِنَ الشَّرِّ فَتَقَعُ فِيهِ

١ - الْمَرَادُ بِالنَّفْيِ الْمَحْضِ مَا لَمْ يَأْتِ بَعْدَهُ مَا يُوَجِّبُ تَأْوِيلَهُ بِالْإِثْبَاتِ أَوْ مَا يُنْقِضُ يَأَلًا: مَا تَزَالُ تَأْتِينَا فَتَحْدِثُنَا.
وَالْمَرَادُ بِالطَّلَبِ الْمَحْضِ مَا لَمْ يَكُنْ بِاسْمِ الْفِعْلِ: صَنَ فَأَحْدِثُكَ - أَوْ الْمَصْدَرِ: سَكُوتًا فَيَنَامُ النَّاسُ - أَوْ يَلْفِظُ
الْخَبَرَ: رَزَقَنِي اللَّهُ مَالًا فَأَتَصَدَّقُ بِهِ ٢ - النَّفْيُ يَشْمَلُ مَا كَانَ بِالْحَرْفِ: لَمْ يَزْرُنَا فَتُكْرِمُهُ - أَوْ بِالْفِعْلِ: لَيْسَ
الْأَسْتَاذُ حَاضِرًا فَتَسْتَفِيدُ مِنْهُ - أَوْ بِالِاسْمِ: زَيْدٌ غَيْرُ قَادِمٍ فَتَنْتَظِرُهُ - وَيَلْحَقُ بِهِ التَّشْبِيهُ الْوَاقِعُ مَوْقِعُهُ:
كَأَنَّكَ أَمِيرٌ عَلَيْنَا فَنُطِيعُكَ - وَالتَّقْلِيلُ: قَلْنَا تَأْتِينَا فَتَحْدِثُنَا ٣ - الطَّلَبُ يَشْمَلُ الْأَمْرَ: أَدْرُسُ فَتَنْجِجْ.
وَالنَّفْيُ: لَا تَذَنْ مِنَ النَّارِ فَتَحْتَرِقْ - وَالِاسْتِفْهَامَ هَلْ تَسْمَعُ فَأُخْبِرُكَ - وَالْعَرْضَ: أَلَا تَذُنُو فَتَبْصِرَ -
وَالتَّحْضِيضَ: هَلَّا تَدْرُسُ فَتَحْفَظَ - وَالتَّمْنِيَّ: لَيْتَ لِي مَالًا فَأَجُودَ - وَالتَّرَجِّيَّ: لَمَلَهُ يَسَافِرُ فَيَزُورُكَ.
المَعِيَّةُ - الْمَسْبُوقَةُ بِنَفْسِي أَوْ يَطْلُبُ كَيْ فِي الْفَاءِ السَّبَبِيَّةِ: لَا أَزُورُكَ وَتَهْجُرُنِي - هَلْ تَظَلَمْنِي وَأَنْصِفْكَ.
العَاطِفَاتُ عَلَى اسْمِ جَامِدٍ أَيِ غَيْرِ مُوَوَّلٍ بِالْفِعْلِ:

وَلَيْسَ عِبَادَةٌ وَتَقَرَّرَ عَيْنِي أَحَبُّ إِلَيَّ مِنْ لَيْسَ الشُّفُوفِ - لَوْلَا مَشَاغِلِي قَتَمْتَعَنِي لَزُرْتُكَ. مُقَاوَمَتِكَ الْعَدُوُّ ثُمَّ
تَنْتَصِرُ فَخَرَّ عَظِيمٌ - وَحَدَاةُ الْمَرْءِ وَيَمُوتُ خَيْرٌ مِنْ مُجَالَسَةِ الْأَشْرَارِ.

الجملة الفعلية المجزومة

جزم المضارع

٢

أدوات الشرط
تجزم فعلين: الشرط وجوابه

١

أحرف الجزم
تجزم فعلاً واحداً

الأحرف الجازمة فعلاً واحداً

- ١ - لم : لم يلد ولم يولد ولم يكن له كفواً أحد .
- ٢ - لما : بل هم في شك من ذكري بل لما يذوتوا عذاب .
- ٣ - لام الأمر : ليخرج
- ٤ - لا التامة : لا تتخذوا عدوي وعدوكم أولياء .

- يجوز وقوع لم بعد أداة الشرط: إن لم تزرني أعذب عليك. بخلاف لما فيكون المضارع مجزوماً لفظاً بـ لم وعلاً بإن ويجوز حذف مجزوم لما لدليل: قاربت المدينة ولما — أي ولم أصل إليها بخلاف مجزوم لم .
- لم ولما يقلبان معنى المضارع ماضياً غير أن لم تنفي الفعل في الماضي مطلقاً ولما تنفيه في الماضي متصلاً بالحال يقال: لم يقم ثم قام - ولا يقال: لما يقم ثم قام.
- لام الأمر ولا التامة تختصان زمان المضارع إلى الاستقبال وتكونان للدعاء إذا كان المخاطب أعلى من المتكلم:

رَبِّي فَلْتَكُنْ مَشِيئَتَكَ - رَبِّي لَا تَوَاضِعْ فِي .

ومن خصائص لام الأمر أن قد يجزم بها مضمرة ولكن في الشعر:

فَلَا تَسْتَطِيعُ مَنِّي بَقَائِي وَمُدَّتِي وَلَكِنْ يَكُنْ لِلْخَيْرِ فَيْتِكَ نَصِيبٌ (أَي لِيَكُنْ)

أدوات الشرط الجازمة فعلين

- ١ - إن : حرف شرط : إن يئثموا يغفر لهم ما قد سلف
 - ٢ - إذا : حرف شرط (سبويه): إذا ما تتعلم تتقدم (ظرف: المبرد - ابن السراج والفارسي)
 - ٣ - من : اسم شرط للعاقل : من يعمل سوءاً يجز به
 - ٤ - ما : اسم شرط لغير العاقل : وما تفعلوا من خير يعلمه الله
 - ٥ - مهما : اسم شرط : مهما تأمر بالخير أفعله
 - ٦ - أي : اسم شرط معرب : أيأ تكرم أكرم
 - ٧ - كيفما : اسم شرط للحال : كيفما تتوجه أتوجه
 - ٨ - متى : ظرف زمان : متى أضع العامة تعرفوني
 - ٩ - أينما : ظرف مكان : أينما تذهب تنجح
 - ١٠ - أيان : ظرف زمان : أيان تسألني أجيبك
 - ١١ - أي : ظرف مكان : أي يذهب صاحب المال يكرم
 - ١٢ - حيثما : ظرف مكان : حيثما تستقم يقدرك الله نجاحاً
- الأدوات الجازمة فعلين إذا وقعت بعدها ما الزائدة نوعان: نوع لا يجزم إلا مقترناً بها وهو: حيث - إذ - ونوع يجوز فيه الأمران وهو: إن - أي - أيان - أين - وتضم إليها كيف عند من يجزم بها - وأما باقي الأدوات فلا تلحقها ما -
 - أول الفعلين الواقعين بعد أدوات الشرط يسمى شرطاً. والثاني يبنى عليه باعتبار كونه مسبباً عنه ويسمى جواباً ويقال له الجزاء أيضاً لترتبه عليه كما يترتب الجزاء على العمل.
 - والجزم هو قطع جزء من الفعل

أحكام الجملة الشرطية

الشرط والجواب

• يتقدم الشرط على الجواب • يكون الشرط فعلًا متصرفًا • ويكون خبريًا

• جواب الشرط لا يتقيد بذلك

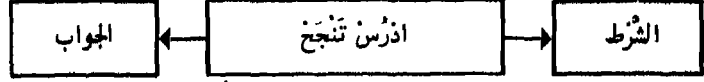

- إن تَدْرُسْ تَنْجَحْ - مضارعان مجزومان -
- إن تَدْرُسْ نَجَحْتَ - جَزَمَ المضارع - الماضي في محلِّ جزم -
- إن تَدْرُسْ كُنْ واعِيًا - جَزَمَ المضارع - الأمر في محلِّ جزم -
- إن دَرَسْتَ نَجَحْتَ - ماضيان في محلِّ جزم -
- إن دَرَسْتَ تَنْجَحْ - الماضي في محلِّ جزم - المضارع جَزَمَ -
- إن دَرَسْتَ تَنْجَحْ - الماضي في محلِّ جزم - المضارع مرفوعٌ - خبر مبتدأ محذوف - والجملة جواب الشرط -

دُخُولُ الفه على جَوَابِ الشرط	امتناع دُخُولِها
<ul style="list-style-type: none"> - وجوبًا إذا امتنع جملة شرطًا: • إن عَجَلْتَ فَقَدْ أَدَيْتَ واجِبَكَ • إن سَمِعَ كَلَامِي فَلَنْ أَعَابِيَهُ • إن ظَلَمُوا فَيَنْسَ مَا جَنَوْا • إن سَقَطْتَ فَلَا تَجُنِّ • إن تَكْذَبْ فَأَنْتَ مَدْمُومٌ - جَوَازًا إذا كان مضارعًا مُثْبِتًا: مَنْ يَدْرُسْ فَيَنْجَحْ 	<ul style="list-style-type: none"> • إذا كان الجواب فعلًا ماضيًا متصرفًا مجردًا من قَد: مَنْ عَمِلَ أَفْلَحَ • إذا كان مضارعًا مسوقًا بَلَمْ: مَنْ كَذَّبَ لَمْ يَفْشَلْ • إذا كان مضارعًا مسوقًا بلا مجرد النفي: إن تَنْجَحْ لَا تَنْجَبَرْ
دُخُولُ إذا الفجائية - والفاه	
دُخُولُ إذا الفجائية - والفاه	<ul style="list-style-type: none"> • إذا كان الجواب جملة اسمية صحَّ ربطه بإذا الفجائية أو بالفاه شرط أن تكون الجملة خبرية غير منسوخة.

- يُسْتَفْنَى عَنْ جوابِ الآخِرِ: إن تُخْلِصَ وَاللَّهِ أَكْفَأُكَ .
- إن تَقَدَّمَهَا مَا يَطْلُبُ الْخَبَرَ فَالْشَّرْطُ أَوْلَى: هُوَ وَاللَّهُ إِنْ قَدِيمَ أَسْحَقَهُ .
- إذا تَقَدَّمَ الشَّرْطُ وَكَانَ الْقَسَمُ مَقْرُونًا بِالْفَهْ، كَانَ الْقَسَمُ جَوَابَ الشَّرْطِ .

شَرْطٌ
و
قَسَمٌ

- يُجْزَمُ المضارعُ في جوابِ الطَّلَبِ شَرْطًا أَنْ يَكُونَ الجَوَابُ جَرْدًا مِنَ الفه وَالْوَاوِ مُسَبِّبًا:
- أَطْلُبُ تَجِدَ (إِنْ تَطْلُبُ تَجِدَ)
- وَإِذَا لَمْ يَكُنْ مُسَبِّبًا عَنِ الطَّلَبِ لَا يُجْزَمُ: لَا تَقْتَرِبْ مِنَ الْأَسَدِ تَهْلِكُ

جَوَابُ
الطَّلَبِ

قَدْ يُحَذَفُ الشَّرْطُ وَالْجَوَابُ: إِنْ تَرَحَّلَ أَرْحَلَ وَإِلَّا فَلَا ...

في الذَّمِّ والحذفِ

إِعْرَابُ الْفِعْلِ بِالنُّونِ الزَّائِدَةِ

الْأَفْعَالُ الْخَمْسَةُ

تَفْعَلِينَ

تَفْعَلُونَ

يَفْعَلُونَ

تَفْعَلَانِ

يَفْعَلَانِ

كُلُّ فِعْلِ مُضَارِعٍ

مرفوعها موجود فيها	مُعْرَب		مُتَمِّلٌ بضائير الرُّفْعِ الثَّلَاثَةِ	مِنَ الأَوْزَانِ الخَمْسَةِ	مُتَصَرِّفٌ مَعَ ضَائِيرِ الرُّفْعِ الْمَنْفُصَةِ الخَمْسَةِ
	بِالنُّونِ الزَّائِدَةِ جِوْضَ الْحَرَكَاتِ				
	عَلَامَةُ النَّصْبِ وَالْجَزْمِ حَذْفُ النُّونِ	عَلَامَةُ الرُّفْعِ ثَبُوتُ النُّونِ			
ا	يَفْعَلَا تَفْعَلَا	يَفْعَلَانِ تَفْعَلَانِ	ألفُ المثنى	يَفْعَلَانِ تَفْعَلَانِ	هُمَا أَنْتُمَا
و	يَفْعَلُوا تَفْعَلُوا	يَفْعَلُونَ تَفْعَلُونَ	واو الجماعة	يَفْعَلُونَ تَفْعَلُونَ	هُمْ أَنْتُمْ
ي	تَفْعَلِي	تَفْعَلِينَ	ياءُ المخاطبة	تَفْعَلِينَ	أَنْتِ

• أَنْ تَكُونَ أَفْعَالًا مُضَارِعَةً (لَا تَطْبُقُ عَلَى الْمَاضِي وَالْأَمْرِ)

• أَنْ تَتَّصِلَ: بِأَلْفِ الْمَثْنِيِّ
وَإِوَاءِ الْجَمَاعَةِ
أَوْ يَاءِ الْمَخَاطَبَةِلها
شروطان

• تُرْفَعُ بِثَبُوتِ النُّونِ - تُنْصَبُ وَتُجْزَمُ بِحَذْفِهَا (لَا تَعْرَبُ بِالْحَرَكَاتِ)

• مَرْفُوعُهَا مَوْجُودٌ فِيهَا: أَلْفُ الْمَثْنِيِّ - وَإِوَاءُ الْجَمْعِ - يَاءُ الْمَخَاطَبَةِ وَيَقَعُ:

- ١ - فاعلاً مع الفعل المعلوم : يَسْمَعُونَ (الواو فاعل)
- ٢ - نائب فاعل مع الفعل الجهول: يُسْرِقَانِ (الألف نائب فاعل)
- ٣ - اسماً للفعل الناقص : تُصْبِحِينَ (الياء اسم أصح)

ولها
صورتان

الجُمُيلةُ الأسميَّةُ

الجُمَلَةُ الاسْمِيَّةُ

٧		٧
١٥١	إعرابُ الاسم : الهيكلُ العامُ لإعرابِ الاسم	٧ - ١
١٥٢	الجُمَلَةُ الاسْمِيَّةُ : المبتدأ والخبر	٧ - ٢ - ١
١٥٣	الجُمَلَةُ الاسْمِيَّةُ : مرتبةُ المبتدأ والخبر	٧ - ٢ - ٢
١٥٤	الجُمَلَةُ الاسْمِيَّةُ : علاقةُ الخبر بالمبتدأ	٧ - ٢ - ٣
١٥٥	الجُمَلَةُ الاسْمِيَّةُ : في حذفِ المبتدأ والخبر	٧ - ٢ - ٤
١٥٦	الجُمَلَةُ الاسْمِيَّةُ : مُلحقاتُ المبتدأ والخبر	٧ - ٢ - ٥
١٥٧	الجُمَلَةُ الاسْمِيَّةُ : مُلحقاتُ المبتدأ والخبر - تابع	٧ - ٢ - ٦
١٥٨	الجُمَلَةُ الاسْمِيَّةُ : مُوجزُ أحكامِ المبتدأ والخبر	٧ - ٢ - ٧

المَيْكَلُ الْعَامُّ لِإِعْرَابِ الْأَسْمِ

إِعْرَابُ الْأَسْمِ

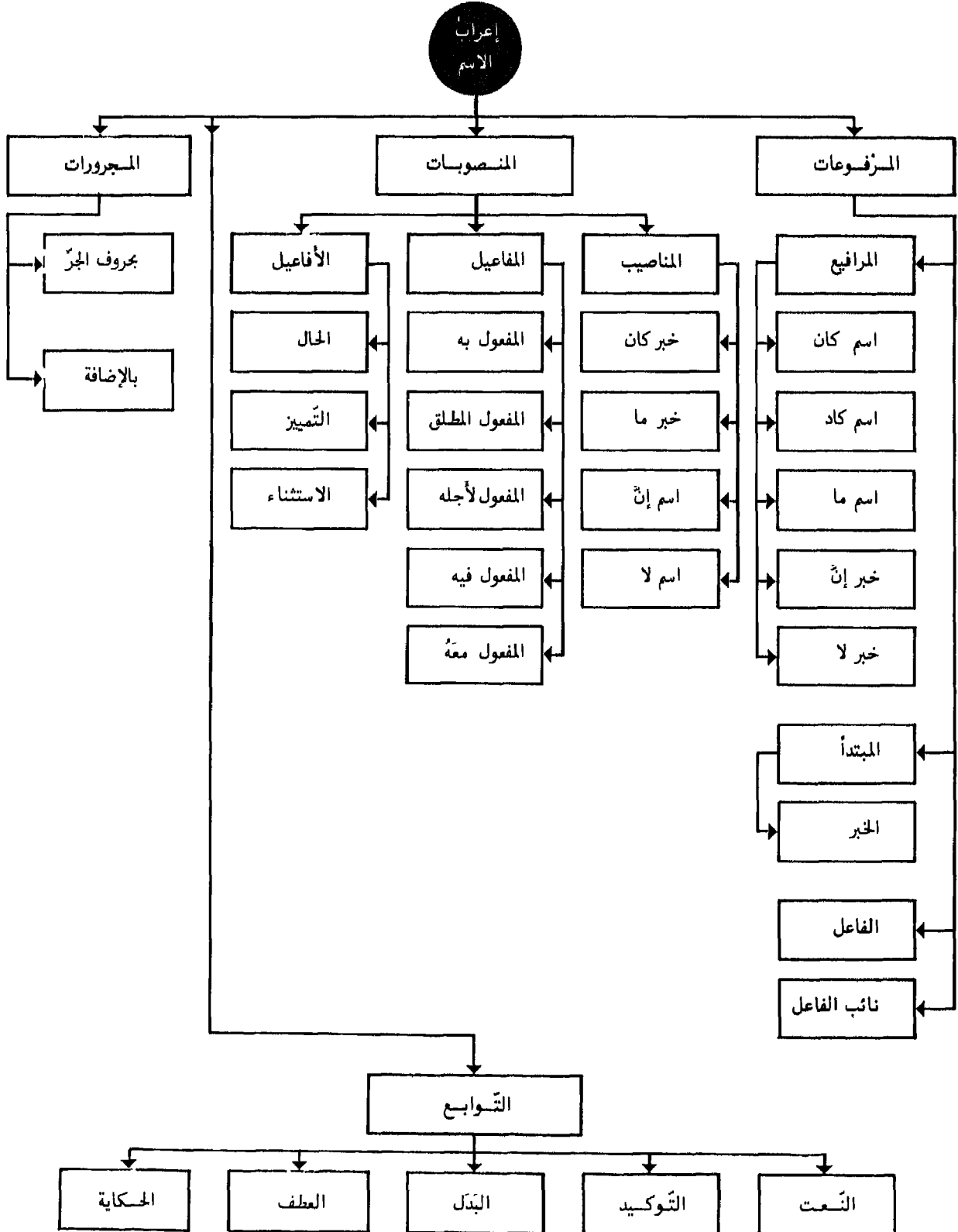

الجملة الاسمية ١ - المبتدأ والخبر

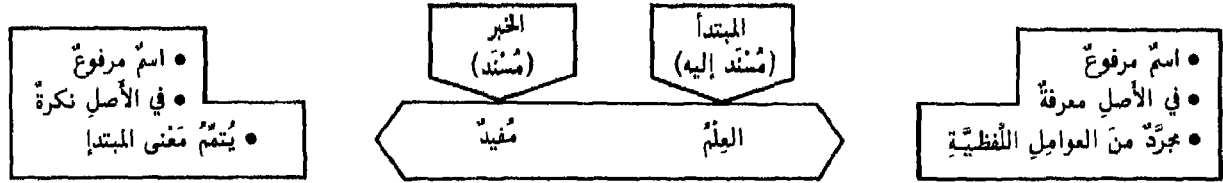

- حدّد الرّمضريّ المبتدأ والخبر بقوله: إنّها اسمان مُجرّدان للإسناد. والمراد بالتّجريد إخلاؤها من العوامل اللفظية ويثُل: كان - إنّ الخ... وكونها مجرّدين للإسناد هو رافعها لأنّه معنى قد تناولها معاً تناوُلًا واحدًا من حيث إنّ الإسناد لا يتأتى بدون طَرَفَيْن: مسند ومسند إليه.
- المراد بالعوامل اللفظية العوامل غير الزائدة - لأنّ الزائدة تدخل على المبتدأ فيكون مجرورًا لفظًا مرفوعًا محلًّا: هل من عالِم في المدينة؟ - ربّ رجلٍ وضع أحرز بأدبه مقامًا عليًّا

يكون المبتدأ	يأتي المبتدأ في أوّل
١- صريحًا: العلم مُفيد - أنت شجاع	١- الجملة الابتدائية: القناعه غني
٢- مؤوّلًا بالصريح: أن تصوموا خير لكم - أي: صيامكم	٢- الجملة الحالية: سرت والقمر في كبد السماء
	٣- الجملة النعتية: رأيت شيخًا مجلسه مهيب
	٤- الجملة الخبرية: الظلم مرثمه وخيم
	٥- في صدر صلة الموصول: زارني الذي أبوه خطيب

- الأصل في المبتدأ أن يكون معرفة لكي يُفيد إذا أخبر عنه فإنّ أفادت النكرة جاز الابتداء بها
- تُفيد النكرة إذا كانت خاصّة أو عامّة - لأنّ اختصاصها يقربها من المعرفة وعمومها يستغرق كلّ أفراد الجنس فتشبه المعرفة بالجنسية. إلى هذين الأمرين ترجع المواضع التي يسوغ فيها الابتداء بالنكرة

- | | |
|---|----------------------------|
| <ul style="list-style-type: none"> بالصفة: خطيب مُصنّع زارنا بالإضافة: حلية الأذب خير حلية - وقد تكون الإضافة مغنوية: كلّ يشتهي السعادة - أي: كلّ أحد بالعمل في ما بعدها: رغبة في الخير خير بالتصغير: كُتبت هذب أخلاقي. | <p>تختصّ</p> <p>النكرة</p> |
|---|----------------------------|

- | | |
|---|---------------|
| <ul style="list-style-type: none"> إذا أريد بها عموم الأفراد: إنسان خير من بهيمة إذا وقعت بعد استفهام: هل أحد في الدار؟ إذا وقعت بعد نفي: ما عاقل في القوم | <p>وتتمُّ</p> |
|---|---------------|

- | | |
|---|--|
| <ul style="list-style-type: none"> إذا وقعت بعد ظرف أو مجرور بالحرف: عندي مال - لكلّ عالم هفوة إذا كانت دعاء: ويُل للمرجفين إذا وقعت في صدر جملة حالية: سرتنا ونجم قد أضاء إذا وقعت بعد إذا الفجائية: نظرت فإذا نار تلتهم القصر إذا وقعت بعد لولا: لولا اجتهاد لساد الناس كلهم إذا أريد بها التنويع: قيوم علينا ويوم لنا. إذا عطف عليها ما يصحّ الابتداء به: رجلٌ وامرأة فقيرة على الباب | <p>مسوغات</p> <p>أخرى</p> <p>للابتداء</p> <p>بالنكرة</p> |
|---|--|

- الأصل في الخبر أن يكون نكرة لأنه صفة للمبتدأ - وقد يأتي معرفة إذا كان المبتدأ معرفًا: بُنّان وطننا
- قد يتعدّد المبتدأ: الجهل عاقبتُه وخبته • وقد يتعدّد الخبر: هو الغفور الرحيم

الجملة الاسمية - ٢ - مرتبة المبتدأ والخبر

• الأصل في المبتدأ التقديم لأنه محكوم عليه وفي الخبر التأخير لأنه المحكوم به - غير أنه قد يعرض ما يوجب العدول عن الأصل

المختار (مُسند)	المبتدأ (مُسند إليه)	يجب تقديم المبتدأ على الخبر
أحسن الصدق كم عبيد من يكسل يخسر من في الدار؟ تضرب أضرب من في الدار؟ للموت في رضا الله الذي يدأني على مطلوبي فله درهم أخوك سدي	ما كم عبيد من من غلام من غلام من للموت في رضا الله الذي يدأني على مطلوبي فله درهم أخوك سدي	١- المبتدأ مما له الصدارة: ما التعجبية • كم الخبرية • أسماء الشرط • أسماء الاستفهام • ما أضيف إلى أسماء الشرط • ما أضيف إلى أسماء الاستفهام • المبتدأ مقرون بما له الصدارة • المبتدأ مشبه بما له الصدارة ٢- المبتدأ والخبر مستويان في التعريف والتشكير دون قرينة تبيّن المراد ٣- الخبر محصور: يالاً • الخبر محصور: يانها ٤- الخبر جملة طلبية • الخبر فعل رافع لضمير المبتدأ
أبلغ منك حنكة خاسر من لا يعتبر أنفقه أنصف في حكمه	ما إنا الجاهل الدرهم الحاكم	

المختار (مُسند إليه)	الخبر (مُسند)	يجب تقديم الخبر على المبتدأ
غلام جال الطريق؟ الله الله صاحبها درك أخوك أنك أشعر الشعراء	عندي في الأزهار أين عادل عادل في الدار الله هنا عندي	١- الخبر ظرف والمبتدأ نكرة • الخبر جار ومجرور والمبتدأ نكرة ٢- الخبر اسم استفهام ٣- المبتدأ محصور: يالاً • المبتدأ محصور: يانها ٤- اشتمل المبتدأ على ضمير يعود إلى الخبر ٥- تأخير الخبر يخل بفهم المقصود • الخبر اسم إشارة للمكان • المبتدأ مسبوک من أن وصلت

- إذا استوى المبتدأ والخبر ووجدت قرينة تبيّن المراد يجوز تقديم الخبر - فنقول: رجل صالح حاضر - أو: حاضر رجل صالح - ونقول أيضاً: بنونا بنو أبنائنا - أو: بنو أبنائنا بنونا - أي أنّ بني أبنائنا مثل بنينا
- وفي ما خلا الأماكن المذكورة بخير بين تقديم الخبر أو تأخيره كلما استقام المعنى وحصلت فائدة

علاقة الخبر بالابتداء - ٣ - الجملة الاسميّة

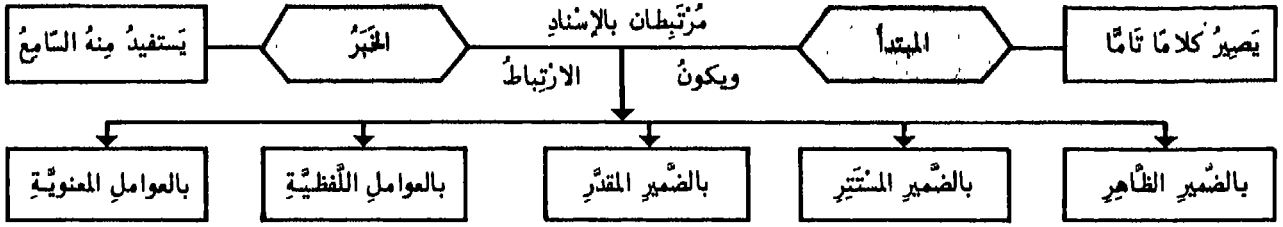

• الخبر ثلاثة أنواع: ١- مفرد - ٢- جملة - ٣- شبه جملة

- ١- جامد: قَلَا يَتَضَمَّنُ ضَمِيرًا: الصَّغْتُ زَيْنٌ وَالسُّكُوتُ سَلَامَةٌ- ارتباط الخبر بالابتداء هو معنوي بضمير مقدر-
- ٢- مشتق: قَبِيْضٌ ضَمِيرًا عَائِدًا إِلَى الْمَبْتَدَأِ: العِلْمُ نَافِعٌ- أَي نَافِعٌ هُوَ- إِذَا نَطَقْتَ بِالضَّمِيرِ يَكُونُ هُوَ- إِمَّا فَاعِلًا لِنَافِعٍ وَلَا ضَمِيرٌ فِيهِ وَإِمَّا تَوْكِيدًا لَضَمِيرِ مُسْتَتِرٍ فِيهِ- المراد بالمشتقات: اسما الفاعل والمفعول- أَفْعَلُ التَّفْضِيلِ- الصِّفَةُ الْمَشْبَهَةُ- لَا غَيْرَ-
- ٣- مؤول بالمشتق: قَبِيْضٌ ضَمِيرًا: زَيْدٌ أَسَدٌ- أَي شَجَاعٌ هُوَ- إذا تَضَمَّنَ الْخَبْرُ الْمَفْرَدُ ضَمِيرًا عَائِدًا إِلَى الْمَبْتَدَأِ وَجَبَتْ مُطَابَقَتُهُ لَهُ فِي جَمِيعِ أَحْوَالِهِ: زَيْدٌ قَائِمٌ- الرِّثْدَانِ قَائِمَانِ...
 إذا كان اسماً جامداً فلا تُلْزَمُ الْمَطَابَقَةُ: الْأَلْوَانُ سَبْعَةٌ- الْجُمْلَةُ نَوْعَانِ- الْعُلَمَاءُ سِرَاجُ الْأُمَّةِ
 إذا قُصِدَ مَتَعَلِّقٌ بِالْخَبْرِ لَا الْخَبْرُ بِذَاتِهِ عَادَ الضَّمِيرُ إِلَى الْمَبْتَدَأِ إِشْعَارًا بِأَنَّهُ هُوَ الْمَقْصُودُ: إِنَّكُمْ لَقَوْمٌ تُنْكِرُونَ الْحَقَّ وَقَدْ يَعُودُ عَلَى ضَعْفٍ إِلَى الْخَبْرِ: إِنَّكُمْ لَقَوْمٌ يُنْكِرُونَ الْحَقَّ-

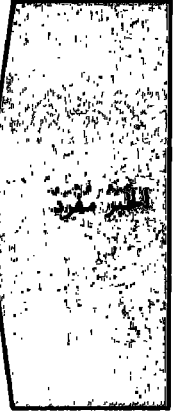

- الْأَصْلُ فِي جُمْلَةِ الْخَبْرِ أَنْ تَكُونَ خَبْرِيَّةً سِوَاءَ كَانَتْ اِسْمِيَّةً: الظُّلْمُ مَرْتَعَةٌ وَخِيمٌ- أَوْ فِعْلِيَّةً: الْعَدْلُ يُثَبِّتُ أَرْكَانَ الْمَالِكِ- وَقَدْ يُخْبَرُ بِالْجُمْلَةِ الْإِنْشَائِيَّةِ: الشُّرُّ لَا تَقْرِبُهُ- وَالْإِخْبَارُ بِالْجُمْلَةِ الْإِنْشَائِيَّةِ ضَعِيفٌ لَا مُنْتَبِعَ لِجَمَاعِ النَّحَاةِ عَلَى جَوَازِ الرَّفْعِ فِي الْأَسْمِ الْمَشْتَعَلِ عَنْهُ إِذَا وَقَعَ قَبْلَ فِعْلِ طَلْبِيٍّ-
- يَلْحَقُ بِالْجُمْلَةِ الْفِعْلِيَّةِ الْجُمْلَةُ الشَّرْطِيَّةُ: اللَّهُ إِذَا أَطَعْتَهُ يُوَفِّقَكَ- وَاخْتَلَفَ فِي خَبْرِ الْمَبْتَدَأِ إِذَا كَانَ جُمْلَةً شَرْطِيَّةً- وَأَكْثَرُ الْحَقَاقِينِ عَلَى أَنَّهُ الشَّرْطُ لَا الْجَوَابُ-
- إِذَا وَقَعَتِ الْجُمْلَةُ خَبْرًا احتاجت إلى ضمير يربطها بالابتداء- ويكون هذا الضمير بارزاً: العِلْمُ مَقَامُهُ رَفِيعٌ- أَوْ مُسْتَتِرًا: الْعِلْمُ يَرْفَعِي الْأُمَّةَ- أَوْ مَحْذُوفًا: اللَّوْلُوُّ مِثْقَالٌ بِدِينَارٍ- أَي مِثْقَالٌ مِنْهُ- تَرْتَبِطُ أَيْضًا الْجُمْلَةُ بِغَيْرِ الضَّمِيرِ:



- ١- إذا كان بعضها عين المبتدأ- وذلك يكون بتكرار لفظ المبتدأ: النَّيْمَةُ مَا النَّيْمَةُ
- ٢- بتكرار معناه: الَّذِينَ يَزْرَعُونَ الْفِتْنَ- لَا تُهْمَلُ عِقَابُ الْمَفْسِدِينَ- فَإِنَّ الْمَفْسِدِينَ هُمُ الَّذِينَ يَزْرَعُونَ الْفِتْنَ
- ٣- بالإشارة إليه من جانب الجملة: الاقتصاد ذلك نصف الغنى-
- ٤- بدخوله تحت العموم الذي يشتمل عليه بعض الجملة أي أن تكون جملة الخبر متضمنة اسماً أعم من المبتدأ فيكون المبتدأ داخلاً تحته: التَّصْوِيرُ نِعَمَ الْفَنِّ- هُوَ اللَّهُ أَحَدٌ-

- لَا يَدْ لِسِيهِ الْجُمْلَةُ الْوَاقِعَةُ خَبْرًا مِنْ وَصْفٍ أَوْ فِعْلٍ مَحْذُوفٍ يَتَعَلَّقُ بِهِ الظَّرْفُ أَوْ المَجْرُورُ وَيَكُونُ هُوَ الْخَبْرُ فِي الْحَقِيقَةِ: الْوَرَقَاءُ فَوْقَ الشَّجَرَةِ- أَي كَائِنَةٌ أَوْ تَكُونُ-
- إِذَا قُدِّرَ الْمَحْذُوفُ وَصَفًا كَانَ الْخَبْرُ مِنْ قَبِيلِ الْمَفْرُودِ وَإِذَا قُدِّرَ فَعَلًا كَانَ الْخَبْرُ مِنْ قَبِيلِ الْجُمْلَةِ-
- إِذَا دَلَّ مَتَعَلِّقُ الظَّرْفِ وَالْمَجْرُورِ عَلَى وَجُودِ مُطْلَقٍ: يَكُونُ- كَائِنٌ... وَمَا شَاكَلَهَا وَجَبَ حَذْفُهُ لِفَقْدَانِ الْفَائِدَةِ مِنْ ذِكْرِهِ- وَإِذَا دَلَّ عَلَى وَجُودِ مُعَيَّنٍ بِصِفَةٍ وَجَبَ ذِكْرُهُ: الْوَرَقَاءُ مَعْرُودَةٌ فَوْقَ الشَّجَرَةِ عِنْدِي زَيْدٌ نَائِمٌ- مَا لَمْ يَدَلَّ عَلَيْهِ دَلِيلٌ: الْفَارِسُ فَوْقَ الْجَوَادِ- أَي رَاكِبٌ.

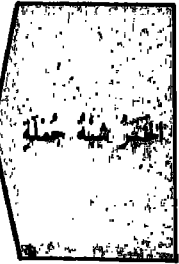

أَجْمَلَةُ الْأَسْمِيَّةِ - ٤ - فِي حَذْفِ الْمَبْتَدَأِ وَالْخَيْرِ

المبتدأ المحذوف	الخبر	يُحذَفُ الْمَبْتَدَأُ: ١ - جَوَازًا ٢ - وَجُوبًا
هذا فَعْمَلُهُ	(...) الْمَطْلَبُ الْأَوَّلُ مَنْ عَمِلَ صَالِحًا فَرَّ لِنَفْسِهِ	١ - إذا دلت على تعيينه قرينة
يَعِينُ صَبْرِي هُوَ هُوَ هُوَ هُوَ	فِي ذِمَّتِي (...) لِأَفْعَلَنْ (...) صَبْرٌ جَمِيلٌ أَكْرِمِ الْعُلَمَاءَ وَلَا سِيَّآ (...) زَيْدُ نِعْمَ الرَّجُلُ (...) زَيْدُ الْحَمْدُ لِلَّهِ (...) الْكَرِيمُ الْعَارِ لِلْقَاتِلِ (...) الْمُجْرِمُ	٢ - متى كان جواب القسم سادًا مسدده • إذا كان خبره مصدرًا بدلًا من لفظه • بعد: لا سيَّآ - إذا كان المستثنى بها مرفوعًا • في ياب: نِعْمَ وَبِئْسَ - والخصوص خير • إذا أخبر عنه بنعت مقطوع عن متبوعيه • إمَّا مجرد المدح أو الذم أو الترحم
الخبر المحذوف	المبتدأ	يُحذَفُ الْخَيْرُ: ١ - جَوَازًا ٢ - وَجُوبًا
كذلك كأين عندي	أَبُوكَ نَاجِحٌ وَأَخُوكَ (...) خَرَجْتُ فَإِذَا الْعَدُوُّ (...) مَنْ عِنْدَكَ؟ أَبُوكَ (...)	١ - إذا دلت القرينة على حذفه وفي الغالب • بعد: إذا - الفجائية • في جواب الاستفهام
قَسَمِي عَلَيَّ مَوْجُودٌ مَوْجُودٌ مَوْجُودٌ بِالْأَمْرِ بِحَالِي مَقْتَرِنٌ مَعَهُ حَاصِلٌ إِذَا كَانَ	لَعَمْرُكَ (...) لِأَقُومَنَّ عَهْدُ اللَّهِ (عَلَيَّ) لِأَفْعَلَنَّ لَوْلَا الْعَدْلُ (...) لَفَسَدَتْ لَوْلَا الْأَمِيرُ وَاقِفٌ لَجَلَسْتُ الْأَمِيرُ (...) عِنْدَكَ الْأَمِيرُ (...) فِي الدَّارِ مَا عَالَمٌ (...) أَخُوكَ هَلْ عَارِفٌ (...) أَنْتَهَا كُلُّ إِنْسَانٍ وَقَعْلُهُ (...) كُلُّ إِنْسَانٍ مَعَ فِعْلِهِ (فَيَسُدُّ مَسَدَ الْخَيْرِ) ضَرَّ بِي الْعَبْدُ (...) مُسَيِّئًا	٢ - جواب القسم الصريح فإن لم يكن صريحًا جاز إثبات الخبر وحذفه • جواب: لولا - إذا دلّ الخبر على وجود مطلق فإذا دلّ على وجود مقيد بصفة وجب إثباته • الظرف: إذا كان • الجاز والمجرور: الوجود مطلقًا • عامل الصفة المسبوق: بنفي - باستفهام: • عطف اسم على المبتدأ بواو المصاحبة الواو تكون ناصبًا في المصاحبة لتقوم مقام: مع • الحال التي لا تصلح أن تكون خيرًا

- لا تُغني الحال عن الخبر إلا إذا كان المبتدأ مصدرًا مضافًا إلى مفعوله - أو أفعال التفضيل مضافًا إلى المصدر أو إلى ما يؤول به: أَفْضَلُ خَيْرٍ فَعْمَلُهُ وَأَنْتَ تَخْدُمُ الْمَصْلَحَةَ - أَقْرَبُ مَا يَكُونُ الْعَبْدُ مِنْ رَبِّهِ وَهُوَ سَاجِدٌ

الجملة الاسمية - ٥ - ملحقَات المبتدأ والخبر

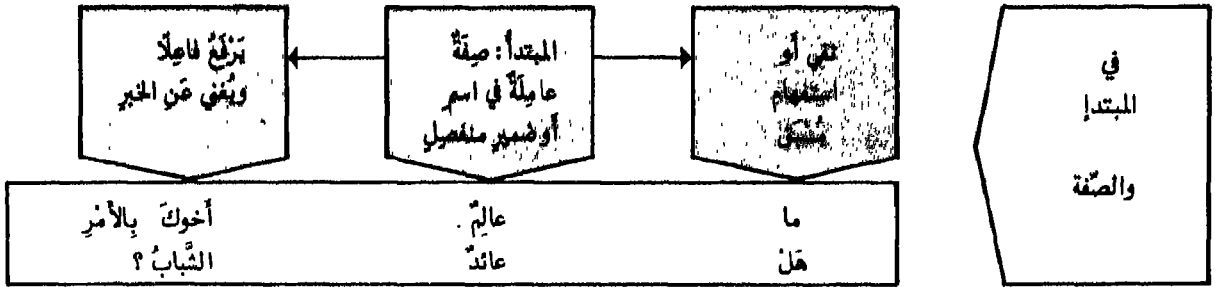

• يُعْتَرَفُ في المرفوع: بالصفة أن تكتفي به في المعنى: ما كاتِبُ أَخَوَاكَ - فإذا لَمْ تَكْتَفِ بِهِ كَقَوْلِكَ: ما قائم أبواه زَيْدٌ - لم تكن في شيء من ذلك - فيكون: زيدٌ - مُبتدأ مُؤَخَّرًا و: قائمٌ - خبراً مُقَدَّمًا و: أبواه - فاعل: قائمٌ - أمّا إذا كان مرفوعاً ضميراً مُسْتَتِراً كَقَوْلِكَ: زَيْدٌ لَا واقفٌ وَلَا قاعِدٌ - فتكون خبراً للمبتدأ قبلها -

• المرادُ بالوصف اسمُ الفاعلِ والمفعولِ والصفةُ المشبهةُ وأفعالُ التفضيلِ واسمُ المنسوبِ - غيرَ أنه إذا كان الوصفُ مفعولاً كان ما بعده نائبَ فاعلٍ سادّاً مسدِّ الخبرِ: هل مَعْدُورٌ أَخَوَاكَ؟

• يكونُ النَّفْيُ والاستفهامُ بالحرفِ كما مرَّ أو بغيرِ الحرفِ: لَيْسَ مُنْطَلِقٌ أَخَوَاكَ - كَيْفَ جَالِسٌ غُلَامُكَ؟ - على أن الوصفَ بعد: ليس - يكونُ مرفوعاً بها على أنه اسمُها والفاعلُ يُعْنَى عَنْ خَيْرِهَا - وقد يكونُ النَّفْيُ تأويلاً: إِنَّمَا قائمٌ عَبْدَاكَ - أي: ما قائمٌ إِلَّا عَبْدَاكَ - غيرُ ذاهِبٍ بَنُوكَ - أي: ما ذاهِبٌ بَنُوكَ على أن الوصفَ بعد: غير - يُجَرُّ بالمضافِ على أن: غير - هي المبتدأُ وفاعلُ الوصفِ أغنى عن الخبرِ -

• الصفة مبتدأ وما بعدها مرفوع سد مسد الخبر : هل قائم الغائب؟
• أو الصفة خبر مقدم وما بعدها مبتدأ مؤخر : هل قائم الغائب؟

١- الصفة مطابقة
ما بعدها في الإفراد

• الصفة خبر مقدم وما بعدها مبتدأ مؤخر -
هل خالدان العالمان؟ - ما خالدون الأحياء -

٢- الصفة مطابقة
في التثنية والجمع

• الصفة مبتدأ وما بعدها مرفوع سد مسد الخبر -
ما مسافر أخواني - ما مسافر أنتما -

٣- الصفة مفردة
وما بعدها مثنى أو جمع

سما لمة المبتدأ

• ما - التّعجبية
• كم - الخبرية

• الضمير

• اسم الاستفهام
• الاسم الموصول
• اسم الشرط
• اسم الإشارة

مُلْحَقَاتُ الْمُبْتَدَأِ وَالْخَبَرِ (تابع)

الجملة الاسمية

• إذا كان الخبر ظرفاً جارياً أو مجروراً أو اسم استفهام يدلُّ على الظرفية ثُمَّ وَقَعَتْ بَعْدَ ذَلِكَ نَكْرَةٌ مُشْتَقَّةٌ فَلَهَا وَجْهَانِ:

١ - الرفع	على أنها خبرُ المبتدأِ	النكرة المشتقة بعد تمام المبتدأ والخبر
٢ - النصب	على الحالية	
عِنْدِي يَوْسُفُ نَائِمًا	-	عِنْدِي يَوْسُفُ نَائِمٌ
أَيْنَ أَبوكَ مُقِيمًا؟	-	أَيْنَ أَبوكَ مُقِيمٌ؟
فِي الْمَنْزِلِ صَدِيقُكَ قَابِعًا	-	فِي الْمَنْزِلِ صَدِيقُكَ قَابِعٌ

- هو ضميرٌ يَفْصِلُ بين المبتدأ والخبر فيرفعُ الشكَّ: أبوكَ هُوَ الْفَاضِلُ
- يفيد معنى الحصرِ والتَّخصيصِ
- يَنْبَغِي أَنْ يَكُونَ ضميرًا منفصلاً مرفوعاً مُطَابِقًا للاسم السابق
- يجبُ أَنْ يَكُونَ المبتدأ والخبر مَعْرِفَتَيْنِ أو كَمَعْرِفَتَيْنِ
- إعرابه: حرفٌ لا محلَّ لَهُ مِنَ الْإِعْرَابِ
- لا تَأْثِيرَ لَهُ فِي مَا بَعْدَهُ مِنْ حَيْثُ الْإِعْرَابِ!
- حالة واحدة يُعْرَبُ فِيهَا ضميرُ الفصلِ اسماً كَبَقِيَّةِ الضَّائِرِ، وذلك في كلِّ جُمْلَةٍ لا يُمْكِنُ أَنْ يَتَّصِلَ فِيهَا الاسمُ الثَّانِي بِالْأَوَّلِ إِلَّا مِنْ طَرِيقِ اعْتِبَارِ الْفَاصِلِ بَيْنَهُمَا ضميرًا: كَانَ التَّلْمِيذُ هُوَ خَالِدٌ

- يَجُوزُ دُخُولُ فَهْ الْجِزَاءِ عَلَى الْخَبَرِ إِذَا كَانَ مُتَأَخِّرًا - وتدخلُ على الجوابِ
- مع الموصول: الَّذِي يُسَاعِدُنِي فَهْ الشُّكْرُ
- مع النكرة الموصوفة بغير المفرد: زَائِرٌ فِي الْبَيْتِ فَهْ الْمَوْدَّةُ
- إِذَا دَخَلَ عَلَى الْمُبْتَدَأِ نَاسِخٌ غَيْرُ إِنَّ وَلَكِنْ، لا تدخلُ فَهْ عَلَى الْخَبَرِ: لَيْسَ كُلُّ مَنْ يَفْعَلُ لَهُ أَجْرٌ

أَجْمَلَةُ الْأَسْمِيَّةِ ٧ - مُوجَزٌ لِأَحْكَامِ الْمَبْتَدَأِ وَالْخَبَرِ

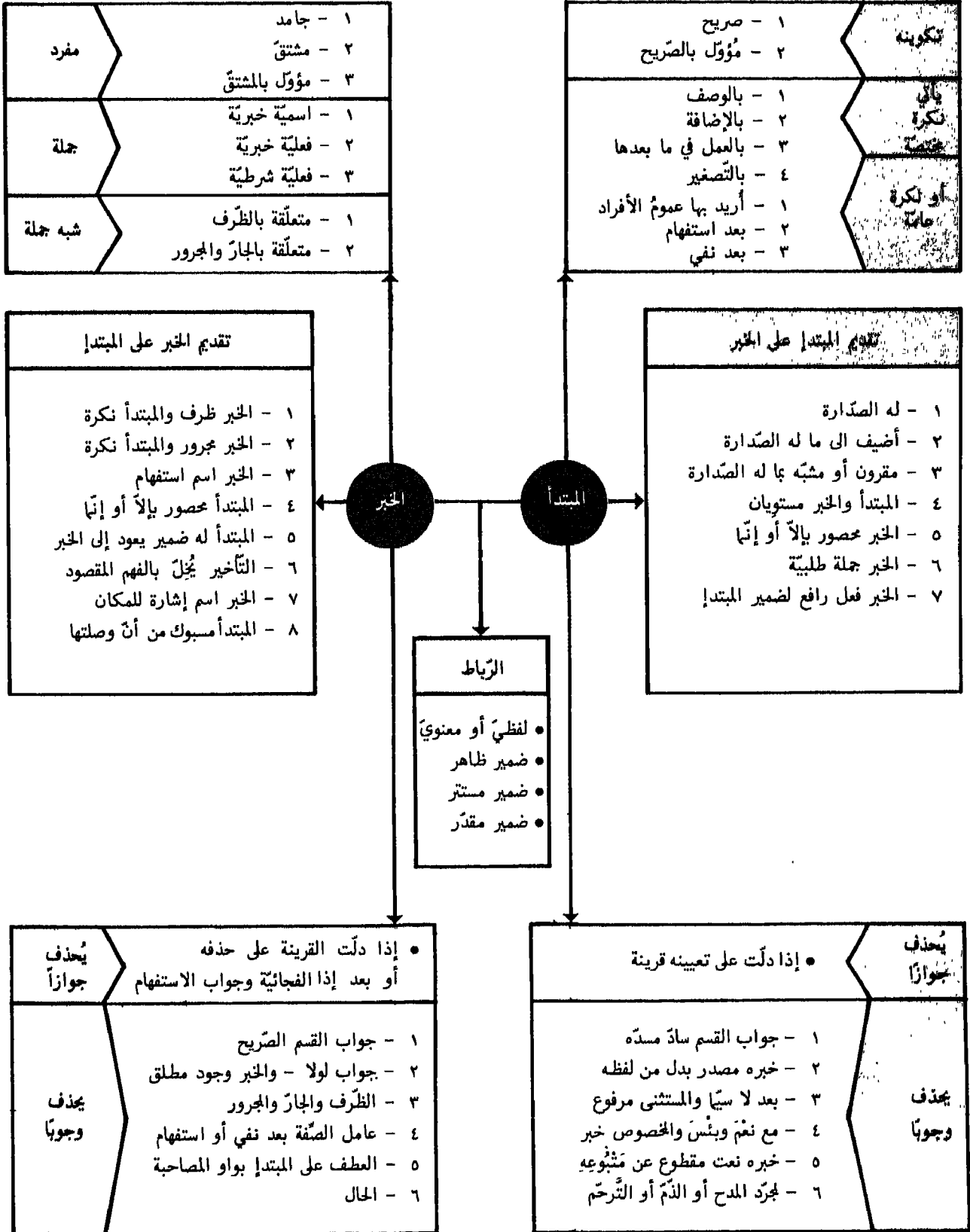

التَّوَالِيحُ

التَّوَسُّخُ

٨			٨
١٦١	الهَيْكَلُ العامُّ لعمل التَّوَسُّخِ	:	التَّوَسُّخُ ٨ - ١ - ١
١٦٢	كَلِمَاتُهَا وَأَقْسَامُهَا	:	التَّوَسُّخُ ٨ - ١ - ٢
١٦٣	أَفْعَالٌ نَائِضَةٌ تَدْخُلُ عَلَى الْجُمْلَةِ الاسْمِيَّةِ	:	كَانَ وَأَخْوَاتُهَا ٨ - ٢ - ١
١٦٤	مُلْحَقَاتٌ	:	كَانَ وَأَخْوَاتُهَا ٨ - ٢ - ٢
١٦٥	أَفْعَالٌ مَقَارِبَةٌ تَدْخُلُ عَلَى الْجُمْلَةِ الاسْمِيَّةِ	:	كَادَ وَأَخْوَاتُهَا ٨ - ٣
١٦٦	حُرُوفٌ نَفْيٌ تَدْخُلُ عَلَى الْجُمْلَةِ الاسْمِيَّةِ	:	مَا وَأَخْوَاتُهَا ٨ - ٤
١٦٧	حُرُوفٌ نَفْيٌ مَشْبَهَةٌ بِالْفِعْلِ تَدْخُلُ عَلَى الْجُمْلَةِ الاسْمِيَّةِ	:	إِنَّ وَأَخْوَاتُهَا ٨ - ٥
١٦٨	مَقِ تَفْتَحُ. مَقِ يَجُوزُ الْفَتْحُ وَالْكَسْرُ	:	هَمْزَةُ إِنَّ ٨ - ٦
١٦٩	حَرْفٌ نَفْيٌ لِلْجِنْسِ يَدْخُلُ عَلَى الْجُمْلَةِ الاسْمِيَّةِ	:	لَا النَّافِيَةُ لِلْجِنْسِ: ٨ - ٧

• عواملُ تَدْخُلُ على الجملة الاسميّة

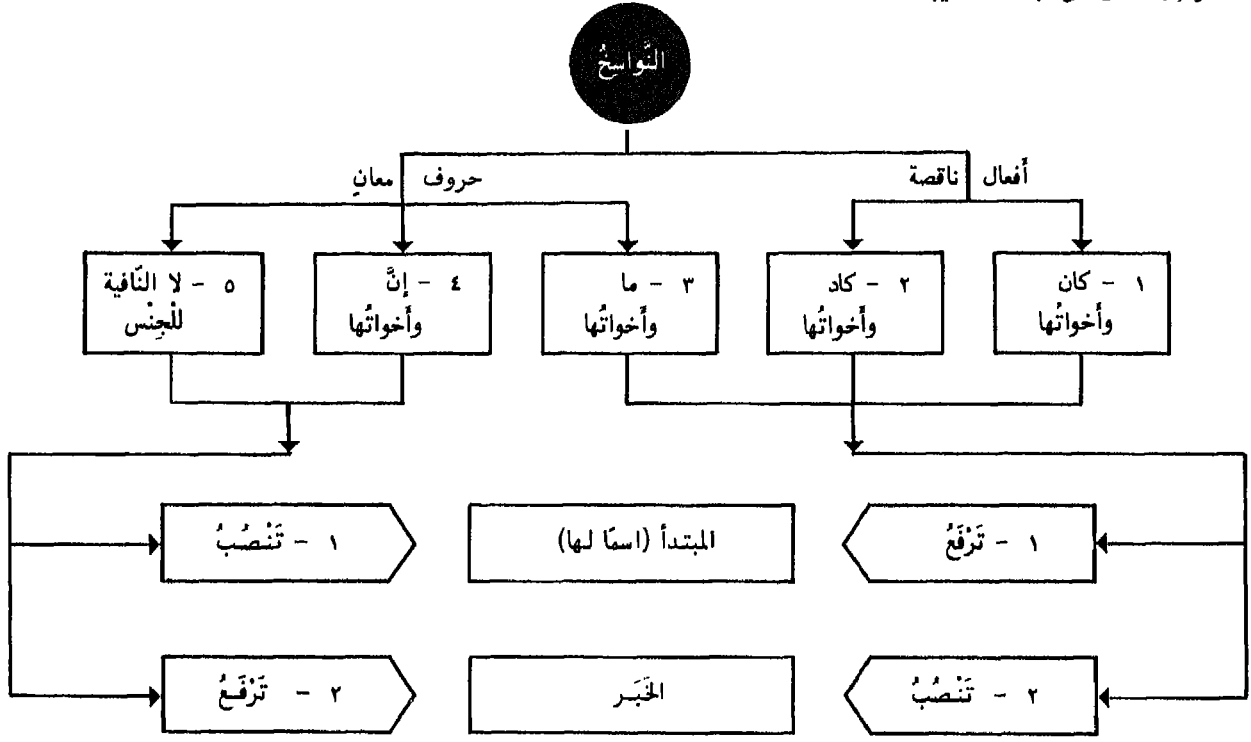

المناصب

١ - خبرُ كان وأخواتها
٢ - خبرُ كاد (المضارع)
٣ - خبر ما وأخواتها
٤ - اسمُ إنّ وأخواتها
٥ - اسمُ لا النّافية للجنس

المرفيع

١ - اسمُ كان وأخواتها
٢ - اسمُ كاد وأخواتها
٣ - اسم ما وأخواتها
٤ - خبرُ إنّ وأخواتها
٥ - خبرُ لا النّافية للجنس

كَلِمَاتُهَا وَأَقْسَامُهَا

النَّاسِخُ

٢ -

النَّاسِخُ

تَدْخُلُ عَلَى

والخبير

وَتُعَيِّرُهَا مَعْنَى وَلِنَظْمًا

المبتدأ

نوع العمل

النَّاسِخُ هُوَ مَا
يَنْقَلُ وَيُزِيلُ

نوع الجملة

ترفع
المبتدأ

و

تنصب
الخبير

كَانَ وَأَخْوَاتُهَا: أَصْبَحَ - أَضْحَى - أَمْسَى - بَاتَ - صَارَ
ظَلَّ - كَانَ - لَيْسَ - مَا انْفَكَ - مَا بَرِحَ - مَا دَامَ -
مَازَالَ - مَا قَتِيَءَ -
وَيَلْحَقُ بِهَا: أَضَ - ارْتَدَّ - اسْتَحَالَ - انْقَلَبَ - تَبَدَّلَ -
تَحَوَّلَ - حَارَ - رَاحَ - رَجَعَ - عَادَ - غَدَا - (وَكُلُّهَا بِمَعْنَى
صَارَ)

جملة
فعلية

كَادَ وَأَخْوَاتُهَا: ابْتَدَأَ - أَخَذَ - اِخْلَوْلِقَ - أَقْبَلَ - انْبَرَى -
أَنشَأَ - أَوْشَكَ - جَعَلَ - حَرَى - شَرَعَ - طَفِقَ -
عَسَى - عَلِقَ - قَامَ - كَرَبَ - هَبَّ

مَا وَأَخْوَاتُهَا: حُرُوفٌ مَشْبَهَةٌ بِلَيْسَ -
إِنْ - مَا - لَا - لَاتَ

إِنْ وَأَخْوَاتُهَا: حُرُوفٌ مَشْبَهَةٌ بِالْفِعْلِ
أَنْ - كَانَ - لَكِنْ - لَعَلَّ - لَيْتَ

جملة
اسمية

لا النافية للجنس

التَّعْيِيرُ الْمَعْنَوِيُّ هُوَ نَقْلُ الْحَدُوثِ مِنْ زَمَانٍ إِلَى زَمَانٍ آخَرَ أَوْ نَقْلُهُ مِنْ جَوَازٍ إِلَى
وَجُوبٍ وَمَا أَشْبَهَ ذَلِكَ ...

التَّعْيِيرُ اللَّفْظِيُّ هُوَ نَقْلُ الْإِعْرَابِ مِنْ
حَالٍ إِلَى حَالٍ أُخْرَى

كان وأخواتها ١ - أفعال ناقصة تدخل على الجملة الاسمية

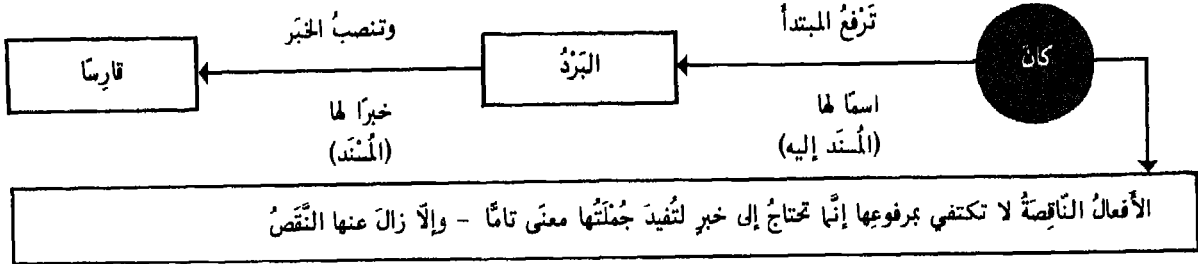

في شروط عمل الأفعال الناقصة
١ - تعمل بلا شرط: أصبح - أضحى - أمسى - بات - صار ظل - كان - ليس
٢ - إذا تقدمها نفي - نهي - دُعَاء - استفهام إنكاري: انفك - برح - زال - فتيه
٣ - إذا تقدمها ما - المصدرية: دام

في تصريف الأفعال الناقصة
١ - تصريف تام (ماض - مضارع - أمر): أصبح - أضحى - أمسى - بات - صار ظل - كان
٢ - تصريف ناقص (ماض - مضارع): ما انفك - ما برح - ما زال - ما فتيه
٣ - لا يتصرف أصلاً: ليس - ما دام

الخبر	الناسخ	الاسم
مُجْتَهَدًا	كَانَ	التَّالِمِيذُ

الناسخ	الخبر	الاسم
كَانَ	مُجْتَهَدًا	التَّالِمِيذُ

مرتبة الاسم والخبر	الناسخ	الاسم	الخبر
	كَانَ	التَّالِمِيذُ	مُجْتَهَدًا

• إذا أُخِيرَ عَنِ الْأَفْعَالِ الناقصة بفعلٍ وجب أن يكون مضارعاً: كان الأستاذ يلقى الدروس
• ويأتي ماضياً بعد ستة منها:
أصبح - أضحى -
امسى - بات - ظل - كان
بشرط أن يكون مقروناً بقدر:
كان الولد قد نجح

الناسخ	الخبر	الاسم
لَيْسَ	مُجْتَهَدًا	التَّالِمِيذُ

مرتبة ليس وما دام	الناسخ	الاسم	الخبر
	لَيْسَ	التَّالِمِيذُ	مُجْتَهَدًا

الناسخ	الخبر	الاسم
كَانَ	صَدِيقَنَا	سَمِيرٌ

الاسم والخبر معرفتان	الناسخ	الاسم	الخبر
	كَانَ	سَمِيرٌ	صَدِيقَنَا

<p>- في ما تختص به ليس -</p> <ul style="list-style-type: none"> • يجوز زيادة الياء في خبرها: ليس الإله يظالم • يجوز حذف خبرها إذا دلّت عليه قرينة: قال الكافر: ليس إله • يبطل عملها إذا انتقص خبرها بالآلة: ليس الطبيب إلا المسك (وذلك عند التميميين - وأما الحجازيون فيوجبون نصب الخبر). 	<p>- في ما تختص به كان -</p> <ul style="list-style-type: none"> • تزداد حشراً بين متلازمين لتدلّ على الماضي: ما كان أحسن الرياض • تحذف جوازاً مع اسمها بعد إن ولو: التور يهدي وإن خافنا • تزداد الياء في خبرها إذا تقدمها نفي: ما كان الله يظلم للعباد • تحذف جوازاً نون مضارعها الجزوم: لم أك مؤمناً
--	---

مُلْحَقَاتُ

- ٢ -

كَانَ وَأَوْحَاتُهَا

- كَانَ : اتَّصَفَ الْخَيْرُ عَنْهُ بِالْخَيْرِ فِي الْمَاضِي
- أَصْبَحَ - أَضْحَى - ظَلَّ - بَات - أَمْسَى: اتَّصَفَهُ بِالْخَيْرِ فِي الصُّبْحِ وَالضُّحَى وَالنَّهَارِ وَاللَّيْلِ وَالْمَسَاءِ
- لَيْسَ : النَّفْيُ
- صَارَ : التَّحَوُّلُ وَالإِنْتِقَالُ
- مَا زَالَ - مَا بَرِحَ - مَا قَتِيَءَ - مَا انْفَكَ : مَلَازِمَةٌ الْخَيْرِ لِلْمُخْبِرِ عَنْهُ
- مَا دَامَ : اسْتِمْرَارُ الْخَيْرِ
- قَدْ تُسْتَعْمَلُ أَيْضًا: كَانَ - أَمْسَى - أَضْحَى - ظَلَّ - بَات: بِمَعْنَى صَارَ

معانيها

- كَانَ : إِذَا جُعِلَتْ بِمَعْنَى: حَدَثَ وَحَصَلَ
- ظَلَّ أ : بِمَعْنَى اسْتَمَرَّ
- بَات : بِمَعْنَى نَزَلَ لَيْلًا
- أَمْسَى : بِمَعْنَى دَخَلَ فِي الْمَسَاءِ
- أَصْبَحَ : بِمَعْنَى دَخَلَ فِي الصُّبْحِ
- أَضْحَى : بِمَعْنَى دَخَلَ فِي الضُّحَى
- صَارَ : بِمَعْنَى انْتَقَلَ
- انْفَكَ : بِمَعْنَى انْفَصَلَ
- بَرِحَ : بِمَعْنَى ذَهَبَ
- دَامَ : بِمَعْنَى بَقِيَ

الأفعال
الناقصة
التي
تأتي
تامة

ما عدا

ليس - ما قتيء - ما زال (مضارع: يزال).

وحيثنئذ تأخذُ فاعلاً وتكتفي به: وإنما يقولُ للشيءِ كُنْ فَيَكُونُ...
سُبْحَانَ اللَّهِ حِينَ تُمْسُونَ وَحِينَ تُصْبِحُونَ - خَالِدِينَ فِيهَا مَا دَامَتِ السَّمَاوَاتُ وَالْأَرْضُ...

- كُلُّ مَا اشْتَقَّ مِنَ الْأَفْعَالِ النَّاقِصَةِ يَعْمَلُ مَاضِيهَا فِي رَفْعِ الْأِسْمِ وَنَصِبِ الْخَيْرِ - غَيْرَ أَنَّ مَصْدَرَهَا يُضَافُ إِلَى اسْمِهَا فَيَكُونُ الْأِسْمُ مَجْرُورًا لِفِعْلًا مَرْفُوعًا مَجْلًا: عَجِبْتُ مِنْ كَوْنِ أَخِيكَ مُتَقَلِّبًا
- زَالَ - قَتِيَءَ - انْفَكَ - بَرِحَ: يَجِبُ أَنْ يَتَقَدِّمَهَا نَفْيٌ أَوْ نَهْيٌ أَوْ اسْتِفْهَامٌ إِنْكَارِيٌّ أَوْ دَعَاؤٌ وَلَا يَكُونُ الدُّعَاؤُ إِلَّا: بِلا: مَا زَالَ الْإِنْسَانُ ضَعِيفًا - لَا تَزَالُ صَابِرًا - لَا زِلْتُ سَعِيدًا - هَلْ يَبْرِحُ الْبَحِيلُ مَنفُوتًا - وَأَمَّا النَّفْيُ فَلَا يَكُونُ إِلَّا بِالْحَرْفِ كَمَا فِي الْمَثَالِ أَوْ بِفِعْلِ: لَيْسَ يَنْفَكَ الدَّاءُ مُقِيمًا - وَذَلِكَ مِنْ قَبِيلِ النَّفْيِ لَفْظًا - وَأَمَّا النَّفْيُ مَعْنَى فَكَقَوْلِكَ: قَلَمًا يَزَالُ زَيْدٌ مُسَافِرًا-

شروط
عملها

- إِنَّ الْمَرَادَ بِالْخَيْرِ هُنَا هُوَ الْخَيْرُ الْمَفْرُودُ - وَأَمَّا الْخَيْرُ الْوَاقِعُ جَمْلَةٌ فَيَجُوزُ تَقْدِيمُهُ:
- كَانَ الْأَمِيرُ يَزُورُنَا أَوْ يَزُورُنَا رَسُولُهُ - يَزُورُنَا كَانَ الْأَمِيرُ وَكَانَ يَزُورُنَا الْأَمِيرُ وَكَانَ يَزُورُنَا رَسُولُهُ الْأَمِيرُ
- أَمَّا تَقْدِيمُ الْخَيْرِ عَلَى: دَامَ وَلَيْسَ - فَمَنْعَهُ جَهْرُ النَّحَاةِ، لَكِنَّهُمْ أَجَازُوا تَوْسِطَةَ بَيْنِهَا وَبَيْنَ الْأِسْمِ: لَا طَيِّبَ لِلْعَيْشِ مَا دَامَتِ مَنْقُصَةٌ لِدَائِهِ بِأَذْكَارِ الْمَوْتِ وَالْهَرَمِ
- وَأَمَّا تَقْدِيمُ الْخَيْرِ عَلَى: مَا - النَّافِيَةِ وَالْمَصْدَرِيَّةِ فَمَنْعُوعٌ بِاتِّفَاقٍ-

في
مرتبة
الخبر

- تُحَذَفُ: كَانَ - مَعَ مَعْمُولِهَا بَعْدَ: إِنَّ - فِي قَوْلِهِمْ: افْعَلْ هَذَا إِمَّا لَا - أَيْ إِنْ كُنْتَ لَا تَفْعَلُ غَيْرَهُ - فَمَا: عَوِضٌ عَنْ: كَانَ - وَلَا: نَافِيَةٌ لِلْخَيْرِ-
- وَتُحَذَفُ وَحْدَهَا وَجُوبًا بَعْدَ: أَنْ - الْمَصْدَرِيَّةِ مَعْوَضًا عَنْهَا: بِمَا - الزَّائِدَةُ وَيَبْقَى اسْمُهَا وَخَيْرُهَا: أَمَّا أَنْتَ رَاضِيًا رُضْوًا - وَقَدْ عَلَّلَ النَّحَاةُ ذَلِكَ بِقَوْلِهِمْ إِنَّ أَسْلَهُ: لِأَنَّ كُنْتَ رَاضِيًا - فَحُذِفَتْ لَأَمْ التَّعْلِيلُ مِنْ: أَنْ - عَلَى قِيَاسِ حَذْفِهَا ثُمَّ حُذِفَتْ: كَانَ - لِلإِخْتِصَارِ وَزَيْدَتْ: مَا - عَوِضًا مِنْهَا - فَانْفَصَلَ الضَّمِيرُ الَّذِي هُوَ اسْمُ كَانَ لِعِدْمِ اسْتِقْلَالِهِ مَتَّصِلًا - وَأُدْغِمَتْ نُونُ: أَنْ - بِمِيمٍ: مَا - لِتَقَارُبِهَا فِي الْخُرْجِ فَصَارَتْ: أَمَّا أَنْتَ-

في
حذف
كان

أفعالٌ مقارِبَةٌ تدخلُ على الجُملةِ الاسميَّةِ

كَادَ وَأَخَوَاتُهَا

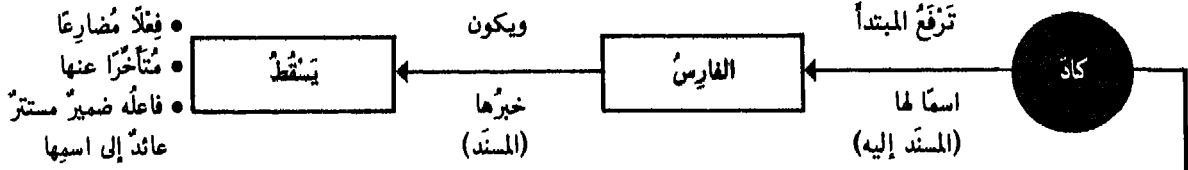

أفعالٌ المقارِبَةُ هي أفعالٌ ناقِصَةٌ تَعْمَلُ عَمَلَ كَانَ وَسُمِّيَتْ هَكَذَا مِنْ بَابِ تَسْمِيَةِ الكَلِّ بِاسْمِ البَعْضِ

- يجوزُ أن يتوسَّطَ الخبرُ بينَ كَادَ واسمِهَا: كَادَ يَسْقُطُ البَيْتُ - ما لم يكنْ مقترنًا بأنْ فلا يجوزُ فيه ذلكُ إلا إذا اعتبرتْ تامَّةً: أَوْشَكَ أَنْ يَذْهَبَ زَيْدٌ - فتكونُ أنْ وما بعدها في تأويلِ مصدرٍ فاعِلٍ لِأَوْشَكَ - وزيد: فاعلًا لِيَذْهَبَ -
- لا يجوزُ في نظيرِ الكثيرينِ مِنَ النُّحَاةِ: كَادَ البَيْتُ يَسْقُطُ سَقْفُهُ - واستثنوا عَسَى مِنْ هَذَا الحِكمِ: عَسَى زَيْدٌ يَقُومُ غَلَامُهُ -

أوضاعها وأحكامها	- أفعال المقاربة -	- أفعال الرِّجاء -	- أفعالُ الشُّروع -
	• أَوْشَكَ • كَادَ • كَرَبَ	• اخْلَوْلِقْ • حَرَى • عَسَى	• ابْتَدَأَ • أَخَذَ • أَقْبَلَ • انْبَرَى • أَنْشَأَ • جَعَلَ • شَرَعَ • طَفِقَ • عَلِقَ • قَامَ • هَبَّ

في اقتران خيرها بأنْ	• كَادَ يَغْلِبُ تجرُّدُ • كَرَبَ } خيرها منها • أَوْشَكَ: يغلبُ الاقترانُ • أَوْشَكَ زَيْدٌ أَنْ يَذْهَبَ	• اخْلَوْلِقْ } يَجِبُ اقترانُ • حَرَى } خيرها بها • حَرَى الطِّفْلُ أَنْ يَمْشِيَ • عَسَى: يَغْلِبُ الاقترانُ • عَسَى الوَلَدُ أَنْ يَمْشِيَ	يجب تجرُّدُ خيرها منها
----------------------------	---	---	---------------------------

الجامدة والمنقصة	• كَرَبَ: جامدة • أَوْشَكَ يشقُّ مضارعُ • كَادَ } واسمُ فاعِلٍ يَكَادُ البَرْقُ يَخْطَفُ أَبْصَارَهُمْ (اسمُ الفاعل: كائد - مَوْشِك)	• كَلِّهَا جامدةٌ • عَسَى: متى اتَّصلَ بها ضميرُ الرَّفْعِ البارزُ الصَّحِيحُ جازٌ فيها فتَحُ السَّيْنُ وكسرها: عَسَيْتُ وَعَسَيْتُ	• كَلِّهَا جامدةٌ • كَلٌّ ما يَشْتَقُّ مِنْ أفعالِ الشُّروعِ لا يُعَدُّ مِنْ أفعالِ المقارِبَةِ بل يكونُ تامًّا كباقي الأفعالِ: رَأَيْتُ كاتِبًا يَشْرَعُ فِي عَمَلِهِ
---------------------	--	---	--

التامة والناقصة	• كَادَ - كَرَبَ: ناقِصَةٌ • أَوْشَكَ: تامَّةٌ وجوبًا • عَسَى: تامَّةٌ جوازًا - بشرطِ أنْ يأتيَ بعدها فمسلِّ مضارعٌ مسبوقةٌ بأنْ فيكونُ فاعِلُها المصدرُ المَوْوَلُ مِنْ: أَنْ والفعلُ المضارعُ - تَلَزَمَ صورةً واحدةً: التَّلْمِيذَانِ عَسَى أَنْ يَنْجِحَا - متى اتَّصلَ بها ضميرُ نصبٍ: عَسَاهُ - عَسَاكَ - بقيتْ على عَمَلِها مِنْ رَفْعِ الاسمِ ونصبِ الخبرِ إلا أنَّ ضميرَ النَّصبِ يُجْعَلُ نائِبًا عن ضميرِ الرَّفْعِ	• أفعالُ الرِّجاء: ناقِصَةٌ غالبًا	تأتي تامَّةٌ في الحالاتِ التالية: • إذا لمْ يأتِ بعدها فعلٌ مضارعٌ: ما رأيتُ سعيدًا يَشْرَعُ فِي عَمَلِهِ - • إذا استعملتْ في صيغةِ: المضارعِ والأمرِ واسمِ الفاعلِ - • إذا جهتْ في غيرِ معنى الابتداءِ أَخَذَ الوَلَدُ كاتِبًا
--------------------	--	------------------------------------	--

متى وُلِّيَ الفعلُ الَّذي بعدَ: أنْ - ظاهرٌ يصحُّ رَفْعُهُ به، جازٌ أنْ يكونَ ما بعدَ الفعلِ مرفوعًا بعسى اسمًا لها .
وَأَنْ والفعلُ في موضعِ نصبٍ بعسى متقدِّمًا على الاسمِ - والفعلُ الَّذي بعدَ: أنْ - فاعِلُهُ ضميرٌ يعودُ على
فاعلِ عَسَى وعلى هذا الوجهِ يجوزُ: عَسَى أَنْ يَرْحَلَ أَخْوَكَ - ما لمْ يكنْ مانعٌ .

حُرُوفٌ نَفِيٌّ تَدْخُلُ عَلَى الْجُمْلَةِ الاسْمِيَّةِ

مَا وَأَخَوَاتُهَا

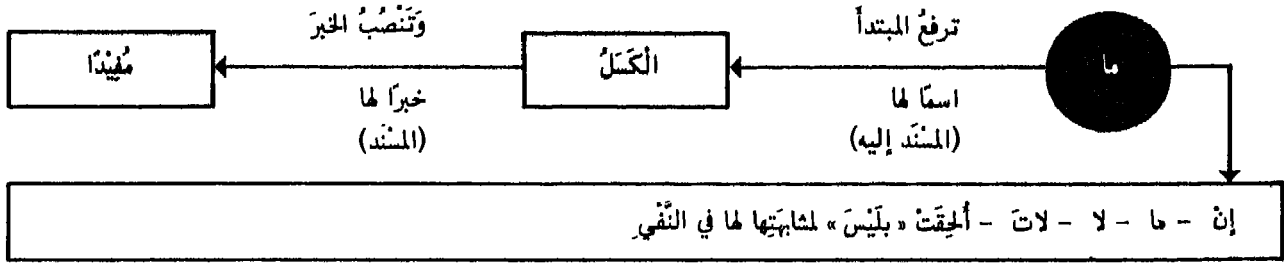

شُرُوطُ عَمَلِهَا

<ul style="list-style-type: none"> • أَنْ لَا يَتَقَدَّمَ خَيْرُهَا وَلَا مَعْمُولُهُ عَلَى اسْمِهَا • أَنْ لَا يُنْقَضَ خَيْرُهَا يَأَلًا - وَالغَالِبُ فِي اسْتِعْمَالِهَا اقْتِرَانُ خَيْرِهَا يَأَلًا فَيَبْطُلُ عَمَلُهَا 	إِن
---	-----

<ul style="list-style-type: none"> • مَا سَمِيرٌ مُجَاهِدًا - مَا مُجَاهِدٌ سَمِيرٌ • مَا سَمِيرٌ مُجَاهِدًا - مَا إِن سَمِيرٌ مُجَاهِدٌ • مَا سَمِيرٌ مُجَاهِدًا - مَا سَمِيرٌ إِلَّا مُجَاهِدٌ • وَمَا دَارُ الْفَنَاءِ لَنَا يَدَارُ • مَا إِبْرَهُمْ نَأْتِمًا - مَا تَلْمِيذٌ نَأْتِمًا 	<ul style="list-style-type: none"> • أَنْ لَا يَتَقَدَّمَ خَيْرُهَا وَلَا مَعْمُولُهُ عَلَى اسْمِهَا • أَنْ لَا تَزَادَ بَعْدَهَا إِذْ • أَنْ لَا يُنْقَضَ خَيْرُهَا يَأَلًا - يَجُوزُ اقْتِرَانُ خَيْرِهَا بِالْبَاءِ الزَّائِدَةِ - يَجُوزُ أَنْ يَكُونَ اسْمُهَا مَعْرُفَةً أَوْ نَكْرَةً 	مَا
---	---	-----

<ul style="list-style-type: none"> • لَا تَلْمِيذٌ مُجْتَهِدًا - لَا مُجْتَهِدٌ تَلْمِيذٌ • لَا تَلْمِيذٌ مُجْتَهِدًا - لَا تَلْمِيذٌ إِلَّا مُجْتَهِدٌ • لَا تَلْمِيذٌ مُجْتَهِدًا - لَا سَمِيرٌ مُجْتَهِدٌ • لَا بَأْسٌ. وَالتَّقْدِيرُ لَا بَأْسٌ عَلَيْكَ 	<ul style="list-style-type: none"> • أَنْ لَا يَتَقَدَّمَ خَيْرُهَا وَلَا مَعْمُولُهُ عَلَى اسْمِهَا • أَنْ لَا يُنْقَضَ خَيْرُهَا يَأَلًا • أَنْ يَكُونَ مَعْمُولًا نَكْرَتَيْنِ - يَجُوزُ حَذْفُ خَيْرِهَا وَيَكْتَفِرُ فِي كَلَامِ الْبَلَّغَاءِ 	لَا
---	---	-----

<ul style="list-style-type: none"> • لَا بَدَّ مِنْ حَذْفِ اسْمِهَا • أَنْ يَكُونَ اسْمُهَا وَخَيْرُهَا مِنْ أَسْمَاءِ الزَّمَانِ (حِينَ - سَاعَةً - أَوَانٍ) : لَات (السَّاعَةُ) سَاعَةً نَدَامَةً 	لَات
---	------

<ul style="list-style-type: none"> • إِذَا عُطِفَ عَلَى خَيْرِهَا بِبَلٍّ وَلَكِنْ وَجَبَ رَفْعُ الْمَعْطُوفِ • إِذَا عُطِفَ عَلَيْهَا بِغَيْرِهَا وَجَبَ نَصْبُ الْمَعْطُوفِ 	<ul style="list-style-type: none"> • لَا رَجُلٌ مُقِيمًا وَلَكِنْ رَاحِلٌ • مَا رَجُلٌ قَنُوعًا وَزَاهِدًا 	<p>مَا</p> <p>وَلَا</p>
---	--	-------------------------

<p>إِنَّ انْتِقَاضَ نَفْيِ الْخَيْرِ يَنْقُضُ عَمَلَ جَمِيعِ الْحُرُوفِ الْمَشْبَهَةِ بِلَيْسَ إِذَا كَانَ يَأَلًا نَفْسِهَا. فَإِنْ كَانَ جَاءَ بِمَعْنَاهَا لَا يُبْطَلُ وَيَكُونُ هُوَ الْمَعْمُولَ حَيْثُ نَحْوُ - مَا زَيْدٌ غَيْرَ شَاعِرٍ - إِنْ عَمَّرُو سِوَى كَاتِبٍ غَيْرِ قَارِيءٍ</p>	<p>لَا يُعْمَلُ هَذِهِ الْحُرُوفُ إِلَّا الْحِجَازِيِّونَ وَأَمَّا غَيْرُهُمْ فَيُهْمَلُونَ جَمِيعًا</p>
--	--

إِنَّ وَأَخَوَاتِهَا

حُرُوفٌ مُشَبَّهَةٌ بِالْفِعْلِ تَدْخُلُ عَلَى الْجُمْلَةِ الْاِسْمِيَّةِ

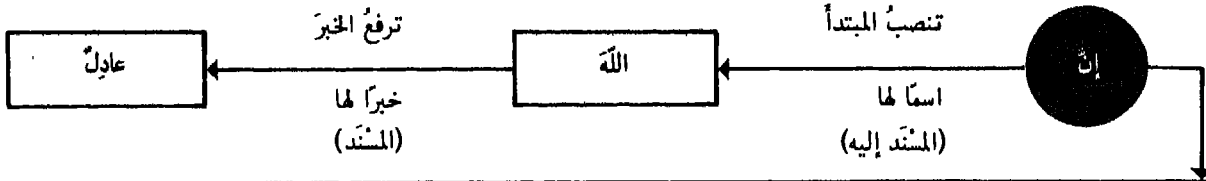

إِنَّ - أَنْ - أَوْكُذُ - كَانَ - أَشْبَهُ - لَكِنَّ - اسْتَدْرِكُ - لَيْتَ - أَمْتَمَى - لَعَلَّ - أَرْجَى

حروفٌ مشبهةٌ بالفعل لأنها:	يكونُ خبرُ الأحرفِ المشبهةِ بالفعلِ
<ul style="list-style-type: none"> • مَبْنِيَّةٌ مِنْ ثَلَاثَةِ أَحْرَفٍ فَصَاعِدًا • مَفْتُوحَةٌ الْآخِرُ كَالْفِعْلِ الْمَاضِي • تَتَضَمَّنُ مَعْنَى الْفِعْلِ وَتَلَزِمُ الْأَسْمَاءَ • تَدْخُلُ عَلَيْهَا نَوْنُ الْوَقَايَةِ الْمُخْتَصَّةِ بِالْأَفْعَالِ: إِنِّي - لَكِنِّي وَبِجُورٍ إِنِّي وَلَكِنِّي 	<ul style="list-style-type: none"> • مَفْرَدًا : إِنَّ الْإِحْسَانَ فَضِيلَةٌ • جُمْلَةٌ اِسْمِيَّةٌ : إِنَّ الْخِيَانَةَ عَاقِبَتُهَا الْعَارُ • جُمْلَةٌ فِعْلِيَّةٌ : لَعَلَّ الْمَرِيضَ يَشْفَى • مَتَعَلِّقٌ حَرْفٍ جَرٌّ : إِنَّ لِلْوَطَنِ حَيَاةً • مَتَعَلِّقٌ ظَرْفٍ : إِنَّ قَوْقَ يَدِكَ يَدًا

في تقديم خبر إن على اسمها	جَوَازًا	وَجُوبًا
	<ul style="list-style-type: none"> • الْخَبْرُ ظَرْفٌ وَالْاِسْمُ يَسُوغُ الْاِبْتِدَاءَ بِهِ • الْخَبْرُ مَجْرُورٌ بِالْحَرْفِ يَسُوغُ الْاِبْتِدَاءَ بِهِ 	<ul style="list-style-type: none"> • الْخَبْرُ ظَرْفٌ وَالْاِسْمُ نَكِيرَةٌ لَا يَسُوغُ الْاِبْتِدَاءَ بِهِ • الْخَبْرُ مَجْرُورٌ بِالْحَرْفِ وَالْاِسْمُ نَكِيرَةٌ لَا يَسُوغُ الْاِبْتِدَاءَ بِهِ : إِنَّ فِي الصَّدَاقَةِ سُمُوءًا • اشْتَمَلَتِ الْاِسْمُ عَلَى ضَمِيرٍ يَمُودُ إِلَى الْخَبْرِ
	<ul style="list-style-type: none"> • إِنَّ عِنْدَ اللَّهِ الثَّوَابَ • لَكِنَّ فِي الصُّومِ صِحَّةَ الْبَدَنِ • إِنَّ مَعَ الْعُسْرِ يُسْرًا • إِنَّ فِي الصَّدَاقَةِ سُمُوءًا • إِنَّ فِي الدَّارِ صَاحِبِيهَا 	

يَجُوزُ دُخُولُ لَامِ الْاِبْتِدَاءِ عَلَى خَبَرِ إِنَّ	في دُخُولِ مَا الْكَاثِفَةِ عَلَى الْأَحْرَفِ الْمَشَبَّهَةِ
<ul style="list-style-type: none"> • مُؤَخَّرًا مُشَبَّهًا : إِنَّا لَمُقِيمُونَ عَلَى الْوَفَاءِ • مَاضِيًا جَامِدًا : إِنَّ زَيْدًا لَنِعْمَ الرَّجُلُ • مَتَصَرِّفًا مَقْرُونًا بَقَدَّ : إِنَّكَ لَقَدْ أَصَبْتَ • مُضَارِعًا : إِنَّكَ لَتَقُولُ الصَّوَابَ • وَتَدْخُلُ عَلَى ضَمِيرِ الْفَصْلِ : إِنَّ هَذَا لَهُوَ الْحَقُّ 	<ul style="list-style-type: none"> • إِذَا لَحِقَتْ مَا الْحَرْفِيَّةُ أَوْ آخِرَ هَذِهِ الْأَفْعَالِ كَفَتَتْهَا عَنِ الْعَمَلِ وَلِذَلِكَ تَسْمَى مَا الْكَاثِفَةُ: إِنَّا اللَّهُ وَاحِدٌ كَأَنَّا أَخْوَكُ أَسَدٌ • أَمَّا لَيْتَ فَيَجُوزُ إِعْمَالُهَا أَوْ الْغَاوُهَا إِذَا اقْتَرَنْتَ بِمَا إِذَا كَانَتْ مَا مَوْصُولَةً أَوْ مَصْدَرِيَّةً يَبْقَى الْعَمَلُ وَتَكْتَبُ مَفْصُولَةً

إذا حُفِّتْ	إن	أن	كان	لكن
	<ul style="list-style-type: none"> • تَرَجَّحَ الْغَاوُهَا وَتَدْخُلُ لَامُ الْاِبْتِدَاءِ عَلَى الْخَبْرِ 	<ul style="list-style-type: none"> • كَانَ اِسْمُهَا ضَمِيرَ الشَّانِ مَعْدُومًا وَخَبْرُهَا جُمْلَةٌ وَحِينَئِذٍ تَدْخُلُ عَلَى الْجُمْلَةِ الْاِسْمِيَّةِ وَالْفِعْلِ الْجَامِدِ وَالْفِعْلِ الْمَتَصَرِّفِ 	<ul style="list-style-type: none"> • جَرَّتْ عَلَى حَكْمِ أَنْ فَيَكُونُ اِسْمُهَا ضَمِيرَ الشَّانِ وَخَبْرُهَا الْجُمْلَةُ الَّتِي بَعْدَهَا فَإِذَا دَخَلَتْ عَلَى فِعْلٍ مَتَصَرِّفٍ فَصَلَّتْ عَنْهُ فِي الْإِيجَابِ بِقَدِّ وَفِي النِّهْيِ بِلَمْ 	<ul style="list-style-type: none"> • يَطَّلُ عَمَلُهَا وَالْأَحْسَنُ اقْتِرَانُهَا بِالْوَاوِ لِلتَّفْرِيقِ مَعَ الْعَاطِفَةِ: نَجَا الْمَسَافِرُونَ وَلَكِنَّ صَدِيقَكَ غَرِقَ
	<ul style="list-style-type: none"> • إِنَّ الْبَدْرُ لَطَالَعٌ • عَلِمْتُ أَنَّ الْمَوْتَ قَرِيبٌ • إِعْلَمُ أَنَّ لَيْسَ لِلصَّابِرِ إِلَّا النَّصْرُ • كَانَ قَدْ قَامَ زَيْدٌ • كَانَ لَمْ يَقُمْ عَمْرُو 			

هَمْزَةٌ إِنَّ - متى تُكْسَرُ - متى تُفْتَحُ - متى يَجُوزُ الْفَتْحُ وَالْكَسْرُ

تُفْتَحُ هَمْزَةٌ إِنَّ إِذَا صَحَّ أَنْ يَسُدَّ الْمَصْدَرُ مَسَدَهَا

- ١ - إِذَا وَقَعَتْ فِي مَوْضِعِ الْفَاعِلِ أَوْ نَائِبِهِ:
 - بَلَّغَنِي أَنْتَ رَاحِلٌ
 - سَمِعَ أَنَّ الْعَسْكَرَ مَنْصُورٌ
- ٢ - إِذَا وَقَعَتْ فِي مَوْضِعِ الْمَفْعُولِ بِهِ:
 - عَرَفْتُ أَنَّكَ مُقِيمٌ
- ٣ - إِذَا وَقَعَتْ فِي مَوْضِعِ الْمَبْتَدَأِ أَوْ الْخَبَرِ
 - عن اسم معنى:
 - عِنْدِي أَنَّكَ مُسْتَحِقٌّ لِلْكَرَامَةِ
 - الْحَقُّ أَنَّ الْجَهْلَ عَارٌ
- ٤ - إِذَا وَقَعَتْ فِي مَوْضِعِ الْمَجْرُورِ بِالْحَرْفِ
 - أو في موضع مضاف إليه:
 - عَلِمْتُ بِأَنَّكَ مُسَافِرٌ
 - خَرَجْتُ مِنَ الْمَدْرَسَةِ قَبْلَ أَنْ أُحْجَزَ عُلُومِي
- ٥ - بَعْدَ حَتَّى الْجَارَّةِ وَالْعَاطِفَةِ:
 - عَرَفْتُ أُمُورَكَ حَتَّى أَنَّكَ غَيُورٌ
- ٦ - إِذَا حُكِيَتْ بِالْقَوْلِ الَّذِي يَتَضَمَّنُ مَعْنَى الظَّنِّ:
 - أَتَقُولُ أَنَّ الْأَحْوَالَ تَتَغَيَّرُ
 - (أي أتظنُّ تَغْيِيرَ الْأَحْوَالِ)
- فِي كُلِّ هَذِهِ الْأَمْثَالِ يَصِحُّ أَنْ تُسَبَّكَ أَنْ مَعَ
 - خبرها بمصدر فنقول:
 - بَلَّغَنِي رَحِيلَكَ
 - سَمِعَ انْتِصَارَ الْعَسْكَرِ
 - عَرَفْتُ كَوْنَكَ مُقِيمًا الخ ...

تُكْسَرُ هَمْزَةٌ إِنَّ إِذَا صَحَّ أَنْ يَسُدَّ الْمَصْدَرُ مَسَدَهَا

- ١ - إِذَا وَقَعَتْ ابْتِدَاءً (بِأَيِّهَا الطَّلَبُ وَالتَّوَدُّعُ):
 - إِنَّ اللَّهَ غَفُورٌ
 - أَفَيْقُ إِنَّ الْفَجْرَ قَدْ طَلَعَ
 - يَا غُلَامَ إِنَّكَ بِمَسْمِعٍ وَمَرَأَى مَنِي
- ٢ - إِذَا حُكِيَتْ بِالْقَوْلِ:
 - قُلْتُ إِنَّكَ وَدُودٌ
- ٣ - إِذَا وَقَعَتْ جَوَابًا لِقَسْمٍ لَمْ يُدَكَّرْ فَعَلُهُ أَوْ ذُكِرَ
 - وكان خبرها مُقْتَرَنًا بِاللَّامِ:
 - وَاللَّهِ إِنَّ صَدِيقَكَ مُخْلِصٌ
 - أَقْسِمُ بِنَفْسِي إِنَّنِي لَأَكْفِيَنَّكَ
- ٤ - إِذَا وَقَعَتْ خَبْرًا عَنِ اسْمٍ عَيْنٍ أَوْ صِفَةٍ لَهُ:
 - الْمَدْرَسَةُ إِنَّهَا مَنَارُ التَّهْدِيَةِ
 - سَمِعْتُ حَظِييًّا إِنَّهُ أَمِيرُ الْخَطْبَةِ
- ٥ - إِذَا وَقَعَتْ فِي مَوْضِعِ الْحَالِ:
 - قَصَدْتُهُ وَإِنِّي وَائِقٌ بِمِرْوَتِهِ
- ٦ - إِذَا وَقَعَتْ فِي صَدْرِ صِلَةِ الْمَوْصُولِ:
 - زَارَنِي الَّذِي إِنَّهُ كَرِيمٌ
- ٧ - إِذَا وَقَعَتْ بَعْدَ أَلَا الْاسْتِفْتَاخِيَّةِ وَحَيْثُ وَاذُ:
 - أَلَا إِنَّ الْعُلَمَاءَ مَصَابِيحُ الْأُمَّةِ
 - انزَلْ حَيْثُ إِنَّ الْأَمْنَ مُسْتَتَبٌ
 - تَبَّ إِذْ إِنَّ اللَّهَ رَاحِمٌ
- ٨ - بَعْدَ حَتَّى الْابْتِدَائِيَّةِ:
 - مَرَضَ زَيْدٌ حَتَّى إِنَّهُمْ لَا يَرْجُونَهُ

بجوز الفتح والكسر إذا صحَّ الاعتباران

يَجِبُ الْفَتْحُ عَلَى مَعْنَى	يَجِبُ الْكَسْرُ عَلَى مَعْنَى	الأمثلة	إِذَا وَقَعَتْ هَمْزَةٌ إِنَّ
إذا انهمز العَدُوُّ حَاصِلٌ	إذا العَدُوُّ مُنْهَزٌ	نَظَرْتُ فَإِذَا أَنَّ الْعَدُوَّ مُنْهَزٌ	١ - بعد إذا الفجائية
فَأَكْرَمُهُ حَاصِلٌ	فَأَنَا أَكْرَمُهُ	مَنْ يَزُرُنِي فَأَنِّي أَكْرَمُهُ	٢ - بعد فله الجزاء
على تقدير حرف الجرِّ	على قصد الجوابِ	أَقْسِمُ إِنَّ الْمَتَّهَمَ بَرِيءٌ	٣ - بعد فعل قَسَمَ بدون اللام
على تقدير حرف الجرِّ	على الاستئنافِ	احذَرِ الْكَسَلَ أَنَّهُ عِلَّةُ الْفَقْرِ	٤ - في موضع التعليل
مرتببة من همزة الاستفهام وما العامة	أما حرف استنتاج بمنزلة ألا	أَمَا أَنَّهُ لَوْلَا الدِّينُ لَدَكَّتْ مَعَالِمُ التَّقَدُّمِ	٥ - بعد أما
مرتببة من حرف واسم	تزييلها منزلة اليمين	لَا جَرَمَ أَنَّ الْعَدْلَ يَرْفَعُ قَدْرَ الْحَكَامِ	٦ - بعد لا جرَمَ
تقدير أن وصليتها بمصدر هو خير	قصد الحكاية	خَيْرُ الْقَوْلِ أَنِّي أَخُذُ اللَّهَ	٧ - خبراً عن مبتدأ هو قول وخبرها أيضاً في معنى القول والقائل واحد

حرف نفي للجنس يدخل على الجملة الاسمية

لا النافية للجنس

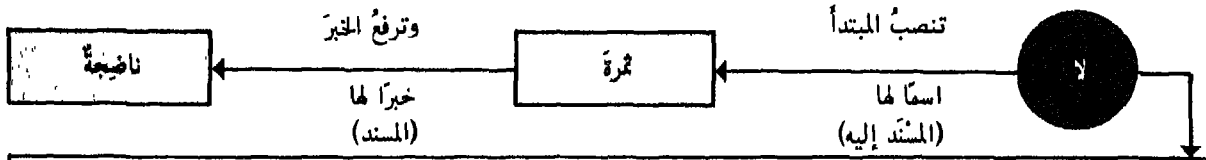

سُميت نافية للجنس لأنها تُنفي بدخولها حقيقة التكررة كلها

شروط	<ul style="list-style-type: none"> • أن تكون نافية للجنس نصًا • أن يكون اسمها وخبرها نكرتين • أن يكون اسمها متصلا بها • أن لا يتقدم خبرها عليها • أن لا يدخل عليها جارٌّ
عملها	<ul style="list-style-type: none"> : لا رَجُلٌ في الدَّارِ (ولا يقال: بَل رَجُلَانِ) : لا فضيلةَ أَتَبُلُ مِنَ المَحَبَّةِ : (لا يجوزُ أن يقال: لا في الدَّارِ رَجُلٌ) : (لا يقال:) عِنْدَنَا لا رَجُلٌ مَقِيمٌ : سِرْتُ بِلا زادٍ (بطل عملها)

اسمُ لا النافية للجنس مبنيٌّ معها على الفتح وكلاهما في محلِّ رفعٍ على الابتداء

أنواع اسم لا	<ul style="list-style-type: none"> • مفردٌ مبنيٌّ على علامة نصبه الأصليَّة • مضاف منصوب • مشبهُ بالمضاف منصوبٌ - يجوزُ في الجمعِ المؤنَّثِ السَّالمِ البنية على الفتح
	<ul style="list-style-type: none"> : لا رَذِيْلَةٌ أَحَطُّ مِنَ الحَيَاةِ : لا قائلٌ حَقٌّ جَبَانٌ : لا قائلًا حَقًّا جَبَانٌ : لا حَيَّاطَاتٍ في المَدِينَةِ

يكثرُ حذفُ خبرِ لا إذا كانَ معلومًا: لا بأسَ (عَلَيْكَ) - ومع إلا: لا إلهَ (موجود) إلا الله

في نعت اسم لا	<ul style="list-style-type: none"> • إذا نُعتَ اسمٌ لا بمفردٍ متصلٍ به جازٍ في النعتِ البنية على الفتح أو النصب أو الرفع • إذا فصلَ النعتُ جازَ نصبه ورفعُه فقط • إذا كانَ اسمٌ لا مضافًا أو مشبهاً به يجوزُ في النعتِ النصبُ والرفعُ سواءَ فصلَ النعتُ أو لم يفصل • إذا عطفَ على اسمٍ لا جازٍ في المعطوفِ النصبُ والرفعُ: لا رَجُلٌ وَعُلامًا - عَلَامٌ - عِنْدَنَا - 																		
إذا تكررت	<table border="1"> <tr> <th>اعتبارُ الأولى</th> <th>واعتبارُ الثانية</th> <th>أمثلة</th> </tr> <tr> <td>نافية للجنس</td> <td>نافية للجنس</td> <td>لا غالبٌ ولا مغلوبٌ</td> </tr> <tr> <td>نافية للجنس</td> <td>مشبهة بليس</td> <td>لا غالبٌ ولا مغلوبٌ</td> </tr> <tr> <td>نافية للجنس</td> <td>عاطلة والمطف بالواو</td> <td>لا غالبٌ ولا مغلوبًا</td> </tr> <tr> <td>مشبهة بليس</td> <td>نافية للجنس</td> <td>لا غالبٌ ولا مغلوبٌ</td> </tr> <tr> <td>مشبهة بليس</td> <td>مشبهة بليس</td> <td>لا غالبٌ ولا مغلوبٌ</td> </tr> </table>	اعتبارُ الأولى	واعتبارُ الثانية	أمثلة	نافية للجنس	نافية للجنس	لا غالبٌ ولا مغلوبٌ	نافية للجنس	مشبهة بليس	لا غالبٌ ولا مغلوبٌ	نافية للجنس	عاطلة والمطف بالواو	لا غالبٌ ولا مغلوبًا	مشبهة بليس	نافية للجنس	لا غالبٌ ولا مغلوبٌ	مشبهة بليس	مشبهة بليس	لا غالبٌ ولا مغلوبٌ
اعتبارُ الأولى	واعتبارُ الثانية	أمثلة																	
نافية للجنس	نافية للجنس	لا غالبٌ ولا مغلوبٌ																	
نافية للجنس	مشبهة بليس	لا غالبٌ ولا مغلوبٌ																	
نافية للجنس	عاطلة والمطف بالواو	لا غالبٌ ولا مغلوبًا																	
مشبهة بليس	نافية للجنس	لا غالبٌ ولا مغلوبٌ																	
مشبهة بليس	مشبهة بليس	لا غالبٌ ولا مغلوبٌ																	

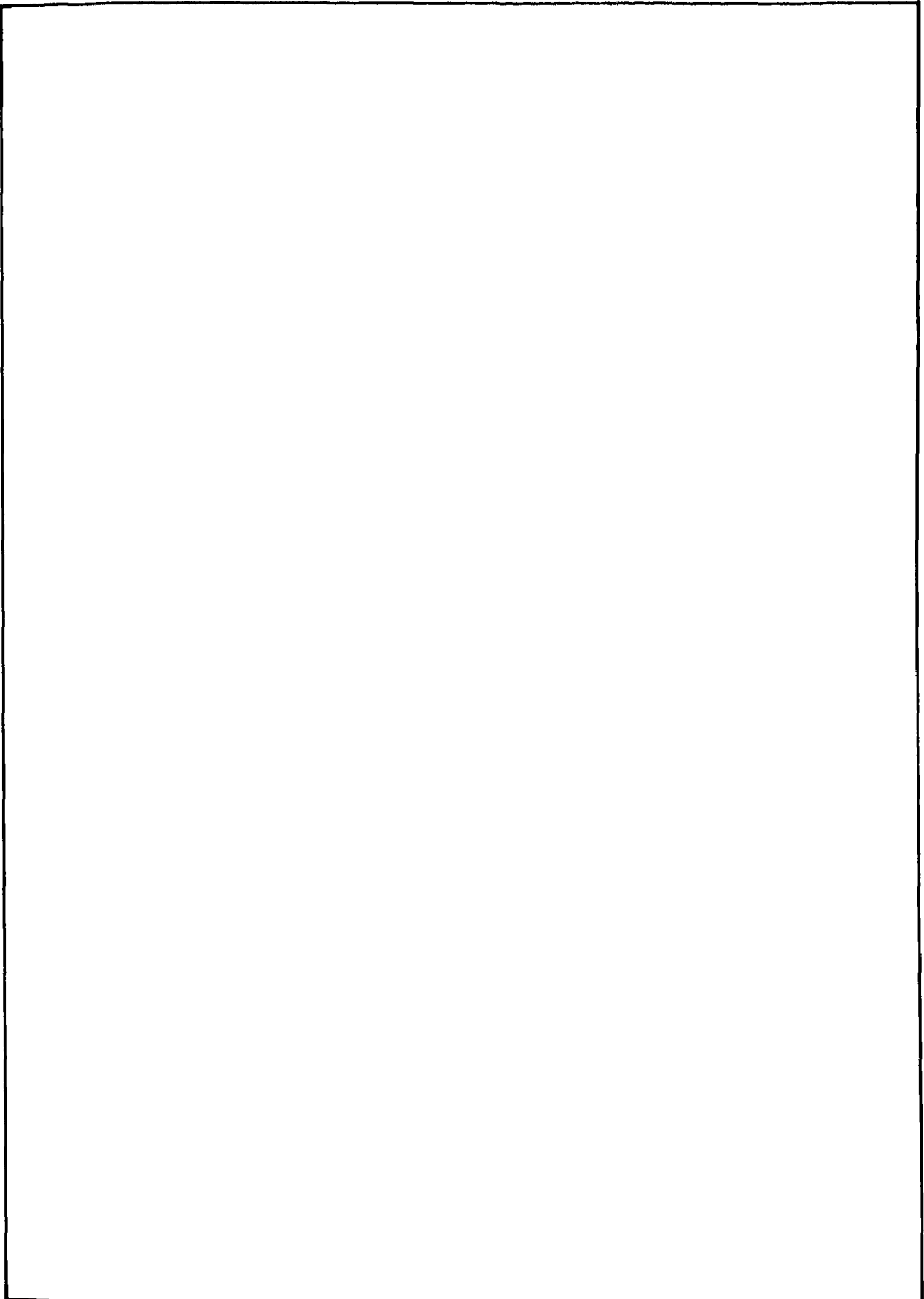

٩

الفصل التاسع

٩

المفراغ

١٧٣	المفَاعِيلُ	الهَيْكَلُ العَامُّ لأقسامِ المفَاعِيلِ	:	٩ - ١
١٧٤	المفعولُ به	تَحْدِيدُهُ وَأَحْكَامُهُ	:	٩ - ٢
١٧٥	المفعولُ به الثَّانِي	المفعولُ بأفْعَالِ القُلُوبِ	:	٩ - ٣ - ١
١٧٦	المفعولُ به الثَّانِي	المفعولُ بالأفْعَالِ الَّتِي تَنْصَبُ مفعولَيْنِ	:	٩ - ٣ - ٢
١٧٧	المفعولُ به الثَّالِثُ	المفعولُ بالأفْعَالِ المتعدِّيَةِ إلى ثَلَاثَةِ مفاعيلٍ	:	٩ - ٤
١٧٨	العاملُ والمعمولُ	مَوْجَزٌ لِعَمَلِ الأَسْمَةِ المَشْتَقَّةِ والشَّبِيهِةِ بالفِعْلِ	:	٩ - ٥ - ١
١٧٩	العاملُ والمعمولُ	عِلَاقَةُ المَعْمُولِ بالعَامِلِ الظَّاهِرِ والمَحذُوفِ	:	٩ - ٥ - ٢
١٨٠	العاملُ والمعمولُ	عِلَاقَةُ العَوَامِلِ بِالمرْفُوعَاتِ والمنصُوبَاتِ	:	٩ - ٥ - ٣
١٨١	أَقْعَلُ التَّعْجِيبِ	صِيغَتُهُ وَأَحْكَامُهُ	:	٩ - ٦
١٨٢	التَّحذِيرُ والإِغْرَاءُ	صِيغَتُهُمَا وَأَحْكَامُهُمَا	:	٩ - ٧
١٨٣	الاختصاصُ	صِيغَتُهُ وَأَحْكَامُهُ	:	٩ - ٨
١٨٤	الاشتغالُ	صِيغَتُهُ وَأَحْكَامُهُ	:	٩ - ٩
١٨٥	التَّنَازُعُ	صِيغَتُهُ وَأَحْكَامُهُ	:	٩ - ١٠
١٨٦	النَّدَاءُ	صِيغَتُهُ وَأَحْكَامُهُ	:	٩ - ١١ - ١
١٨٧	النَّدَاءُ	صِيغَتُهُ وَأَحْكَامُهُ - تَابِعٌ	:	٩ - ١١ - ٢
١٨٨	الاستغاثةُ	صِيغَتُهَا وَأَحْكَامُهَا	:	٩ - ١٢
١٨٩	النَّدْبَةُ	صِيغَتُهَا وَأَحْكَامُهَا	:	٩ - ١٣
١٩٠	التَّرخِيمُ	صِيغَتُهُ وَأَحْكَامُهُ	:	٩ - ١٤
١٩١	المفعولُ المَطْلُوقُ	تَحْدِيدُهُ وَأَحْكَامُهُ	:	٩ - ١٥
١٩٢	المفعولُ لِأَجَلِهِ أَوْ لَهُ	تَحْدِيدُهُ وَأَحْكَامُهُ	:	٩ - ١٦
١٩٣	المفعولُ فِيهِ	تَحْدِيدُهُ وَأَحْكَامُهُ	:	٩ - ١٧
١٩٤	المفعولُ مَعَهُ	تَحْدِيدُهُ وَأَحْكَامُهُ	:	٩ - ١٨

المفاعيل الهيكل العام لأقسام المفاعيل

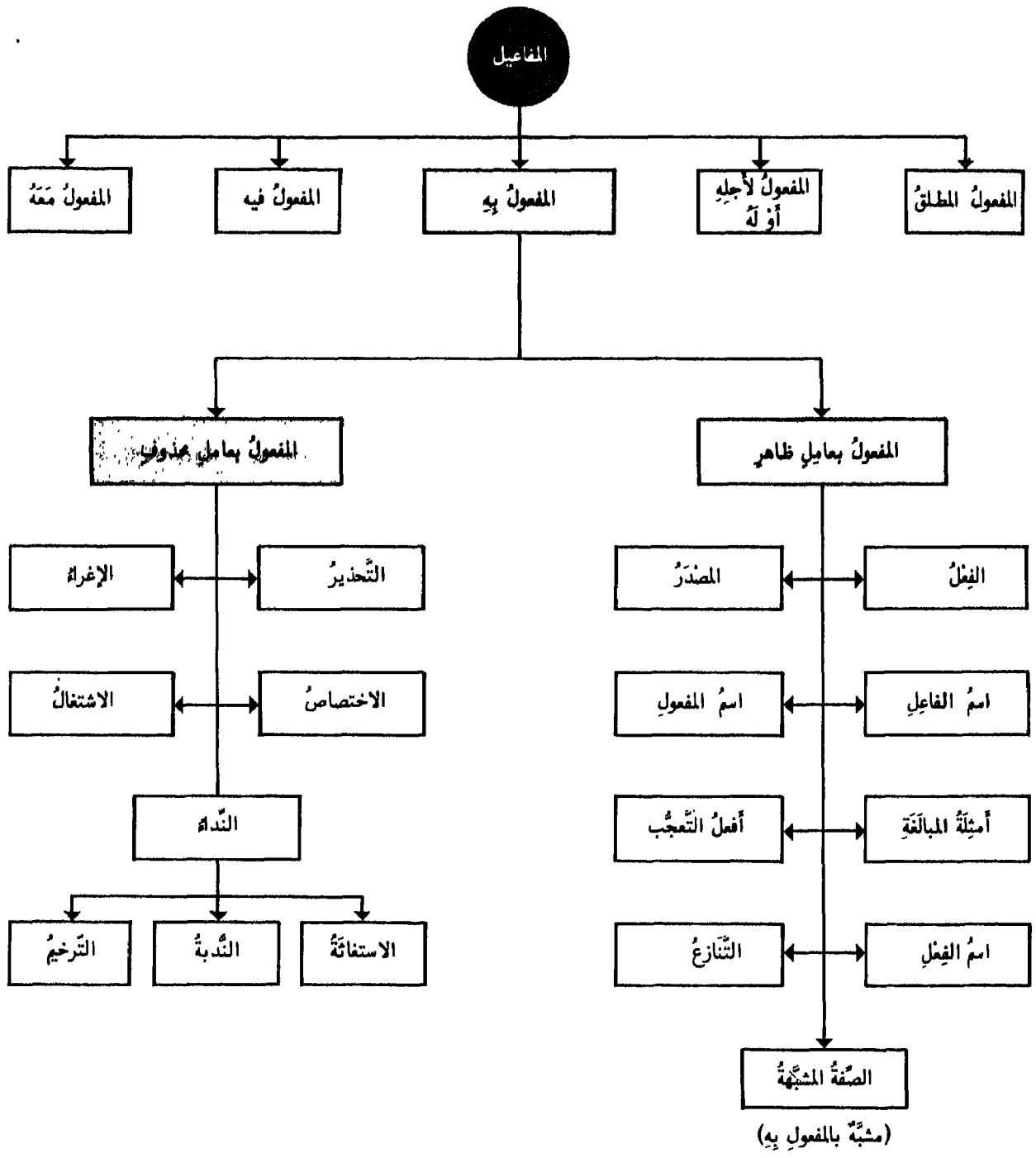

صِيغَتُهُ وَأَحْكَامُهُ

المفعول به

• هو اسم منصوب وقع عليه فعل الفاعل

- يكون للفعل مفعول به متى كان متعدياً
- إذا حذف المفعول به وكان الغرض إثبات الفعل لفاعله من غير تعلقه بالمفعول نُزِلَ المتعدّي منزلة الفعل اللازم فلم يُقدَّر له مفعول: هُوَ يَنْظُمُ وَأَنْتُمْ لَا تَنْظُمُونَ - أَي عِنْدَهُ مَقْدِرَةٌ عَلَى النَّظْمِ وَلَيْسَتْ عِنْدَكُمْ

المفعول

- المراد بوقوع الفعل عند النحاة وقوع النسبة في الخارج من الفاعل ولذلك كان زيد مفعولاً به في: مَا ضَرَبْتَ زَيْدًا - كَمَا أَنَّهُ فَاعِلٌ فِي: مَا جَاءَ زَيْدٌ
- عوامل المفعول به ثمانية: الفعل - المصدر - اسم الفاعل - اسم المفعول - الصفة المشبهة - أمثلة المبالغة - أفعال التعجب - اسم الفعل

أنواع المفعول به

المفعول به
(فضلة)الفاعل
(مسند إليه)الفاعل
(مسند)

ظاهر صريح مُعَرَّبٌ

المعرفة

(نَحْنُ)

نَطَلَبُ

ظاهر صريح مُبْنِيٌّ

هذه القصيدة

(هُوَ)

دَرَسَ

ضمير صريح منفصل

إيأه

(نَحْنُ)

نَعْبُدُ

ضمير صريح مُتَّصِلٌ

هـ

(هُوَ)

وَعَدَ

مؤوَّلٌ بالصريح

أَنْتَ قَائِمٌ (قُدُومَكَ)

(تُ)

عَرَفْتُ

- الأصل في المفعول به أن يؤخَّرَ عن الفاعل ما لم يُفَضَّ تأخيرُه عنه إلى إخلالٍ لفظيٍّ أو معنويٍّ يُقَدِّمُ عليه
- يجوز أن تدخل على المفعول به: اللام الجارة زائدة لجرِّ التأكيد: لَزِيدٍ ضَرَبْتُ - وتسمى لام التقوية لأنها تقوي عاماً ضعفاً إما بتأخيرها: هُدَى وَرَحْمَةً لِلَّذِينَ هُمْ لِرَبِّهِمْ يَزْهَبُونَ - أو لكونه فرعاً في العمل: أَنْتَ قَعَالَ لَهَا تُرِيدُ - وَهِيَ لَا تَتَعَلَّقُ بِشَيْءٍ أَصْلًا
- يُحذفُ المفعولُ به إذا دلَّت عليه قرينةٌ بيِّنةٌ وذلك إما جوازاً: شَرِبَ زَيْدٌ فَسَكِرَ - أَي شَرِبَ الخَمْرَ - وإما وجوباً: أَدْنَتْ وَأَفَادَنِي الصَّدِيقُ - أَي أَدْنَتْهُ
- المفعولُ به خَلِيقٌ بالذِّكْر لكونه مَقْصُوداً في المعنى لإتمامِ الفائدة - ولكنَّه قد يُحذفُ إذا كان مَعْرُوفاً: رَعَتِ الْهَاشِيَةَ - أَي العُشْبَ - وقد يُحذفُ أيضاً طلباً للاختصار: يَغْفِرُ اللَّهُ لِمَن يَشَاءُ - أَي يَغْفِرُ الدُّنُوبَ

المفعول به الثاني - ١ - المفعول بأفعال القلوب

• أفعال القلوب تدخل على المبتدأ والخبر بعد استيفاء فاعلها فتنبهها مفعولين لها: وَجَدْتُ الْعِلْمَ نَافِعًا

٣ - أفعال تفيده التحويل:
صَبَّرَ - تَرَكَ - غَادَرَ - وَهَبَ -
تَخَذَ - اتَّخَذَ .

٢ - أفعال تفيده اليقين:
رَأَى - عَلِمَ - وَجَدَ - أَلْفَى -
دَرَى - تَعَلَّمَ .

١ - أفعال تفيده الرجحان:
ظَنَّ - خَالَ - حَسِبَ - زَعَمَ -
جَعَلَ - عَدَّ - حَجَا - هَبَّ .

• سُمِّيَتْ: أفعال القلوب - لأنَّ أغلبها للشكِّ واليقين المتعلقين بالقلب
• جميع أفعال القلوب وما ألحق بها قد تكفي بنصب المفعول الأول إذا كانت مُستغنية عن المفعول الثاني
• وحينئذٍ تُعتبر كسائر الأفعال المتعدية إلى مفعول واحد: عَلِمْتُ الْمَسْأَلَةَ - أَي عَرَفْتُهَا - وَجَدْتُ الضَّالَّةَ - أَي لَقَيْتُهَا
• كلُّ أفعال القلوب تتصرف تصرفًا تامًّا أي يُشْتَقُّ منها مضارعٌ وأمرٌ واسمٌ فاعل الخ... وكلُّ ما يُشْتَقُّ منها
يَعْمَلُ عَمَلًا ماضيا

ما عدا: وَهَبَ بمعنى صَبَّرَ - فَإِنَّهَا تَلَزَمُ الْمَاضِي كَقَوْلِهِمْ: وَهَبَنِي اللَّهُ فِدَاكَ
: هَبًا بمعنى قَدَّرَ - فليست أمرًا من وَهَبَ بمعنى أعطى - فَإِنَّهَا لَا تُسْتَعْمَلُ إِلَّا بِصِيغَةِ الْأَمْرِ: هَبِ الْيَوْمَ مُسَالِمَةً
: تَعَلَّمَ بمعنى اعلم - وهي خلاف الأمر من: تَعَلَّمَ يَتَعَلَّمُ - لِصِيغَةِ الْأَمْرِ: تَعَلَّمْ شِفَاءَ النَّفْسِ فَهَرَّ عَدُوَّهَا

• إنَّ ما تصرف من أفعال القلوب إذا تأخر عن مفعولين أو توسط بينهما جاز فيه الإعمال والإلغاء - مع
الإعمال: آتِيَا تَعْلَمُونَ الْمَوْتَ - آتِيَا تَعْلَمُونَ - ومع الإلغاء: آتِ الْمَوْتَ تَعْلَمُونَ - آتِ الْمَوْتَ تَعْلَمُونَ
• المراد بالإلغاء إبطال العمل لفظًا ومحلًّا لغير مانع - فيكون الجزاء مبتدأ وخبرًا

الإلغاء

• إنَّ ما تصرف من أفعال القلوب إذا فصل بينه وبين الجملة ما له صدر الكلام يُعَلِّقُ عن العمل:
ظَنَنْتُ مَا كَلَامُكَ صِدْقٌ - ما: نافية - كَلَامُكَ صِدْقٌ: مبتدأ وخبر - والجملة في محل نصب يظنُّ -
• المراد بالتحليل إبطال العمل لفظًا لا محلًّا مانع

التعليق

• سَدَّ صَدَدٌ
• متى وَقَعَتِ الْجُمْلَةُ بَعْدَ الْمَعْلُوقِ سَدَّتْ مَسَدَّ الْمَفْعُولِينَ
• إن كان الفعل يتعدى إليها ولم ينصب الأول -
• فإن نصبه سَدَّتْ مَسَدَّ الثَّانِي وَلَمْ يَكُنْ فِي الْمَسْأَلَةِ
تعليق على الأصح
• يَسُدُّ مَسَدَّ الْمَفْعُولِينَ: أَنْ وَصَلَتْهَا - وَأَنْ وَصَلَتْهَا:
يُحْسِبُونَ أَنَّهُمْ يُحْسِنُونَ صُنْعًا
زَعَمَ الَّذِينَ كَفَرُوا أَنْ لَنْ يُبْعَثُوا

• المَعْلُوقَاتُ هِيَ
• ما - إن - لا - التَّائِيَاتُ - لَوْ - لَعَلَّ
• لاَمُ الْإِبْتِدَاءِ - لَأَمْ الْقَسَمِ
• كَمْ الْخَبَرِيَّةِ - كَمْ الْاسْتِفْهَامِيَّةِ:
• لا أَدْرِي مَتَى السَّقَرُ - إن أَدْرِي لَعَلَّهُ فِتْنَةٌ لَكُمْ -
• ظَنَنْتُ لَجْرِيرٍ أَشْعَرَ مِنَ الْأَخْطَلِ - لَنَعْلَمُ أَيَّ
الحزبين أَمْضَى سِنْفًا
• أَوْلَمْ يَرَوْا كَمْ أَهْلَكْنَا قَبْلَهُمْ مِنَ الْقُرُونِ؟

• إنَّ أفعال القلوب يجوز أن يكون فاعلها ومفعولها
ضميرين مُتَّصِلَيْنِ صاحبها واحد:
رَأَيْتُنِي فِي خَطَرٍ
• إن قَعَلْتَ تَحَدِّثُكَ مُخْطِئًا
• ما عدا تعلم: يَمْتَنِعُ فِيهَا ذَلِكَ كَمَا يَمْتَنِعُ فِي غَيْرِهَا
• مِنَ الْأَفْعَالِ الَّتِي لَيْسَتْ مِنْ أَعْمَالِ الْقُلُوبِ -
فَلَا يُقَالُ: ضَرَبْتُنِي
بَلْ: ضَرَبْتُ نَفْسِي

• مُلْحَقٌ بِأَعْمَالِ الْقُلُوبِ فِي التَّعْلِيقِ أَعْمَالٌ تَوَافَقَتْ فِي الْمَعْنَى
غَيْرَ أَنَّهَا لَا تَعْلُقُ عَنِ الْعَمَلِ إِلَّا بِالِاسْتِفْهَامِ:
نَظَرَ : فَلْيَنْظُرُوا أَيُّنَا أَمْضَى عَزِيمَةً
أَبْصَرَ : فَتُبْصِرُوا وَبُصِيرُوا بِأَيْكُمْ الْمَفْتُونُ
تَفَكَّرَ : أَوْلَمْ يَتَفَكَّرُوا مَا بِصَاحِبِهِمْ مِنْ جُنَّةٍ
سَأَلَ : يَسْأَلُونَكَ أَيُّنَا يَوْمَ الدِّينِ
اسْتَبْأَ : يَسْتَبْئِرُونَكَ أَحَقُّ هُوَ

المفعولُ بهِ الثاني - ٢ - المفعولُ بالأفعال التي تنصبُ مفعولين

• بعضُ الأفعالِ تنصبُ مفعولين ليس أصلها مبتدأ وخبراً - وهي كثيرة لا يمكن ضبطها

يُشَاكِلُهَا وَيَعْمَلُ عَمَلَهَا	أَكْثَرُهَا اسْتِمَالًا
أَنَسَى - حَبَّبَ - جَزَى - أَنْشَدَ - اسْتَضَنَّعَ	كَسَا - رَزَقَ - أَطْعَمَ - سَقَى - زَوَّدَ أَسْكَنَ - أَعْطَى

• الأصلُ في المفعولين اللذين ليس أصلها مبتدأ وخبراً أن يُقدِّمَ ما هو فاعلٌ في المعنى:
كَسَا أَخُوكَ الْفَقِيرَ ثَوْبًا - وَيَجُوزُ عَكْسُ هَذَا التَّرْتِيبِ عِنْدَ أَمْنِ اللَّبْسِ -
الْفَقِيرُ فَاعِلٌ فِي الْمَعْنَى إِذْ هُوَ أَخَذَ وَالثَّوْبُ مَأْخُودٌ.

- متى التَّسَّسَ أَحَدُ الْمَفْعُولَيْنِ بِالْآخِرِ: أَعْطَى الْأَمِيرُ عَمْرًا بَكْرًا - فَإِنَّ كُلَّ وَاحِدٍ مِنْهَا لَمَّا كَانَ يَصِحُّ أَنْ يَكُونَ آخِذًا وَمَأْخُودًا وَجَبَ التَّرْتِيبُ مَدْلُولًا عَلَى الْآخِذِ بِالتَّقَدُّمِ
- متى حَصَرَ الْمَفْعُولُ: مَا أَعْطَيْتُ الصَّدِيقَ إِلَّا كِتَابًا - لِأَنَّكَ لَوْ قُلْتَ: مَا أَعْطَيْتُ كِتَابًا إِلَّا الصَّدِيقَ - انْحَصَرَ الْمَفْعُولُ الْأَوَّلُ بِخِلَافِ الْمَقْصُودِ
- متى كَانَ الْأَوَّلُ ضَمِيرًا وَالثَّانِي اسْمًا ظَاهِرًا: وَهَيْبَتُكَ دَرَهَمًا - لِأَنَّ تَأْخِيرَ الْأَوَّلِ يُؤَدِّي إِلَى فَضْلِ الضَّمِيرِ مَعَ إِمْكَانِ اتِّصَالِهِ وَهُوَ مَمْنُوعٌ.

يَجِبُ الرُّجُوعُ
إِلَى الْأَصْلِ

- أي تأخير ما هو فاعلٌ في المعنى إذا اعتَرَضَ دُونَ تَقْدِيمِهِ مَانِعٌ لَفْظِيٌّ كَمَا لَوْ اشْتَمَلَ عَلَى ضَمِيرٍ عَائِدٍ عَلَى الْمَفْعُولِ الثَّانِي:
أَعْطَيْتُ الْكِتَابَ صَاحِبَهُ -
فَلَوْ قُلْتَ: أَعْطَيْتُ صَاحِبَهُ الْكِتَابَ - لِأَدَى ذَلِكَ إِلَى عَوْدِ الضَّمِيرِ إِلَى مُتَأَخِّرٍ لَفْظًا وَرُتْبَةً وَهُوَ مَمْنُوعٌ

يَجِبُ الْعُدُولُ
عَنِ الْأَصْلِ

• هُنَاكَ مَجْمُوعَةٌ مِنَ الْأَفْعَالِ تَنْصُبُ مَفْعُولَيْنِ يُسْتَعَاضُ فِيهَا عَنِ الْمَفْعُولِ الثَّانِي بِالْجَارِّ وَالْمَجْرُورِ:

أَمَرَ :	تَأْمَرُونَ النَّاسَ خَيْرًا - بِالْخَيْرِ
اسْتَغْفَرَ :	اسْتَغْفِرُ اللَّهَ ذَنْبًا - مِنْ ذَنْبٍ
اخْتَارَ :	اخْتَارَ مُوسَى قَوْمَهُ سَبْعِينَ رَجُلًا - مِنْ قَوْمِهِ
كَتَبَ :	كَتَبْتُهُ أَبَا عَبْدِ اللَّهِ - بِأَبِي عَبْدِ اللَّهِ
سَمَّى :	سَمَّيْتُهُ زَيْدًا - بِزَيْدٍ
دَعَا :	بِمَعْنَى سَمَى: دَعَوْتُهُ زَيْدًا - بِزَيْدٍ
صَدَّقَ :	لَقَدْ صَدَّقَكُمُ اللَّهُ وَعْدَهُ - صَدَقَكُمُ فِي وَعْدِهِ
زَوَّجَ :	زَوَّجْتُهُ هِنْدًا - بِهِنْدٍ
كَانَ :	كَلْتُ زَيْدًا زَيْتًا - لِزَيْدٍ

المفعول بالأفعال التعدية إلى ثلاثة مفاعيل

المفعول به الثالث

• الأفعال التي تنصب ثلاثة مفاعيل بعد استيفاء فاعلها هي سبعة :



قَصَّةُ الجُمْلَةِ

عُنْدَةُ الجُمْلَةِ

المفعول به الثالث
أصله خبر

المفعول به الثاني
أصله مُبْتَدَأٌ

المفعول به الأوَّلُ
اسم مفرد أو ضمير

الفاعل
(مُسْتَدَّ إِلَيْهِ)

الفعل
(مُسْتَدَّ)

أرى الله المذنبين أعالهم حشرات

- كلُّ ما حُقِّقَ لمفعولَي: علم ورأى - يُحَقِّقُ مُطْلَقًا لِلثَّانِي وَالثَّالِثِ مِنْ مَفَاعِيلِ: أَعْلَمَ وَأَرَى - فيجوزُ الغاءُ العاملِ بالنسبة إليها: زَيْدٌ أَعْلَمْتُكَ قَائِمٌ -
ويعلقُ الفعلُ عنها: أَعْلَمْتُ زَيْدًا لَعَمْرُ قَائِمٌ -
ولا يجوزُ كُلُّ ذلكَ للمفعولِ الأوَّلِ
- أمَّا بَقِيَّةُ الأفعالِ: حَدَّثَ - خَبَرَ - أَخْبَرَ - أَنْبَأَ - نَبَأَ -
فَلَمْ تَقْعُ تَعْدِيَّتُهَا إِلَى ثَلَاثَةِ مَفَاعِيلٍ فِي كَلَامِ العَرَبِ إِلَّا وَهِيَ مَبْنِيَّةٌ لِلْمَجْهُولِ:
أَنْبَأْتُ زَيْدًا فَاضِلًا

فعل فاعل مفعول به ١ مفعول به ٢ حال

أرى الله المذنبين أعالهم حشرات ويجوزُ أيضًا

- أي ليس ما يمنع من:
- ١ - اعتبار المفعول الثالث حالاً
- ٢ - الاستغناء عن تعدي الأفعال إلى ثلاثة مفاعيل

العَامِلُ وَالْمَعْمُولُ ١ - مُوجَزُ لِعَمَلِ الْأَسْمَاءِ الْمَشْتَقَّةِ وَالشَّبِيهَةِ بِالْفِعْلِ

مَقْرُونٌ بِأَلٍ	
مُضَافٌ	غَيْرُ مُضَافٍ

فَاعِلٌ	مُضَافٌ إِلَيْهِ (فَاعِلٌ)
مَفْعُولٌ بِهِ	مُضَافٌ إِلَيْهِ (مَفْعُولٌ بِهِ)

فَاعِلٌ	مُضَافٌ إِلَيْهِ (فَاعِلٌ)
مَفْعُولٌ بِهِ	مُضَافٌ إِلَيْهِ (مَفْعُولٌ بِهِ)

نَائِبُ فَاعِلٍ وَمَفْعُولٌ بِهِ	مُضَافٌ إِلَيْهِ (نَائِبُ فَاعِلٍ)
----------------------------------	------------------------------------

فَاعِلٌ أَوْ تَمْيِيزٌ	مُضَافٌ إِلَيْهِ (فَاعِلٌ)
------------------------	----------------------------

فَاعِلٌ	مُضَافٌ إِلَيْهِ (فَاعِلٌ)
مَفْعُولٌ بِهِ	مُضَافٌ إِلَيْهِ (مَفْعُولٌ بِهِ)

-	إِلَى مَعْرِفَةٍ: مُضَافٌ إِلَيْهِ (فَاعِلٌ) - أَوْ تَمْيِيزٌ
-	إِلَى نَكْرَةٍ: (فَاعِلٌ)

-	-
-	-

مَجْرُودٌ مِنْ أَلٍ	
مُضَافٌ	غَيْرُ مُضَافٍ

فَاعِلٌ	مُضَافٌ إِلَيْهِ (فَاعِلٌ)
مَفْعُولٌ بِهِ	مُضَافٌ إِلَيْهِ (مَفْعُولٌ بِهِ)

فَاعِلٌ	مُضَافٌ إِلَيْهِ (فَاعِلٌ)
مَفْعُولٌ بِهِ	مُضَافٌ إِلَيْهِ (مَفْعُولٌ بِهِ)

نَائِبُ فَاعِلٍ وَمَفْعُولٌ بِهِ	مُضَافٌ إِلَيْهِ (نَائِبُ فَاعِلٍ)
----------------------------------	------------------------------------

فَاعِلٌ أَوْ تَمْيِيزٌ	مُضَافٌ إِلَيْهِ (فَاعِلٌ)
------------------------	----------------------------

فَاعِلٌ	مُضَافٌ إِلَيْهِ (فَاعِلٌ)
مَفْعُولٌ بِهِ	مُضَافٌ إِلَيْهِ (مَفْعُولٌ بِهِ)

-	مَجْرُودٌ مِنْ (فَاعِلٌ)
-	مَجْرُودٌ بِالْحَرْفِ. (مَفْعُولٌ بِهِ)

-	فَاعِلٌ
-	فَاعِلٌ وَمَفْعُولٌ بِهِ

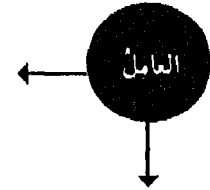

المصدر	لازم	فَاعِلٌ	مُضَافٌ إِلَيْهِ (فَاعِلٌ)
	متعد	مَفْعُولٌ بِهِ	مُضَافٌ إِلَيْهِ (مَفْعُولٌ بِهِ)

اسم الفاعل	لازم	فَاعِلٌ	مُضَافٌ إِلَيْهِ (فَاعِلٌ)
	متعد	مَفْعُولٌ بِهِ	مُضَافٌ إِلَيْهِ (مَفْعُولٌ بِهِ)

اسم المفعول - متعد	نَائِبُ فَاعِلٍ وَمَفْعُولٌ بِهِ	مُضَافٌ إِلَيْهِ (نَائِبُ فَاعِلٍ)
--------------------	----------------------------------	------------------------------------

الصفة المشبهة - لازم	فَاعِلٌ أَوْ تَمْيِيزٌ	مُضَافٌ إِلَيْهِ (فَاعِلٌ)
----------------------	------------------------	----------------------------

أمثلة المبالغة	لازم	فَاعِلٌ	مُضَافٌ إِلَيْهِ (فَاعِلٌ)
	متعد	مَفْعُولٌ بِهِ	مُضَافٌ إِلَيْهِ (مَفْعُولٌ بِهِ)

أفعل التفضيل	لازم	مَجْرُودٌ مِنْ (فَاعِلٌ)	-
	متعد	مَجْرُودٌ بِالْحَرْفِ. (مَفْعُولٌ بِهِ)	-

اسم الفعل	لازم	فَاعِلٌ	-
	متعد	فَاعِلٌ وَمَفْعُولٌ بِهِ	-

المفعول

العامل والمعمول - ٢ - علاقة المعمول بالعامل الظاهر والمحدوف

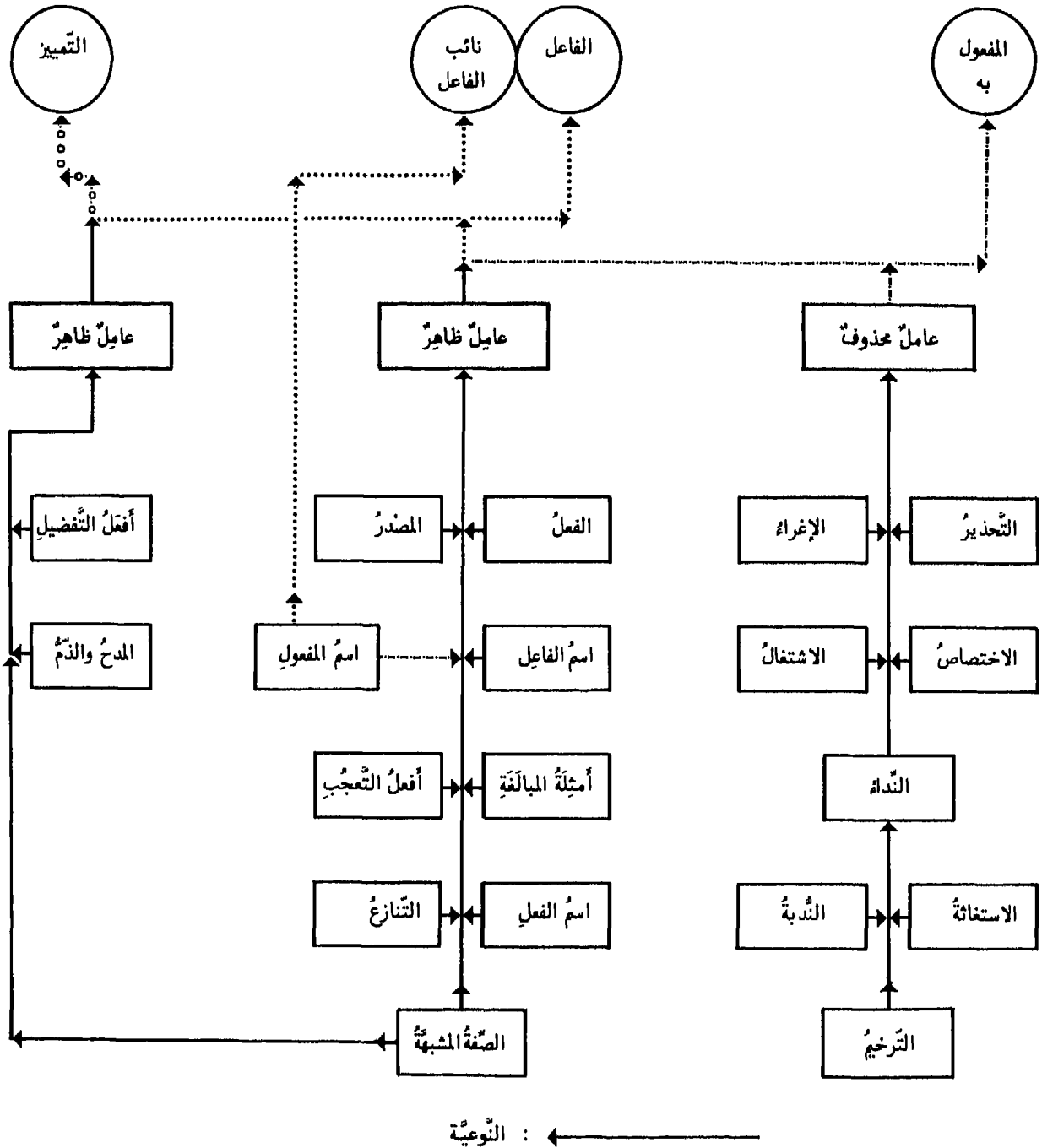

النوعية : ←

يُنصبُ مفعولاً به : ←

يرفعُ فاعلاً : ←

يُنصبُ على التمييز : ←

يرفعُ نائبَ فاعلٍ : ←

التحذيرُ صيغَتُها وأحكامُها والإغراءُ

<p>• هو تنبيهُ المخاطبِ على أمرٍ محمودٍ ليعمله: النُّضالُ النَّضالُ والفعلُ المحذوفُ هو: الزَّم</p>	<p>• هو تنبيهُ المخاطبِ على أمرٍ مَكْرُوهٍ لِيَتَجَنَّبَهُ: إِيَّاكَ الْيَأْسَ والفعلُ المحذوفُ هو: أَحذِرُ أو احذِرْ</p>								
<p>(..) العَزِيمَةُ و (..) الصَّبْرُ</p>	<p>(..) الْيَأْسَ و (..) إِيَّاكَ</p>								
<table border="1" style="width: 100%; border-collapse: collapse;"> <tr> <td style="width: 25%; padding: 2px;">مفعول به لفعلٍ محذوفٍ</td> <td style="width: 25%; padding: 2px;">عطفَ وفعلٍ وفاعلٍ محذوفان</td> <td style="width: 25%; padding: 2px;">مفعول به لفعلٍ محذوفٍ</td> <td style="width: 25%; padding: 2px;">فعلٍ محذوفٍ وفاعلٍ مستترٍ</td> </tr> </table>	مفعول به لفعلٍ محذوفٍ	عطفَ وفعلٍ وفاعلٍ محذوفان	مفعول به لفعلٍ محذوفٍ	فعلٍ محذوفٍ وفاعلٍ مستترٍ	<table border="1" style="width: 100%; border-collapse: collapse;"> <tr> <td style="width: 25%; padding: 2px;">مفعول به لفعلٍ محذوفٍ</td> <td style="width: 25%; padding: 2px;">عطفَ وفعلٍ وفاعلٍ محذوفان</td> <td style="width: 25%; padding: 2px;">مفعول به لفعلٍ محذوفٍ</td> <td style="width: 25%; padding: 2px;">فعلٍ محذوفٍ وفاعلٍ مستترٍ</td> </tr> </table>	مفعول به لفعلٍ محذوفٍ	عطفَ وفعلٍ وفاعلٍ محذوفان	مفعول به لفعلٍ محذوفٍ	فعلٍ محذوفٍ وفاعلٍ مستترٍ
مفعول به لفعلٍ محذوفٍ	عطفَ وفعلٍ وفاعلٍ محذوفان	مفعول به لفعلٍ محذوفٍ	فعلٍ محذوفٍ وفاعلٍ مستترٍ						
مفعول به لفعلٍ محذوفٍ	عطفَ وفعلٍ وفاعلٍ محذوفان	مفعول به لفعلٍ محذوفٍ	فعلٍ محذوفٍ وفاعلٍ مستترٍ						
<p>• أحكامُ الإغراءِ كالحكامِ التحذيرِ إلا أنه يكونُ بغيرِ إِيَّاكَ -</p> <div style="border: 1px solid black; padding: 5px; margin: 10px auto; width: 80%; text-align: center;"> <p>الاسمُ المجرى به يكونُ</p> </div> <p>• مُفردًا : الوفاء • معطوفًا عليه : أخاك والإحسانَ إليهِ • مُكْرَرًا : أخاك أخاك يُنصَبُ المجرى به بفعلٍ مُضْمَرٍ تقديرُهُ: الزَّم وإضمارُهُ واجبٌ مع العطفِ والتكرارِ وجائزٌ مع غيرِها كما في التحذيرِ</p>	<p>• يكونُ التحذيرُ إما بلفظة: إِيَّاكَ وفروعِها أو بغيرِها</p> <div style="border: 1px solid black; padding: 5px; margin: 10px auto; width: 80%; text-align: center;"> <p>إِيَّاكَ</p> </div> <p>• يُنصَبُ المحذَرُ منه بفعلٍ مضمَرٍ وجوبًا مع العطفِ أو بدونه: إِيَّاكَ والكذِبَ - إِيَّاكَ الكذِبَ • حكمُ هذا الضميرِ أن يكونَ للمخاطبِ - وقد جاء لغيره نادرًا كقول الشاعر: ولا تَصْحَبْ أَخَا الجَهْلِ مَ وإِيَّاكَ وإِيَّاهُ</p> <div style="border: 1px solid black; padding: 5px; margin: 10px auto; width: 80%; text-align: center;"> <p>غيرِ إِيَّاكَ</p> </div> <p>• إن كان المحذَرُ منه منطوقًا عليه أو مكرَّرًا وجبَ إضمارُ الفعلِ النَّاصِبِ: نَفْسَكَ وَالأسَدَ - الموتَ الموتَ • وإن كان خاليًا مِنَ العطفِ والتكرارِ فأنت مخيرٌ: إن شئتَ أضمرتَ العاملَ: الأسَدَ وإن شئتَ أظهرتَهُ: احذِرِ الأسَدَ • التَّقْدِيرُ في الأمثلةِ: قِي نَفْسَكَ واحذِرِ الكذِبَ أو الأسَدَ أو الموتَ</p>								
<p>الْحِيقُ بالتحذيرِ والإغراءِ</p>	<p>• يَجوزُ في المحذَرِ منه إِيَّاكَ الجَرِّ مِن: إِيَّاكَ مِنَ الكذِبِ • إذا دَخَلتَ إِيَّاكَ على فعلٍ وجبَ بعدها إضمارُ: مِن - الجارَّةِ واقتِرانُ الفعلِ بأن: إِيَّاكَ (مِن) أن تَكْذِبَ</p>								
<p>في التزامِ إضمارِ النَّاصِبِ بعضُ أمثالٍ وجُمَلٍ منها ما يلي:</p> <p>• مَن أنتَ زَيْدًا - أي - تَذَكَّرْ - وهو مَثَلٌ يُضربُ لمن يُذَكَّرُ عظيمًا بسواه • كُلُّ شيءٍ ولا هذا - أي - اصنَعْ - • عُدِّيرَكَ - أي - أحضِرْ عُدِّيرَكَ أو عُدِّرَكَ • أهلاً وسهلاً - أي - أتيتُ أهلاً ووَطِئْتَ سهلاً</p>	<div style="border: 1px solid black; padding: 5px; margin: 10px auto; width: 80%; text-align: center;"> <p>إذا كان المحذَرُ منه مكرَّرًا أو منطوقًا عليه</p> </div> <p>• يَجوزُ فيه الرَّقْعُ على تقديرِ مبتدأٍ محذوفٍ: الأسَدَ الأسَدُ - أي هَذَا الأسَدُ • أو على تقديرِ خبرٍ محذوفٍ: أي - في طَرِيقِكَ الأسَدُ</p>								

صِيغَتُهُ وَأَحْكَامُهُ

الاختصاص

- هو أن يُذكرَ بعدَ ضميرِ المتكلمِ أو المخاطبِ اسمٌ ظاهرٌ معرفةٌ يُقالُ له المخصوصُ وهو منصوبٌ بفعلٍ: أَحْصُ المذوفِ وَجوبًا: نَحْنُ مَعْشَرَ الْعِلْمِ نُصَلِّحُ الْأُمَّةَ .
المرادُ بِمَعْشَرَ الْعِلْمِ - هنا - المتكلمُ نفسه لا شخصًا آخرَ يخاطبُهُ وكذا حُكْمُ كُلِّ مَخْصُوصٍ

المخصوص

الفعل
المذوف

نَحْنُ	(...)	الْجُنُودَ	نَحْمِي	الْعَلَمَ
مُبْتَدَأٌ	فعلٌ مَحْذُوفٌ وفاعلٌ مُسْتَتِرٌ	مفعولٌ به لِفِعْلِ مَحْذُوفٍ	فعلٌ وفاعلٌ مُسْتَتِرٌ	مفعولٌ به لِفِعْلِ نَحْمِي

..... في محلِّ نصبِ حالٍ خيرٌ المبتدأُ

- الفَخْرُ : بِنَا نَحْنُ الْجُنُودَ يُذَلُّ الْأَعْدَاءُ -
- التَّوَاضُعُ : إِنِّي أَيُّهَا الْعَبْدُ فَقِيرٌ إِلَى عَفْوِ اللَّهِ - الْعَبْدُ هُوَ الْمُتَكَلِّمُ نَفْسُهُ -
- زِيَادَةُ الْبَيَانِ : نَحْنُ الْعَرَبُ أَقْرَى النَّاسِ لِلضَّيْفِ -

الغرضُ
مِنْ
الاختصاص

- أَنْ يَقَعَ بَعْدَ ضَمِيرِ الْمُتَكَلِّمِ : أَنَا أَفْعَلُ كَذَا أَيُّهَا الْفَقِي - أَيُّ أَفْعَلُهُ مُخْتَصِّصًا بِفِعْلِهِ مِنْ بَيْنِ الْفِتْيَانِ -
- قَدْ يَقَعَ بَعْدَ ضَمِيرِ الْخُطَّابِ: سُبْحَانَكَ اللَّهُ الْعَظِيمِ -
- لَا يَصِحُّ أَنْ يَقَعَ بَعْدَ ضَمِيرِ الْغَائِبِ وَلَا بَعْدَ اسْمِ ظَاهِرٍ: فَلَا يُقَالُ: بِهِمْ مَعْشَرَ الْعَرَبِ خُيِّمَتِ الْمَكَارِمُ بِنَصْبٍ: معشر - على الاختصاص لكن بجرها على البِدَائِيَّةِ -
- وَلَا يُقَالُ: بَرَزِيدِ الْعَالَمِ تَقْتَدِي النَّاسَ - بِنَصْبٍ: الْعَالَمِ - بَلْ بَجَرَّهَا عَلَى التَّبَعِيَّةِ -

شَرْطُ
المخصوص

- مُعْرِفٌ بِالْ: نَحْنُ الْعَرَبُ نَرْضَى الذَّمَّ .
- مُضَافٌ إِلَى مَعْرِفٍ بِالْ: أَنْتُمْ مَعَاشِرَ الْفَضْلِ تَجُودُونَ عَلَى الْبَائِسِينَ .
- أَوْ إِلَى غَيْرِهِ مِنَ الْمَعَارِفِ: نَحْنُ بَنِي حَاتِمٍ أَصْحَابُ الْكَرَمِ .
- أَيُّهَا - أَيُّهَا: عَلَيَّ أَيُّهَا الشُّجَاعُ يُعَمَّوْا فِي الْقِتَالِ .
- وَتَدْرُجِيئُهُ عَلَمًا: بِنَا تَمِيمًا يَسْتَنْسِرُ الْبُعَاثُ .

أنواع
المخصوص

- يُبَيِّنُ عَلَى الضَّمِّ فِي مَحَلِّ نَصْبٍ عَلَى الْمَفْعُولِيَّةِ بِأَخْصِ الْمَحْذُوفِ وَجُوبًا وَيُلْزِمُهَا أَنْ يُتَّبَعَ بِاسْمٍ مُحَلَّى بِالْ - يُرْفَعُ إِنْتَابًا لِلْفِظْهِيَّةِ -

أَيُّهَا - أَيُّهَا

- تَتَأَلَّفُ جِلَّةُ الْاِخْتِصَاصِ مِنَ الْفِعْلِ الْمَحْذُوفِ وَالْإِسْمِ الْمَذْكُورِ وَتَكُونُ فِي مَوْضِعِ النَّصْبِ عَلَى الْحَالِ -

الاشتغال

صِيغَتُهُ وَأَحْكَامُهُ

- هو: ١ - أن يتقدّم اسمٌ ويتأخّر عنه فعلٌ عاملٌ في ضميرٍ عائدٍ إلى ذلك الاسم المتقدّم: سَمِيرٌ ضَرَبْتَهُ
٢ - أن يتقدّم اسمٌ ويتأخّر عنه فعلٌ عامِلٌ في اسمٍ مضافٍ إلى ضميرٍ الاسم المتقدّم: سَمِيرٌ ضَرَبْتِ وَلَدَهُ

ضميرٌ عائدٌ	معمولٌ ثانٍ مشفولٌ به	عاملٌ مُشْتغِلٌ	معمولٌ أوّلٌ مشفولٌ عنه	فعلٌ محذوفٌ وجوباً يُفسِّرهُ المشتغِلُ	هَلْ	هَلْ
	هـ	ضَرَبْتِ	زَيْدًا	(...)	هَلْ	(...)
	هـ	ضَرَبْتِ	زَيْدًا	(...)	هَلْ	(...)
مُضَافٌ إِلَيْهِ	مفعولٌ به لفعلٍ ضَرَبْتِ	فعلٌ وفاعلٌ (ت)	مفعولٌ به لفعلٍ محذوفٍ	فعلٌ: ضَرَبْتِ - محذوفٌ وفاعلٌ مُسْتَتِرٌ	حرفٌ استفهامٌ	

- لا يجوزُ أن يُصرَّحَ لفظاً بذكرِ الفعلِ المحذوفِ قَبْلَ المشتغَلِ عنه بل يكونُ مقدراً وإلا بطلَ الاشتغالُ
- يجبُ أن يكونَ الاسمُ المتقدّمُ مِمَّا لا يجوزُ الابتداءُ فيه: فلا يقالُ: رَجُلًا ضَرَبْتُهُ
- يُشترطُ في الفعلِ أن لا يُفصلَ بينه وبينَ المَشغولِ عنه: فلا يقالُ: زَيْدًا أَنْتَ تَضْرِبُهُ
- بخلافِ الوصفِ لا احتياجهُ إلى ما يُعتمدُ عليه: فتقولُ - زَيْدٌ أَنْتَ ضَارِبُهُ
- يُشترطُ في العامِلِ أن يكونَ متصراً حتّى يسوغَ تسليطَهُ على المشتغَلِ عنه وهو متأخّرٌ عنه - ولذلك لا يأتي نصبُ المَشغولِ عنه بأفعلِ التفضيلِ - بالصفةِ المشبهةِ - باسمِ الفعلِ - بالمصدرِ وبالحروفِ لأنها لا تعملُ في ما قبلها

يجبُ نصبُ المَشغولِ عنه إذا وَقَعَ	يجبُ رَفْعُ المَشغولِ عنه إذا وَقَعَ
<ul style="list-style-type: none"> • بعدمَا يَحْتَصُّ بالفعلِ: أدواتُ الشَّرْطِ - العَرَضِ - التَّحْضِيضِ - الاستفهامِ: إِنِ العِلْمُ خَدَمْتَهُ نَفَعَكَ - هَلَّا الشَّرُّ تَجَنَّبْتَهُ • لا يجوزُ في مثلِ هذه الأمثلةِ رفعُ المَشغولِ عنه على أنه مبتدأ لأنَّ الأدواتَ التي تسبقُهُ تحتصُّ بالفعلِ. • يمتنعُ الاشتغالُ بعدَ أدواتِ الشَّرْطِ الجازمةِ إذا كانَ فعلُ الشَّرْطِ مجزوماً لفظاً - فلا يقالُ: إِنِ زَيْدًا تَلَّقَهُ فَأَكْرَمَهُ فإذا كانتِ أداةُ الشَّرْطِ غيرَ الجازمةِ أو كانَ الشَّرْطُ محلّاً جازتِ المسألةُ: إِنِ أَخَاكَ ضَرَبْتِ فَأَنْدَمَ - • يَتَّبِعُ الاشتغالُ في غيرِ: إِنْ - لَوْ - إِذَا مِنْ أدواتِ الشَّرْطِ 	<ul style="list-style-type: none"> • بعدمَا يَحْتَصُّ بالفعلِ: بعدَ إذا الفعائيةِ: جِئْتُ إِذَا الوَلَدُ يُوْبِخُهُ أَبُوهُ بعدَ واوِ الحالِ: سَافَرْتُ وَالشَّعْبُ يَنْهَاهُ الحَطِيبُ عَنِ الحَرْبِ قبلَ أدواتِ الشَّرْطِ: الصَّديقُ إِنِ رُزْتَهُ يَكْرِمُكَ قبلَ أدواتِ الاستفهامِ: العِلْمُ هَلْ أَنْقَضْتَهُ؟ قبلَ أدواتِ التَّحْضِيضِ: أبوكَ هَلَّا احْتَرَمْتَهُ قبلَ لامِ الابتداءِ: الأُسْتَاذُ لَأَنَا مَكْرِمُهُ قبلَ كمِ الخيريةِ: الفَقِيرُ كَمِ أُعْطِيْتَهُ! قبلَ الحروفِ المشبهةِ بالفعلِ: الكَسْلَانُ إِنِّي عَاقِبْتُهُ قبلَ أدواتِ الموصولِ: زَيْدٌ الَّذِي ضَرَبْتَهُ
• المَشغولُ عنه: مفعولٌ به لِفعلٍ محذوفٍ وجوباً	• المَشغولُ عنه: بعدَ الأدواتِ المختصَّةِ بالاسمِ: مبتدأ وبعدَ الأدواتِ المختصَّةِ بالفعلِ: فاعِلٌ أو نائِبُ فاعِلٍ
يَجوزُ رَفْعُ المَشغولِ عنه ونصبُهُ في ما عدا المواضعَ التي تَقَدَّمَ ذِكْرُهَا	

تَوَجُّهُ عَامِلِينَ إِلَى مَعْمُولٍ وَاحِدٍ

التَّنَازُعُ

تَوَجُّهُ عَامِلٍ وَاحِدٍ إِلَى مَعْمُولَيْنِ

الاشتغال

صِيغَةُ وَأَحْكَامُهُ

التنازع

• هو أن يتوجه عاملان إلى مفعول واحد متأخر عنها: نَبَّهْتُ وَنَصَّخْتُ أَخَاكَ -

المفعول المتأخر
متنازع فيه

العامل الثاني

المفعول المحذوف

العامل الأول

نَبَّهْتُ	(...)	وَنَصَّخْتُ	أَخَاكَ
فعل	مفعول به: (أَخَاكَ)	فعل	مفعول به
وقاعله ضمير: ت	محذوف لفعلِ نَبَّهْتُ	وقاعله ضمير: ت	لفعلِ نَصَّخْتُ

• لا يجوز تسلط عاملين على مفعول واحد بل يجب أن يختار أحدهما للعمل في الظاهر وحده ويُهْمَل الآخر عن العمل فيه
• إذا تقدم المفعول على العاملين أو توسط بينهما فلا تنازع على الأصح: زَيْدًا أَضْفْتُ وَأَكْرَمْتُ - أَكْرَمْتُ أَخَاكَ وَأَهَانِي

أوضاع العاملين	العامل الأول عمله في الضمير:	العامل الثاني عمله:	المتنازع فيه	محلّه من الإعراب
مُتَّفَقَانِ في طلب المفعول	قَامَا	وَقَعَدَا	أَخَوَاكَ	فاعل
	نَبَّهْتُ	وَنَصَّخْتُ	أَخَاكَ	مفعول به
مُخْتَلِفَانِ في طلب المفعول	اسْتَنْزَرْتُ	وَارْتَشَدْتُ	يَعْلَمُكَ	مجرور
	هَجَوْتُ	وَمَدَحْتِي	سَمِيرٌ	فاعل
مُتَّفَقَانِ في طلب المفعول	هَجَوَا	وَمَدَحْتُ	الشَّاعِرَيْنِ	مفعول به
	مَرَزْتُ	وَمَرَّي	سَمِيرٌ	فاعل
مُتَّفَقَانِ في طلب المفعول (ضمير)	إِنَّمَا تَاجَرَ	وَنَجَّحَ	هُوَ	فاعل
	مَا أَحْبَبْتُ	وَعَاشَرْتُ	إِلَّا إِيَّاكَ	مفعول به
	مَا تَعَزَّزْتُ	وَتَصَعَّتُ	إِلَّا بِكَ	مجرور

• قد يقع التنازع بين أكثر من عاملين: طَلَبْتُ فَلَمْ أَدْرِكْ بَوَجْهِهِ وَلَيْتِي قَعَدْتُ وَلَمْ أَنْعِ النَّدَى بَعْدَ سَائِبِ
فالعوامل المتنازعة هي: طَلَبْتُ وَلَمْ أَدْرِكْ وَلَمْ أَنْعِ - والمتنازع فيه: النَّدَى وَبَعْدَ -

حكم العاملين أن يكونا فعلين متصرفين أو اسمين يشبهانها في التصريف: أَوْ مُتَمِّقِينَ وَحَادِقِي أَخَوَاكَ مِهْنَتُهُ؟

العامل الأول:	العامل الثاني:
١ - إن أعملته في الظاهر	١ - أعملته في ضمير المفعول مرفوعاً
٢ - إن أعملته في ضمير المفعول مرفوعاً	٢ - أعملته في الظاهر
٣ - إذا احتاج إلى منصوب	٣ - فلا يوصل العاملان بالمفعول
٤ - إذا احتاج إلى مجرور	٤ - فلا يوصل العاملان بالمفعول

• لا يقال: سَأَلْتُهَا وَأَجَابَنِي أَخَوَاكَ - سَلَّمْتُ عَلَيْهِمْ وَسَلَّمْ عَلَيَّ إِخْوَتَكَ
• إذا أدى الحذف إلى التباس وجب ذكر المجرور: بَلْتُ إِلَيْهِ وَمَالَ عَنِّي زَيْدٌ
• يقع التنازع بين فعلي التعجب وإن كانا غير متصرفين: مَا أَجْمَلُ وَأَبْدَعُ مَنْظَرَ الْأَفْلاكِ - أَحْسِنُ بِهِ وَأَجْمِلُ بَعْمُرُو
• إذا ارتبط العاملان بلا العاطفة وجب إعمال الأول وإهال الثاني لئلا يقع خلل في المعنى: عَاقِبَنِي لِأَعَصَيْتُ
أَخَوَاكَ وَذَلِكَ لِأَنَّ فَائِدَةَ الْعَطْفِ بِلَا قَصْرِ الْحُكْمِ عَلَى مَا قَبْلَهَا - فَإِذَا أَعْمَلْتَ الثَّانِي اخْتَلَّ الْمَعْنَى

النِّدَاءُ - ١ - صِيغَتُهُ وَأَحْكَامُهُ

• المنادى هو الاسم الظاهر المطلوب إقباله بأحد أحرف النداء: هـ - آ - أي - أيا - هيا - وا - يا الهمزة.
 للمنادى القريب - وا: للندبة - والباقي المنادى البعيدوما يُرَكَّلُ منزلته.

التابع	المنادى	المفعول سنادى	العامل مخدوف	حرف النداء
الرجل	يا أيها	رجلاً	(...)	يا
عطف بيان أو بدك	أي: مبني على الضم في محل نصب	مفعول به منصوب ليفعل مخدوف وجوباً	فعل: أنادي وفاعله ضمير: أنا	يتنوب متاب فعل النداء

• إذا نُودِيَ ما كان مَبْنِيًّا قَبْلَ النِّدَاءِ: يا هذا - قُدِّرَ الضَّمُّ على الحرف الأخير لاشتغاله بحركة البناء - والوجه في بناء المنادى وقوعه مَوْقِعَ كافِ الخطابِ الاسميَّةِ في: أناديك - في تَضَمُّنِهِ معنى الخطاب والإفراد والتعريف

معرفة اسم مبني	معرفة اسم علم	مقصودة غير موصوفة	نكرة موصوفة	نكرة غير مقصودة	المنادى مفرد
يا هذا يا هذان - - يا هؤلاء	يا يوسفُ يا يوسفان يا يوسفون يا مريماتُ يا زيانِبُ	يا رجلُ يا رجلان يا مؤمنون يا مؤمناتُ يا تلاميذُ	يا رجلاً عالماً يا رجلين عالَمين يا مؤمنين عالين يا مؤمناتِ عالياتِ يا تلاميذَ علماء	يا رجلاً يا رجلين يا مؤمنين يا مؤمناتِ يا تلاميذُ	١ - مفرد ٢ - مشى ٣ - جمع مذكر سالم ٤ - جمع مؤنث سالم ٥ - جمع تكسير
مبني في محل نصب	المنادى مبني على ما كان يُرْفَعُ به قبل النداء في محل نصب	المنادى مفعول به منصوب لفظاً الاسم التابع: نعت منصوب	• توصفُ النكرة المقصودة إمَّا بنكرة مفردة أو جملة أو شبه الجملة: يا ملكاً يحبُّ العلماءَ - يا تلميذاً في المدرسة		

غير متصرف	مشتق	جامد	المنادى المقرون بال	مضاف بالمضاف	المنادى المضاف أو المشبه بالمضاف
أيهما الذي أيهما اللذان - أيتها اللواتي أيهما الذين	أيهما العالمُ أيهما العالمان أيهما العالمون أيتها العالياتُ أيهما العلماءُ	أيهما الرجلُ أيهما الرجلان أيهما الأهلون أيتها القنواتُ أيهما الرجالُ	المنادى المقرون بال	يا مصباح العلم يا مصباحي العلم يا عابدي الله يا راهبات المذبح يا مصلحي العلم	المنادى المضاف أو المشبه بالمضاف
مبني على الضم أو حركته في محل نصب. التابع: عطف تتبع: نعت			المنادى منصرف	المنادى منصوب لفظاً الاسم التالي حسب محله من الإعراب	المنادى المضاف أو المشبه بالمضاف

• المراد بالمنادى المفرد ما ليس مضافاً ولا مشبهاً به فيدخل فيه المثنى والجمع - وأما المشبه بالمضاف فهو كل اسم تعلق به شيء من تمام معناه على غير جهة الصلة أو الإضافة - وهذا المتعلق قد يكون بالعمل في الفاعل: يا حسناً وجهه - أو في المفعول: يا مخزراً مجدداً - أو في المجرور: يا راغباً في العلم - أو في العطف: يا ثلاثة وثلاثين رجلاً

صِيغَتُهُ وَأَحْكَامُهُ

- ٢ -

النِّدَاءُ

المنادى المضاف إلى ياء المتكلم

- إذا كان صحيح الآخر يجوز فيه ستة أوجه:
يا سيِّد - سيِّدي - سيِّدا - سيِّد - سيِّديا
- إذا كان معتل الآخر فليس فيه إلا وجه واحد:
يا مولاي - يا قاضي
- إذا كان وصفاً أي اسم فاعل أو مفعول أو صفة مشبهة لم يجز فيه إلا إثبات الباء: يا مكرمي - يا مكرمي
- أب وأم: جازَ فيها ما جازَ في المنادى الصحيح الآخر
وجازَ قلبُ الباء تاء: يا أبت - يا أبتا - وجازَ في
الوقف فقط قلبُ التاء - هاء: يا أبة

بعض الألفاظ التي تلازم النداء

- اللهم: اسمُ الجلالة ينادى بدون واسطة:
- يا الله - ولا ينادى إلا بيا تكريماً له لأنها أمُّ
الباب - ويجوز حذفها فيعوض عنها بغير مشددة
مفتوحة في آخره: اللهم - يمتنع حينئذ دخول
يا عليه فلا يقال: يا اللهم
- قلُ وقله: كناية عن مفرد معين بمعنى فلان
- لؤمان ومَلَم: بمعنى كثير اللؤم
- الوصف على وزن: فَعَلٌ وَفَعَالٌ. بمعنى فاعل لذم المذكور
والمؤنث: يا سفة - يا خبث

- يجوز حذف حرف النداء قبل العلم والمضاف وأياً: يوسفُ لِمَاذَا تَقَضَّتِ الْوَعْدَ؟
نصيرَ المظلومِ أَرْفِقْ يَا - أَيُّهَا الْكَرِيمُ جُدْ عَلَيَّ
- لا يجوز حذف المنادى إلا بعد يا فقط - وحينئذ يقع بعدها الفعل والحرف والجملة الاسمية:
يا رَحِمَ اللهُ مَنْ رَحِمَ - يَا لَيْتِي كُنْتُ عَالِماً
- يُقَدَّرُ كُلُّ مَحذوفٍ بِمَا يَلِيقُ بِالْمَقَامِ فِيكونُ التَّقْدِيرُ: يَا قَوْمَ - يَا رَجُلٌ وَنَحْوَ ذَلِكَ -
ومنهم مَنْ - يَجْعَلُ: يا - مجرد التنبية في هذه المواقع وهو أفضل من تكلف التقدير

ما يجوز
ولا يجوز

في تابع المنادى

- إذا كان بدلاً منه فحكمه حكم المنادى المستقل بنفسه:
يا سِمْعَانَ بَطْرُسُ - يا زَيْدُ أَخَانَا - يا أَبَا بَكْرٍ عَبْدَ اللهِ
وأيضاً: يا بَطْرُسُ - يا أَخَانَا - يا عَبْدَ اللهِ
- ويُعطى المعطوف المجرى من أن هذا الحكم نفسه:
يا زَيْدُ وَيَشْرُ - يا عَبْدَ اللهِ وَخَالِدُ

- إذا كان نعتاً له مضافاً خالياً من أن وجب نصبه:
يا زَيْدُ رَسُولَ السَّلَامِ
- إذا كان مقروناً بأن مضافاً أو غير مضاف جاز فيه الرفع
مراعاةً للفظ والنصب مراعاةً للمحل:
يا عَلِيُّ الْكَرِيمِ - الْكَرِيمِ الْأَبِ - يا عَلِيُّ الْفَاضِلِ - الْفَاضِلِ

- ومثلُ النعتِ التوكيدُ وعطفُ البيانِ والمعطوفُ المقترنُ بأن: يا عُنَيْبُونَ أَجْمَعُونَ وَأَجْمَعِينَ - يا قَتِي
أَحْمَدُ وَأَحْمَدَ - يا سَيْنَوِيهِ الْخَلِيلُ وَالْخَلِيلُ - ما لَمْ يَكُنِ التَّابِعُ هُوَ الْمَقْصُودَ بِالنِّدَاءِ وَهُوَ تَابِعُ (أَي) مُطْلَقاً
وتابع اسم الإشارة الذي جعل وصلةً إلى ندائه فإنه يتعين فيها الرفع.
- ويتبع اسم الإشارة (أيها) في مثل: يا أَيُّهَا ذَا الرَّجُلِ - فيكون اسم الإشارة تابِعاً لِأَيِّ وَالْمَقْرُونُ بِاللَّامِ تَابِعاً
لاسم الإشارة إذا كان جامداً
- إنَّ الضَّعْفَ الَّذِي عَلَى آخِرِ التَّابِعِ لَيْسَتْ فِي الصَّحِيحِ عَلَامَةٌ لِرَفْعِهِ فَإِنَّهُ مُتَّبِعَةٌ لَيْسَ مُعْرَباً بَلْ مُنْبِئاً وَإِنَّمَا
اجْتَلَبَتْ لِقَصْدِ الْمَشَاكَلَةِ بَيْنَ التَّابِعِ وَمُتَّبِعِهِ - فَالتَّابِعُ هُنَا مَنْصُوبٌ بِفَتْحَةٍ مُقَدَّرَةٍ مَنَعَتْ ظُهُورَهَا حَرَكَةَ الْمَشَاكَلَةِ
مَقَى وَصَفِ الْمُنَادِي (بَابِن) مُتَّصِلٌ بِهِ مَضَافٍ إِلَى عِلْمِهِ، جَازَ فِيهِ الضَّمُّ عَلَى الْأَصْلِ وَالْفَتْحُ عَلَى الْإِتْبَاعِ تَخْفِيفاً لَهُ
لِكَثْرَةِ رُودِهِ فِي الْأَسْتِعْمَالِ: لَا تَخَفْ يَا يَوْسُفُ بْنُ دَاوُدَ -
وَمَقَى لَمْ يَقَعْ (بَابِن) بَيْنَ عِلْمَيْنِ وَجَبَّ ضَمُّ الْمُنَادِي: يَا يَوْسُفُ ابْنَ أَخِي

ابن

- إذا كان المنادى مضافاً أو مشبهاً به تكون توابعه منصوبة كلها سواء كانت التوابع مفردة أو غير مفردة:
يا عَبْدَ اللهِ الْعَاقِلَ - يا عَبْدَ اللهِ صَاحِبَ بَطْرُسَ

الاستغناء

صِيغَتُهَا وَأَحْكَامُهَا

• هي نداء شخص لإعانة غيره: يا زَيْدَ لَعْمُرٍ

حرفُ النداء	العامل محذوف	المعنى مستغاث	المصدر محذوف	المعان مستغاث له
يا	لَ (...)	زَيْدٍ	لَ (...)	عَمْرٍو
ينوبُ متابِ فِعْلُ النِّداءِ	فعل: أَدْعُو وفاعله ضميرٌ مستترٌ	مجرورٌ لفظًا باللامِ مفعول به محلاً	جارٌّ ومجرور المحذوف: إعانة	مجرورٌ باللامِ أو بالإضافة

• لا يُسْتَعْمَلُ للاستغناء من أحرفِ النداءِ إلا: يا- ولا يجوزُ حذفُها ولا حذفُ المستغاثِ- أمَّا المستغاثُ لهُ فحذفُه جائزٌ

- المستغاثُ
مجرورٌ لفظًا
منصوبٌ محلاً
- ١ - يُجْرَى لفظًا بلامٍ مفتوحةٍ: يا زَيْدَ لَعْمُرٍو
 - ٢ - يُجْتَمُ بِالفِ: يا قَوْمًا لِلْمَظْلُومِ
 - ٣ - يَبْقَى على حاله جاريًا مجرى المنادى: يا قَوْمُ لِلغُرَيْقِ

- إذا عَطِيفَ على المستغاثِ ولمْ تَنْكَرْزَ: يا - تُكْسَرُ اللّامُ الداخِلَةُ على المعطوفِ: يا لِلْكُهولِ وللشَّبانِ لِلضَّعِيفِ- وإذا كُرِّرتْ فالفتحُ واجبٌ: يا لِلْكُهولِ ويا لِلشَّبانِ لِلضَّعِيفِ
- إنَّ المستغاثِ المجرورَ لفظًا بلامٍ مفتوحةٍ يبقى منصوبٌ محلَّ كالمنادى. ولذلك إذا نُعتَ جازٍ في نعتِه الجُرُّ تبعًا لِلْفِظْرِ والنَّصْبِ تبعًا للمحلِّ: يا زَيْدَ الشُّجاعِ لِلْمُنْكَوبِ
- لا يُجْرَى المستغاثُ بغيرِ اللّامِ ولا يُرْحَمُ

- حُكْمُ
المستغاثِ لهُ
- أن يُجْرَى بلامٍ مكسورةٍ: يا لَدَوِي المُرْوَةَ لِلْيُوساءِ
 - ما لمْ يَكُنْ مضمراً فَتُفْتَحُ اللّامُ معْ بياهُ المتكلمِ: يا زَيْدَ لَكَ- يا لَعْمُرٍو
 - ويجوزُ جَرُّه بينَ إذا كانتِ الاستغناءُ عليه لا له: يا لِلأبطالِ مِنَ العِثارةِ المُفسِدِينِ

كلُّ منِ المستغاثِ والمستغاثِ لهُ

- مجرورٌ بلامٍ جازيةٍ: مفتوحةٍ في المستغاثِ لوقوعها بعدَ حرفِ النِّداءِ موقعَ الضميرِ الَّذي تُفْتَحُ لامُ الجُرِّ معهُ: لَكَ- لهُ- مكسورةٍ في المستغاثِ له على أصلها- وهي لامُ التَّحْضيضِ أَدْخِلتْ علامةً للاستغناءِ والتَّعَجُّبِ
- إنَّ لامَ الاستغناءِ تتعلَّقُ بفعلِ النِّداءِ المحذوفِ والتَّقديرِ في قولك: يا زَيْدَ الكَرِيمِ لِلْمَسْكينِ: أَدْعُو زَيْدًا الكَرِيمَ لإعانةِ الْمَسْكينِ- وبعضُهُم يعلِّقُها بحرفِ النِّداءِ القائمِ مقامَ: أَدْعُو- ومنهُم من يعلِّقُ لامَ المستغاثِ لهُ بِجائِ محذوفةٍ فيكونُ التَّقديرُ: يا زَيْدُ مَدْعُوًّا لِلْمَسْكينِ

- التَّعَجُّبُ
- كلُّ ما تُعْجِبُ من ذاتِه أو من صِفَتِه يجري مجرى المستغاثِ في كلِّ أحواله فتقولُ: يا لِلْبَحْرِ- يا لِلسَّكِّ- إذا تُعْجِبُ من شِدَّتِها وَجِسامَتِها. وتدخلُ اللّامُ المفتوحةُ على المنادى المهْدَدُ: يا زَيْدُ لِأَقْتَلِبْكَ
 - إذا وَقَعَ بعدَ حرفِ النِّداءِ ما لا يُنادى حَقِيقَةً: يا لِلعَجَبِ- يجوزُ أن يكونَ مُستغاثًا والمستغاثُ له محذوفٌ فَتُفْتَحُ اللّامُ- ويجوزُ العكسُ فَتُكْسَرُ
 - ويجوزُ أن تعاقبَ الألفُ المتعجَّبَ منه: يا طَرَبًا - وقد يُجْرَدُ منها ومن الياءِ: يا طَرَبُ

الشُّذْبَةُ

صِيغَتُهَا وَأَحْكَامُهَا

• هي نداء المتفجع عليه أو المتوجع منه أو له: وأَعْتَوَانَ الْوَفَاءَ - وَأُصِيبَتَاهُ - وَأَقْلَبَاهُ

حرف النداء	العامل محذوف	التوجع له مندوب
وا	(...)	عنوان
يَنْوِبُ مَنْابًا فعل النداء	فعل: أُنْدَبُ وفاعله ضمير مستتر	مُنَادَى مَنْصُوبٍ لِفِعْلِ مَحذُوفٍ وَجُوبًا
		مُضَافٌ إِلَيْهِ

- قد تكون أداة الندبة: يا - عند أمن اللبس بالمنادى المحض كما لو نذبت الشكل فقدها: يا ولدي لهني عليك، فإذا كان المندوب يلتبس بالمنادى المحض فلا بد من إلحاق علامة الندبة به فلا يجوز تركها في قولك: وا من ملك فؤادي.
- لا يجوز حذف حرف النداء في الندبة ولا حذف المندوب -

- ١ - أن يُوصَلَ آخِرُهُ بِالْأَلْفِ: وَايُوسُفَا
- ٢ - أن يُخْتَمَ بِالْأَلْفِ وَهَاءَ السَّكْتِ فِي الْوَقْفِ: وَايُوسُفَاهُ
- ٣ - أن يَبْقَى عَلَى حَالِهِ: وَايُوسُفُ

للمندوب
ثلاثة
أوجه

- إن الألف تلحق المندوب لأجل مد الصوت به إظهاراً لشدة الحزن: واكبدنا من هذه المصيبة - فإذا نذبت المختوم بألف حذفت ألفه لالتقاء الساكنين بينها وبين ألف الندبة: وا مُصْطَفَاهُ - ولا تكون الهاء إلا ساكنة ويجوز ضمها في الشعر
- إذا كان آخر المندوب ألفاً وهاء: عَبدَ اللَّهِ - لم تلحقه الألف والهاء فراراً من ثقل اللفظ فيندب مجرداً
- إذا كان الاسم مركباً لحقت الألف والهاء آخر عجزه فتقول في نذبة عبد الملك: وا عَبدَ الْمَلِكِ - وكذلك حكم الموصول فإن الألف والهاء يلحقان آخر كلمة في الصلّة: وا من صلبه اليهوداء - والحركة البنائية أو الإعرابية تُقدَّرُ على قبل الألف لاشتغال الحلق بالحركة المناسبة.
- لا يجوز أن يندب الموصول المبدوء بأل وإن اشتهرت صلته فلا يقال: وا الذي ذهب قريسة الغيرة.

حكم المندوب
<ul style="list-style-type: none"> • هو حكم المنادى في الإعراب والبناء أي يبني على ما كان يُرْفَعُ به إن كان مُفْرَدًا مُعَيَّنًا وَيُنْصَبُ فِي غَيْرِ ذَلِكَ: وَايُوسُفُ - وَاأَمِيرَ الشُّعْرَاءِ . واحامياً ذِمَارَ الْوَطَنِ . • إن المندوب يُنْصَبُ لَفْظًا أَوْ مَحَلًّا بِفِعْلِ مَحذُوفٍ وَجُوبًا تَقْدِيرُهُ أُنْدَبُ . • إن حركة البناء والإعراب تُقدَّرُ على ما قبل الألف: واكبداه - كبداه: مُنَادَى مَنْدُوبٍ مَبْنِيٍّ عَلَى ضَمِّ مُقدَّرٍ عَلَى آخِرِهِ مَنَعَ مِنْ ظُهُورِهِ اشْتِغَالِ الْمَحَلِّ بِحَرَكَةِ مُنَاسِبَةٍ وَهُوَ فِي مَحَلِّ نَصْبِ بِفِعْلِ النَّدْبَةِ الْمَضْمَرِ وَجُوبًا وَالْأَلْفُ لِلنَّدْبَةِ وَالْهَاءُ: لِلسَّكْتِ

يُشْتَرَطُ فِي الْاسْمِ الْمَنْدُوبِ
<ul style="list-style-type: none"> • أن يكون معرفة معينة كالعلم ومن الموصولة بصلة مشهورة والمضاف إلى معرفة توضحه: وا عَبدَ اللَّهِ - وا من ذهب ضحية الواجب - وا فخر الوطن ومجد الأمة . • لا يجوز أن يكون المندوب المتوجع عليه نكرة ولا معرفة مبهمه كالضمير واسم الإشارة والموصول بصلة غير مشهورة فلا يقال: وَا رَجُلًا - وَا أَنْتَ - وَا من أبوه تاجر - لأن السامع لا يعرف من يندب النداب حتى يشاركه في التوجع أو يعذره فيما يفعل وأما التوجع منه فيجوز فيه ذلك ولو لم يكن معروفًا: وَا مُصِيبَتَاهُ .

صِيغته وأحكامه

الترخيم

• هُوَ حَذْفُ آخِرِ الْمُنَادَى جَوَازًا لِلتَّخْفِيفِ فَتَقُولُ: يَا حَارٍ - فِي تَرْخِيمِ: حَارِثٍ

المفعول مَرْخَمٌ	العاملُ مَحذُوفٌ	حرفُ النِّداءِ
حار	(...)	يا
مُنَادَى مَبْنِيٌّ فِي مَحَلِّ نَصْبٍ	فعل: أنادي وفاعله ضميرٌ	يَنُوبُ مَنَابًا فِعْلُ النِّدَاءِ

المُنَادَى غَيْرُ مَخْتومٍ بِتَاءِ التَّأْنِيثِ
• شَرْطُهُ أَنْ يَكُونَ عَلَمًا غَيْرَ مُضَافٍ زَائِدًا عَلَى ثَلَاثَةِ أَحْرَافٍ: يَا سُمَا - فِي سُمَادٍ

المُنَادَى مَخْتومٌ بِتَاءِ التَّأْنِيثِ
• جَازَ تَرْخِيمُهُ مُطْلَقًا: عَلَمًا كَانَ أَمْ غَيْرَ عَلَمٍ: يَا فَاطِمَةَ - فِي فَاطِمَةَ يَا بَيْتًا - فِي بَيْتَةَ

- المندوب
- المستغاث
- المركب تركيب إضافة
- المركب تركيب إسناد
- النكرة

يُمتنعُ
تَرْخِيمُ

• وَشَدَّ قَوْلَهُمْ: يَا صَاحٍ - فِي: يَا صَاحِبٍ - مَعَ أَنَّهَا نَكْرَةٌ
• الْعُمْدَةُ فِي الْحَذْفِ أَنْ يَبْقَى الْأِسْمُ دَالًّا عَلَى مَسْمَاهُ بِدُونَ لَبْسٍ - فَإِنْ دَلَّ جَازَ الْحَذْفُ وَإِلَّا امْتَنَعَ

- هُوَ مَبْنِيٌّ عَلَى الضَّمِّ فِي مَحَلِّ نَصْبِ مَفْعُولٍ بِهِ . وَلِضْبِطِهِ طَرِيقَتَانِ:
١ - أَنْ يَبْقَى الْمَرْخَمُ عَلَى حَرَكَةِ الْحَرْفِ الْأَخِيرِ بَعْدَ الْحَذْفِ:
يَا عَبَلٌ - يَا جَعْفَ - فِي: عَبَلَةٌ - جَعْفَرٌ
٢ - أَنْ يُعَامَلَ مُعَامَلَةَ الْمُنَادَى الطَّبِيعِيِّ:
يَا عَبَلُ - يَا جَعْفُ

إِعرَابُ
المُنَادَى
المَرْخَمِ

• قَدْ يَقَعُ التَّرْخِيمُ لِغَيْرِ الْمُنَادَى إِذَا كَانَ الْأِسْمُ صَالِحًا لِلنِّدَاءِ وَفِي الضَّرُورَاتِ الشَّعْرِيَّةِ فَحَسْبُ وَتَنْطَبِقُ عَلَى هَذَا التَّرْخِيمِ جَمِيعُ شُرُوطِ الْمُنَادَى الْمَرْخَمِ: لَيْسَ حَتَّى عَلَى الْمَنُونِ بِخَالٍ - أَيِ بِخَالِدٍ -

المفعول المطلق

تحديده وأحكامه

- هو مصدرٌ يُذكرُ بعدَ فعلٍ من لفظِهِ لتأكيدِهِ أو بيانِ نوعِهِ أو عدديه: إصْبِرْ صَبْرًا جَمِيلًا - دَقَّتِ السَّاعَةُ دَقَّتَيْنِ

المفعول المطلق	المفعول به	الفاعل مسند إليه	العامل مُسند
قَتَلَا	اللَّصَّ	الْحَارِسُ	قَتَلَ

- المصدرُ المؤكَّدُ لا يُثنى ولا يُجمعُ لأنَّهُ يدلُّ على الحقيقةِ المشتركةِ بين القليلِ والكثيرِ وهي لا تحتُمِلُ التَّعدُّدَ
- وأما المبيِّنُ فيجوزُ فيه ذلك: حَكَمْتُ حُكْمَيْنِ أو أَحْكَامًا - لأنَّهُ يدلُّ على الأنواعِ والأفرادِ المنطويَّةِ تحتَ الحقيقةِ وهي قابلةُ التَّعدُّدِ

العامل	١- الفعل: المتصرفُ التَّامُّ: فَرِحْتُ فَرَحًا	٢- الوصف: الدَّالُّ على حَدَثٍ: رَأَيْتُكَ مُجْتَهِدًا اجْتِهَادًا	٣- المصدر: المماثلُ لفظًا ومعنى: سُرِرْتُ بِجِدِّكَ جِدًّا فِي طَلَبِ الْعِلْمِ
--------	---	---	--

- يَنوبُ عَنِ المفعولِ المطلقِ على أَنَّهُ نائبُ مفعولٍ مُطلقٍ منصوبٍ:
- ١ - مرادفُه أَي ما كان بمعناه : قُتِمْتُ وَوَقُفَا
- ٢ - ما دلَّ على نوعِ المصدرِ : قَعَدَ الطَّالِبُ الاجْتِهَادَ
- ٣ - اسمُ المصدرِ : أُعْطَيْتُكَ عَطَاءً
- ٤ - عدَدُ المصدرِ : فَاجْلِدُوا كُلَّ وَاحِدٍ مِنْهُمَا ثَمَانِينَ جَلْدَةً
- ٥ - وقتُ المصدرِ : لَمْ يَعْشِ سَاعَةَ الْأَلَمِ - أَي لَمْ يَعْشِ عِيشَةَ سَاعَةِ الْأَلَمِ
- ٦ - كلُّ وبعضُ مُضَافَتَيْنِ إلى المصدرِ : أَحْبَبْتَهُ بَعْضَ الْحُبِّ - جَدَّ الطَّالِبِ كُلَّ الْجِدِّ
- ٧ - صِغَةُ المصدرِ المحذوفةُ : تَكَلَّمْتَ أَحْسَنَ الْكَلَامِ
- ٨ - اسمُ الإِشَارَةِ : سَاعَبْتُ ذَلِكَ التَّعْبِيرَ الْجَمِيلَ - وَيَغْلِبُ أَنْ يَكُونَ مُقْتَرِنًا بِالمصدرِ
- ٩ - الضميرُ الَّذِي يعودُ على المصدرِ : اجْتَهَدْتُ اجْتِهَادًا لَمْ يَجْتَهِدْهُ غَيْرِي
- ١٠ - الألةُ الموهودةُ لِفعلِهِ : ضَرَبْتُ اللَّصَّ سَوْطًا
- ١١ - ما وأَي بمعنى الاستفهامِ : مَا فَعَلْتَ؟ أَي سَيَّرَ سِرَّتْ؟
- ١٢ - ما وأَي ومهما بمعنى الشرطِ : مَا تَطَلَّبَ أَطْلَبَ - أَيَا تَعَاشِرَ أَعَاشِرَ - مَهَا تَقِفَ أَقِفْ

إنَّ الفعلَ النَّاصِبَ للمفعولِ المطلقِ يُحذفُ وجوبًا

- إذا كان المصدرُ بدلًا من فعلِهِ: قِيَامًا لا قُعُودًا
- إذا أتى به تفصيلًا لعاقبة ما قبله:
- النَّاسُ - يُجَاهِدُونَ لِلْمَوْتِ إِمَّا خَلَاصًا وَإِمَّا هَلَاكًا
- مَتَى كُرَّرَ المصدرُ المسندُ إلى اسمِ ذاتٍ أو حُصِرَ أو عَطِيفٌ عَلَيْهِ مصدرٌ: الْغَلَامُ بَكَاءً بَكَاءً
- مَا أَنْتَ إِلَّا سَيْرًا - الرِّبِضُ لَا أَكَلًا وَلَا شُرْبًا
- إذا كان المصدرُ مؤكَّدًا لِنَفْسِهِ - وهو الواقعُ بعدَ جُمْلَةٍ لا تحتُمِلُ غَيْرَهُ:
- لَهُ عَلَيَّ أَلْفٌ عُرْفًا - لَهُ الميراثُ شَرَعًا
- مَتَى اسْتَعْمِلَ المصدرُ لدفعِ ما في الجُمْلَةِ الَّتِي قبلَهُ من احتمالِ الجوازِ: أَنْتَ أَحْسَى حَقًّا.
- إذا كان المصدرُ بدلًا من فعلِهِ فهو قياسيٌّ في الطَّلَبِ:
- أَمْرًا وَنَهْيًا وَدُعَاءً أو اسْتِفْهَامًا لِلتَّوْبِيخِ أو لِلتَّعْجِيبِ:
- ضَرَبْنَا الجَانِيَّ - اجْتِهَادًا لا تَكَاسُلًا - سَقِيْنَا وَسَعْدًا وَرَعِيْنَا لِرِجَالِ الخَيْرِ - تَبًّا وَسَخْفًا وَجَدْعًا لِرِجَالِ السُّوءِ - أَلْوَمًا وَأَنْتَ كَرِيمٌ الحَسْبِ - أَسْجَنًا وَقَتْلًا وَاشْتِياقًا وَغُرْبَةً
- أَمَّا في الخبرِ فَيُسْتَعْمَلُ قَلِيلًا كقولِهِمْ عِنْدَ تَذَكُّرِ النِّعْمَةِ: حَفْدًا وَشُكْرًا لا كُفْرًا - وَعِنْدَ تَذَكُّرِ الشُّدَّةِ: صَبْرًا لا جَزَعًا - وَعِنْدَ ظُهُورِ مُعْجَبٍ: عَجَبًا - وَعِنْدَ الامْتِثَالِ: سَمْعًا وَطَاعَةً - وَعِنْدَ خُطَابِ مَرْضِيٍّ عَنْهُ: أَفْعَلُ ذَلِكَ كِرَامَةً وَمَسْرَةً - أو مَغْضُوبٍ عَلَيْهِ: لا أَفْعَلُ ذَلِكَ لا كِيدًا وَلا هَمًّا

تَحْدِيدُهُ وَأَحْكَامُهُ

المفعول لأجله أو كره

- هُوَ مُصَدَّرٌ يُذَكَّرُ بَعْدَ الْفِعْلِ لِإِيضاحِ سَبَبِهِ: زُيِّنَتِ الْمَدِينَةُ إِكْرَامًا لِلْمَلِكِ

العامِلُ مُسْنَدٌ	نائبُ الفاعلِ مُسْنَدٌ إِلَيْهِ	المفعولُ لأجله	جارٌّ ومجرورٌ
زُيِّنَتِ	المَدِينَةُ	إِكْرَامًا	لِلْمَلِكِ

- إِكْرَامًا: مفعول لأجله لأنه يُوضِحُ السَّبَبَ الَّذِي مِنْ أَجْلِهِ زُيِّنَتِ الْمَدِينَةُ - وَعَلَامَةٌ وَقَوِيحُهُ فِي جَوَابِ: لَمْ؟

المفعولُ لأجله مُجَرَّدٌ مِنْ أَنْ	المفعولُ لأجله مَقْرُونٌ بِأَنْ
زُيِّنَتِ الْمَدِينَةُ إِكْرَامًا لِلْمَلِكِ • الْأَكْثَرُ نَصْبُهُ وَيُجَرُّ عَلَى قَلَّةٍ	أَصْفَحُ عَنْهُ لِلشَّقَقَةِ عَلَيْهِ • الْأَكْثَرُ جَرُّهُ بِالْحَرْفِ. وَيُنصَبُ عَلَى قَلَّةٍ
مُضَافٌ	مُضَافٌ
تَصَدَّقَتْ ابْتِغَاءَ مَرْضَاةِ اللَّهِ - لِابْتِغَاءِ مَرْضَاتِهِ • جَازَ فِيهِ النَّصْبُ وَالْجَرُّ	

- يُجَرُّ عَلَى قَلَّةٍ كَقَوْلِهِ: مِنْ أَمَكُمْ لِرَغْبَةِ فَيْكُمُ جُبُرٍ وَمِنْ تَكُونُوا نَاصِرِيهِ يَنْتَصِرُ
- وَيُنصَبُ عَلَى قَلَّةٍ كَقَوْلِهِ: لَا أَقْعُدُ الْجَبِينَ عَنِ الْمَيْجَاءِ
- أَيِ الْجَبِينِ عَنِ الْمَيْجَاءِ - وَلَا بَأْسَ مِنْ جَرِّهِ مُطْلَقًا بِغَيْرِ اللَّامِ مِنْ حُرُوفِ التَّعْلِيلِ:

ب	: قَتِلَ الْجَافِي بِذَنْبِهِ	- أَيِ بِسَبَبِ ذَنْبِهِ
مِنْ	: ذُبْتُ مِنَ الشُّوقِ	- أَيِ بِسَبَبِ الشُّوقِ
فِي	: قَتِلَ كَلْبِيَّ فِي نَاقَةٍ	- أَيِ بِسَبَبِ نَاقَةٍ

- حَتَّى يَصِحَّ نَصْبُهُ مَفْعُولًا لِأَجْلِهِ أَنْ يَكُونَ: نَكْرَةً - مِنَ الْأَفْعَالِ الْقَلْبِيَّةِ - مُفْهَمًا عِلَّةً - مُشَارِكًا لِعَامِلِهِ فِي الْوَقْتِ وَالْفَاعِلِ - وَمُخَالَفًا لَهُ فِي اللَّفْظِ:

خَطَبْتُ فِي الْقَوْمِ تَنْشِيطًا لَهُمْ - وَإِنْ فَاتَ حُكْمٌ مِنْ هَذِهِ الْأَحْكَامِ جَرَّ بِاللَّامِ: جُنْتُكَ لِلاِسْتِفَادَةِ: لِأَنَّ الْمَصْدَرَ لَيْسَ نَكْرَةً - نَهَضْتُ لِلْحِرَاةِ: لِأَنَّهُ لَيْسَ مِنْ أَعْمَالِ الْقُلُوبِ. أَنْتَيْتُكَ لِحَاجَةٍ: لِأَنَّ الْمَجْرورَ لَيْسَ مَصْدَرًا -

وَدَعْتُكَ أَمْسًا لِلسَّفَرِ غَدًا: لِأَنَّ الْمَصْدَرَ لَمْ يَقَعْ وَقْتُ وَقْعِ عَامِلِهِ

أَكْرَمْتُهُ لِإِكْرَامِهِ إِيَّايَ: لِأَنَّ فَاعِلَهَا وَاحِدٌ

أَدْبَتُكَ لِتَادِبِ أَمْثَالِكَ: لِأَنَّهُ مِنْ لَفْظِيهِ أَيِ مِنْ لَفْظِ عَامِلِهِ

يُشْتَرَطُ

فِي الْمَصْدَرِ

- يَجُوزُ أَنْ يَتَقَدَّمَ الْمَفْعُولُ لِأَجْلِهِ عَلَى عَامِلِهِ: إِكْرَامًا مَنَحْتُكَ جَائِزَةً
- لَا يَجُوزُ أَنْ يَتَعَدَّدَ فَلَا يُقَالُ: غَفَرْتُ لَكَ إِشْفَاقًا عَطْفًا عَلَيْكَ - يَجُوزُ الْعَطْفُ: غَفَرْتُ لَكَ إِشْفَاقًا وَعَطْفًا عَلَيْكَ - وَيَجُوزُ الْبَدَلُ مِنْهُ: مَارَسْتُ الطَّبَّ حُبًّا بِشْفَاءِ الْمَرْضَى - رَغْبَةً فِي سَلَامَتِهِمْ - رَغْبَةً بَدَلًا مِنْ حُبًّا
- يَجُوزُ حَذْفُ عَامِلِهِ إِذَا دَلَّتْ عَلَيْهِ قَرِينَةٌ: تَجَنَّبًا لِلْعُدْوَى - جَوَابًا عَنِ السُّؤَالِ: لِمَاذَا ابْتَعَدْتَ عَنِ الْمَرِيضِ ؟

صِيغَتُهُ وَأَحْكَامُهُ

المفعول فيه

• أو الظرف - هو اسم يدلُّ على زَمَانٍ وَمَكَانٍ وَقَوَعِ الفِعْلِ وَيَتَضَمَّنُ مَعْنَى: في - باطرادٍ

الظرف مفعول فيه	مُضَافٌ إِلَيْهِ	الظرف مفعول فيه	الفعل والفاعل والمفعول به
صَبَاحًا	الأحدِ	يَوْمَ	زُرْتُكَ

ظَرْفُ الْمَكَانِ
<ul style="list-style-type: none"> • يُنصَبُ عَلَى الظَّرْفِيَّةِ وَهُوَ نَوْعَانِ: ١- أَلْيَهُمْ كَأَسْمَاءِ الْجِهَاتِ وَالْمَقَادِيرِ: تَلَقَّتْ يَمَنَةً وَيُسْرَةً - قَطَعَتْ فِي السَّاعَةِ مِائَتِينَ ٢- اسْمُ الْمَكَانِ الْمَوْعُ مِنَ الْمَصْدَرِ: مَجْلِسٌ - مَقْعَدٌ شَرْطُ نَصْبِهِ أَنْ يَكُونَ عَامِلُهُ مِنْ لَفْظِهِ: قَعَدْتُ مَقْعَدَ الْأَمِيرِ حَلَلْتُ فِي قَلْبِكَ مَحَلَّ الْحَبِيبِ - فَإِذَا كَانَ مِنْ غَيْرِ لَفْظِهِ تَعَيَّنَ جَرُّهُ: جَلَسْتُ فِي مَرْمَى زَيْدٍ أَمَّا قَوْلُهُمْ: هُوَ مِنِّي مُزَجَّرَ الْكَلْبِ أَوْ مَنَاطَ الثُّرَيَّا - فَشَاذٌ • الْمَكَانُ الْمَحْدُودُ - يُجْرُ بِفِي ظَاهِرِهِ: صَلَّيْتُ فِي الْمَعْبَدِ

ظَرْفُ الزَّمَانِ
<ul style="list-style-type: none"> • يَصْلُحُ كُلُّهُ لِلنَّصْبِ عَلَى الظَّرْفِيَّةِ مُبَهَمًا كَانَ أَوْ مَحْدُودًا وَذَلِكَ بِتَقْدِيرِ: فِي - زُرْتُكَ يَوْمَ الْأَحَدِ صَبَاحًا - أَيْ فِي يَوْمِ الْأَحَدِ • إِذَا ظَهَرَتْ: فِي - جَرُّ الظَّرْفِ كِبَاقِي الْأَسْمَاءِ: أُرُورُكَ فِي عَدِّ • إِذَا كَانَ الْفِعْلُ وَمَا يَنْقُضِي شَيْئًا فَشَيْئًا فَلَا بُدَّ مِنْ إِظْهَارِ: فِي - مَعَ ظَرْفِ الزَّمَانِ: بَنَيْتُ الْبَيْتَ فِي سَنَتَيْنِ نَقَحْتُ الْكِتَابَ فِي أُسْبُوعَيْنِ

• سُمِعَ نَصْبُ كُلِّ مَكَانٍ مَحْدُودٍ مَعَ: دَخَلَ - سَكَنَ - نَزَلَ وَنَصَبُ: الشَّامِ مَعَ ذَهَبَ - وَنَصَبُ: مَكَّةَ مَعَ تَوَجَّهَ - فَتَقُولُ: دَخَلْتُ الْبَيْتَ - سَكَنْتُ الدَّارَ - نَزَلْتُ الْمَدِينَةَ - ذَهَبْتُ الشَّامَ - تَوَجَّهْتُ مَكَّةَ وَقَدْ اخْتَلَفَ النُّحَوِيُّونَ فِي سَبَبِ نَصْبِهَا وَالْأَرْجَحُ أَنَّهَا مَنْصُوبَةٌ بِاسْقَاطِ الْخَافِضِ - وَالْأَصْلُ: دَخَلْتُ فِي الْبَيْتِ - نَزَلْتُ إِلَى الْمَدِينَةِ... فَحُذِفَ حَرْفُ الْجَرِّ فَانْتَصَبَ الْأَسْمُ

الظرفُ شبهُ المتصرفِ
<p>وهو ما يُنصَبُ عَلَى الظَّرْفِيَّةِ وَيُجْرُ بِجَرِّ الْجَرِّ - مِثْلُ:</p> <p>الآنَ - أينَ - بَعْدَ - تَحْتَ - حَيْثُ - عِنْدَ - قَوْقُ - قَبْلَ - مَتَى - هُنَا - الخ...</p>

الظرفُ غيرُ المتصرفِ
<p>وهو مالا يُستعملُ إِلَّا ظَرْفًا مَبْنِيًّا فِي مَحَلِّ نَصْبٍ مِثْلُ:</p> <p>إِذْ - إِذَا - أَنَّى - أَيَّانَ - بَيْنَا - بَيْنَنا - قَطْبَ - لَدَى - لَدُنْ - الخ...</p> <p>هذه الظُّروفُ أَنَّى وَوُجِدَتْ هِيَ فِي مَحَلِّ نَصْبٍ عَلَى الظَّرْفِيَّةِ</p>

الظرفُ المتصرفِ
<p>وهو ما يُستعملُ ظَرْفًا وَغَيْرَ ظَرْفٍ وَفِي هَذِهِ الْحَالِ الْأَخِيرَةِ يَأْتِي حَسَبَ مَوْقِعِهِ مِنَ الْإِعْرَابِ:</p> <p>سَافَرْتُ لَيْلًا : ظرف</p> <p>طَابَ لَيْلُكَ : فاعل</p> <p>لَيْلُكُمْ سَعِيدٌ : مبتدأ</p>

• إِذَا أَضْمَرَ الظَّرْفُ وَجِبَ ذِكْرُ الْحَرْفِ مَعَ ضَمِيرِهِ: يَوْمَ الْجُمُعَةِ صُمْتُ فِيهِ - لِأَنَّ الْإِضْمَارَ يَرُدُّ الْأَشْيَاءَ إِلَى أَصُولِهَا فَإِن لَمْ يُدَكَّرِ الْحَرْفُ: يَوْمَ الْجُمُعَةِ صُمْتُه - جُعِلَ الضَّمِيرُ مَفْعُولًا بِهِ - وَكُلُّ ذَلِكَ لَا يَكُونُ إِلَّا فِي الظُّروفِ الْمُتَصَرِّفَةِ

المفعول معه

صيغته وأحكامه

• هو اسم منصوبٌ تتقدمه جُملةٌ ويقعُ فضلةٌ بعد: واو- بمعنى- مع- نحو: سرتُ والجبل

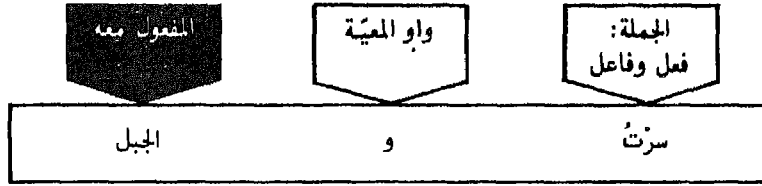

• الفضلة هي ما يُعتقدُ الكلامُ بدونها- أما قولك: اشترك زيدٌ وعمرو- فليس ثم فضلةٌ يُستغنى عنها

تتبعين الواو للعطف	يُمتنعُ العطفُ بالواو
١- إذا لم تكن بمعنى: مع- جاء زيدٌ وعمرو بعده- أي: جاء زيدٌ وجاء عمرو بعده	١- إذا تقدم الواو فعلٌ أو شبهه مما لا يصلحُ أن يشترك فيه ما بعدها: سافر أخوك والصبح- هو مسافرٌ والليل- لا يمكنُ أن يُنسبَ السفرُ إلى الصبح والليل
٢- إذا وقعت بعد ما لا يأتي وقوعه إلا من متعدّد: تخاصم زيدٌ وعمرو	٢- إذا وقعت إثر ضميرٍ مُتصلٍ غير مُؤكدٍ بالضمير المنفصل: سافرتُ وأخاك- جئنا وإياه- لأن العطف على الضمير المرفوع المُتصل لا يجوزُ في الأصح إلا مع الفصل: سافرتُ أنا وأخوك
٣- إذا لم يتقدمها جُملةٌ مشتملةٌ على فعلٍ أو شبهه: كلُّ رجلٍ ومهنته	٣- إذا وقعت إثر ضميرٍ جرّ: سلّمتُ عليه وإخوته لأن العطف على ضمير الجرا لا يجوزُ بدون إعادة الجار ولو فصل بينها
• متى أمكن العطفُ بغيرِ ضعفٍ كان أولى من النصب لأنه الأصلُ في هذه: الواو	

• يُنصبُ المفعولُ معه بالفعل المتقدم عليه أو شبهه لا بواو المعية لأنها وسيلةٌ لوصول معنى الفعل إليه- لكن بعض النحاة يعتبرُ أنّ عاملِ النصب هو الواو

• يترجّحُ النصبُ متى كان العطفُ ضعيفاً من جهة المعنى وذلك كأن تقول: كُن أنت والصديقُ كالأخ أي: كُن معه مثل الأخ - فلو قلت: كُن أنت والصديقُ كالأخ - عاطفاً الصديق على الضمير لكان الصديقُ مأموراً بأن يكون أيضاً كالأخ مع من تخاطبه وأنت لا تريد أن تأمره بذلك بل تريد أن تأمر مخاطبك

• يُختارُ النصبُ على العطف مع صحته متى اقتضى تكلفاً من جهة اللفظ كما في: لو تركت الناقةً فصيّلها لرضعها، فإنّ العطف يقتضي أن يكون تقديرُ العبارة: لو تركت الناقةً لرضع فصيّلها وترك فصيّلها برضع منها لرضعها وهذا التكلفُ لا يُحتاجُ إلى شيءٍ منه في النصب

نصب المفعول معه

• إذا انتفتت المشاركة بين المعطوفين في الفعل: علّقناها تبنًا وماءً بارداً- لأنه يقال: علّقتُ الدابةً تبنًا ولا يقال: علّقناها ماءً- ولذلك وجب أن يكون: ماءً- منصوباً بفعلٍ مُضمرٍ تقديره: سقيتها ماءً

يُمتنعُ العطف

- إنّ المفعولَ معه يُمتنعُ تقديمه مُطلقاً فلا يجوزُ أن يُقدّمَ على عامله بالإجماع ولا على مُصاحبه في الصحيح فلا يقال: والجبلُ سرتُ لأنّ هذه الواو أصلها للعطف ثم استعملت للمصاحبة- والعاطفة لا يجوزُ فيها شيءٌ من ذلك
- حقُّ المفعول معه أن يسبقه فعلٌ أو شبهه كاسم الفاعل وغيره من المشتقات العاملة عمل فعلها- غير أنّه سُمع من العرب نصبه بعد: ما- كيف- الاستفهاميتين من غير أن يُلفظَ بفعلٍ: ما أنت والطبّ- كيف أنت ودرّس النحو- والتقدير: ما تكون أنت والطبّ- كيف تكون ودرّس النحو- فخرجه النحويون على إضمار: تكون

١٠

الفصل العاشر

١٠

الافاعي

الأفصاحيون

١٠

١٠

١٩٧	الأفصاحيون : الميكنل العام لأقسام الأفاعيل	١٠ - ١
١٩٨	الحال : تحديدها وموقعها	١٠ - ٢ - ١
١٩٩	الحال : في وقوع الحال مفردة وجملة وشبه جملة	١٠ - ٢ - ٢
٢٠٠	الحال : علاقات الحال بصاحبها وبعايلها	١٠ - ٢ - ٣
٢٠١	الحال : مرتبة الحال وصاحبها وعاملها	١٠ - ٢ - ٤
٢٠٢	التشهير : تحديده - موقعه - إعرابه	١٠ - ٣ - ١
٢٠٣	التشهير : أفعال المنح والذم	١٠ - ٣ - ٢
٢٠٤	الاستثناء : أحكام الاستثناء يالاً	١٠ - ٤ - ١
٢٠٥	الاستثناء : الاستثناء بأخوات إلا وملحقاتها .	١٠ - ٤ - ٢

الهيكَلُ العامُّ لأقسام الأفاعيل

الأفاعيلُ

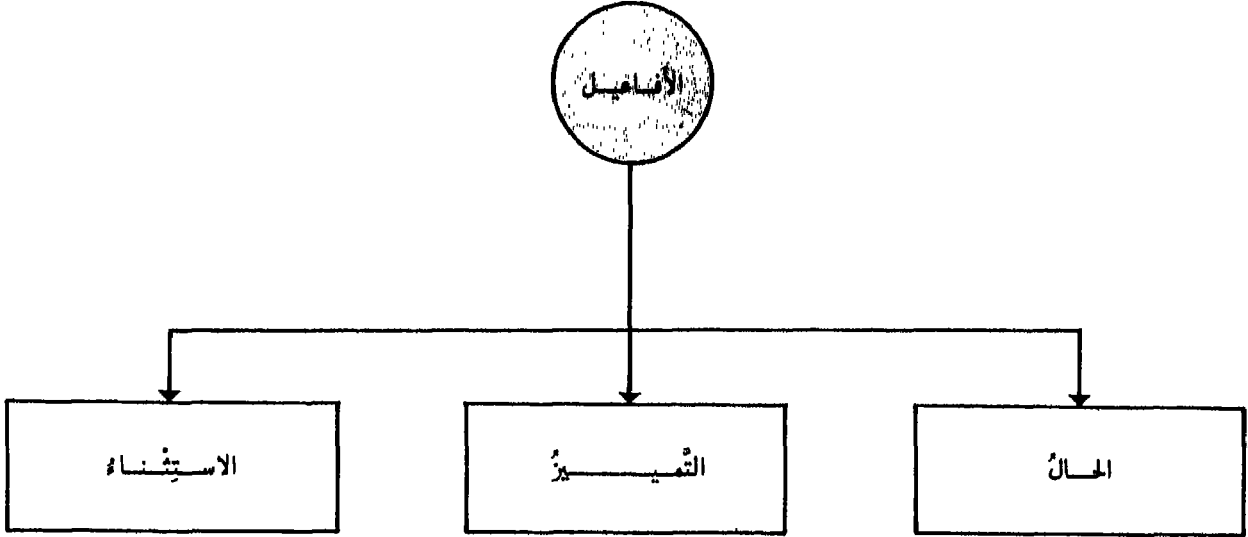

الحال - ١ - تحديدها وموقعها

- هي وصف نكرة منصوبة مشتقة واقعة بعد تمام الكلام تُبين هيئة صاحبها عند صدور الفعل.

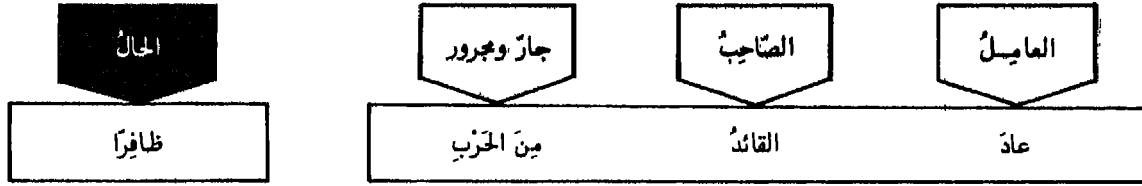

- المراد بوقوع الحال بعد تمام الكلام ورودها بعد جملة مستغنية عنها من جهة تركيب الكلام لا من جهة المعنى إذ كثيراً ما تكون الحال لازمة لإتمام معنى الجملة - فظافراً في المثل حال لأنها وقعت بعد أن تم تركيب الجملة الفعلية ولا يستغنى عنها من جهة المعنى وهي نكرة مشتقة مبينة الهيئة التي كان عليها صاحب الحال: القائد - في حال عودته من الحرب.

- الأصل في الحال أن تكون نكرة مشتقة وإذا وردت معرفة أولت بالنكرة: جاء الرسول وحده - أي منفرداً - طلب الدارس العلم جهده - أي مجتهداً - كلمته فاه إلى في - أي متشافهين
- يجوز عند الكوفيين تعريف الحال متى تضمنت معنى الشرط: زيد الراكب أحسن منه الماشي - أي هو إذا ركب أحسن منه إذا مشى



الجامد: إذا دل على هيئة صح أن يقع حالاً

- إن الجامد غير المؤول بالمشق يأتي حالاً إذا:
 - ١ - كانت الحال موصوفة: فتمثل لها بشراً سوياً
 - ٢ - كانت نوعاً لصاحبها: اشتريت الساعة فضة
 - ٣ - كانت قرعاً له: تصوغون الحديد سيقوا
 - ٤ - دلت على عدد: جاء وقت الأوس أربعة أيام
 - ٥ - دلت على أصالة: تغبدون من نجت رُحاماً
 - ٦ - دلت على حالة فيها تفصيل: زيد فتى أحسن منه غلاماً

- إن الجامد المؤول بالمشق يأتي حالاً إذا دل على:
 - ١ - تشبيه: رأيتهم في الوعى أسداً - أي شجعاناً
 - ٢ - مفاعلة: سيرت معه جنباً إلى جنب - متسائدين
 - ٣ - ترتيب: أدخلوا رجلاً رجلاً - مترتبين
 - ٤ - تفصيل: علمته النحو باباً باباً - مفصلاً
 - ٥ - تسعير: بيعته الجوخ ذراعاً بدينار - مسعراً

- إن المصادر المنصوبة في قولك: جاء العدو ركضاً - طلع بعتة - قتله صبراً - زيد عنتره شجاعاً - يرجح أنها أحوال مؤولة بالصفة أي: راكضاً - باغياً - صابراً - شجاعاً
- تأتي الحال لازمة على خلاف حكمها وذلك يكون في الجامدة التي لا تؤول بالمشق: تنحتون الجبال بيوتاً - هذا ثوبك ديناجاً - أو إذا كانت مؤكدة لعاملها أو لمضمون الجملة التي قبلها: وكى زيد مذبراً - هذا أخوك عطوفاً - أو إذا كان عاملها يدل على تجدد صاحبها: خلق الإنسان ضعيفاً

٢ - في وقوع الحال مفردة وجملة وشبه جملة

حَال

- الأصل في الحال الإفراد لكنها تأتي جملة أو شبه جملة لأن كلاً منها يخلف المفرد في هذا المقام.

إذا كانت الحال جملة	إذا كانت الحال مفردة أو شبه جملة
<ul style="list-style-type: none"> • تكون اسمية وفعليّة في محل نصب - ويشرط فيها أن تكون خبرية غير مقترنة بما يصرّفها إلى الزمان المستقبل فلا يقال: جاء زيدٌ لن يسرع أو سيسرع - • إن الحال حكم على صاحبها فتربط به كما تربط الخبر بالبتدأ 	<ul style="list-style-type: none"> • ارتبطت بالضمير فقط: أقبل الشاعر مُنشدًا • جاء الأمير بين رجاله وسار في موكبه • قد يُعني تقدير الضمير عن ذكره: اشتريت اللؤلؤ مثقالاً بدينار - أي مثقالاً منه - يفت البرّ قفيز بدرهم - أي قفيز منه - قفيز وما بعده مبتدأ وخبرها في محل نصب حال

- ارتبطت بالواو - أو بالضمير - أو بالواو والضمير معاً - غير أنّ ارتباطها بالواو واجب في موضعين:

- ١ - إذا خلّت من ضمير يربطها بصاحبها: سهرت والناس نائمون
 - ٢ - إذا تصدّرت بضمير صاحبها: تكلم الخطيب وهو واقف
- إذا وقعت جملة الحال الاسمية بعد حال مفردة يستحسن معها ترك الواو طلباً للمشاكلة بينها: واللّه يبيحك لنا سالماً برّذاك تبجيل وتظيم
 - إن إسقاط الواو يوهّم أنّ ما بعدها كلامٌ مستأنفٌ منقطعٌ عما قبله لاوصفٌ مبينٌ حالة الخاطب وقت التكلّم
 - إذا كانت الجملة الحالية الاسمية مؤكّدة لمضمون الجملة السابقة يجب تجرّدها من الواو: هذا الحق لا ريب فيه
 - يُقال لهذه الواو والحال أو الابتداء - وضابطها صحّة وقوع إذ موقعها: سافرت والشمس طالعة

الحال
جملة
اسمية

- إذا كان الفعل مُثبتاً ارتبطت بالواو وقد جاء الرسول وقد أسرع - وذلك واجب إذا خلّت من

- ضمير صاحب الحال: سافر الرسول وقد طلّع الفجر
- وقد تجرّد الجملة الحالية المصدرّة بفعلٍ ماضٍ مُثبتٍ من: قد - ملفوظة فتتوى مقدّرة - وحينئذ تجرّد من الواو لئلا تلتبس بالماطفة: وإني لتعروني لذكرك هزة كما انتفض العصفور بلله القطر أي وقد بلله - وندرّ ذكر قد بدون الواو:
- وقفت برّيع الدار قد غير البلى معارفها والساريات المواطيل
- إذا وقعت الجملة الحالية المصدرّة بفعلٍ ماضٍ مُثبتٍ بعد: إلا - أو قبل: أو - الشرطيّة وجب تجرّدها من الواو وقد - لفظاً وتقديراً: ما تكلم إلا ضحكاً - لأزعين عهد وداك راسلتي أو قاطعتني - أي إذا راسلتي أو قاطعتني -
- وورد اقترانها بعد: إلا - بالواو: نعم امرؤا هريم لم تعز نائبة إلا وكان لمرتاح بها وزر إذا كان الفعل منفيّاً بما وجب اقترانها بالواو فقط: وقف الخطيب وما فاه بينت شفة

الحال
جملة
فعلية
فعلها
ماض

- إذا كان الفعل مُثبتاً ارتبطت بالضمير وحده: أقبل الصديق يبشر القوم - ما لم تقع قبله: قد

- فيجب ارتباطها بالواو أيضاً: لم تدموني وقد تعلمون صدق ودي؟
- إذا كان الفعل منفيّاً بلم أو بلما فاختار ربطها بالواو والضمير معاً: أدبت المذنب ولم أشفق قطفت الثمرة ولما تنصج - وإذا كان منفيّاً بلا أو ما ارتبطت بالضمير: قمت لأبالي - زرتك ما أخاف منك شراً
- إن البيانيين يجيزون دخول الواو وتركها على السواء في كل منفي

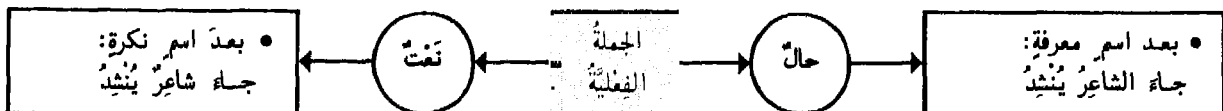
وفعلها
مضارع

الحال ٣ - علاقات الحال بصاحبها وبعاملها

• إنَّ الحالَ مفردةٌ كانت أو جملةً تأتي مُتَعَدَّةً

جاءَ عَمْرُو يَرْكُضُ وَرَاءَ أَبِيهِ وَهُوَ فَرِيحٌ

قَامَ يَمْشِي رَاكِضًا

جاءَ زَيْدٌ رَاكِبًا مُبْتَسِمًا

- وكذلك صاحبها فإنه يكون مُتَعَدِّدًا: لَقِيْتُ زَيْدًا مُصَعَّدًا مُنْحَدِرًا
- إنَّ الحالَ إذا كانت تصلحُ لكلِّ مِمَّا قبلها كانت لما تليها ولوً تقديرًا - فإن كانت مُفْرَدَةً: لَقِيْتُ زَيْدًا ماشيًا - كانت لزيد فإن أريدَ كونها للمتكلم قيل: لَقِيْتُ ماشيًا زَيْدًا - وإن كانت مُتَعَدَّةً لِصَاحِبِيْن: لَقِيْتُ زَيْدًا ماشيًا رَاكِبًا - أي لَقِيْتُه ماشيًا وأنا رَاكِبٌ كانت الأولى لزيد والثانية للمتكلم بناءً على أنَّ الأولى وصاحبها قد اعترضا بينهما والمعتز في حُكْمِ السَّاطِطِ فتكون في تقدير التالفة له - ولكن يجوزُ اختلافُ هذا الترتيب عند أمن اللبس فتقول: رَكِبْتُ البَعِيرَ مُتَرْتَمًا - لَقِيْتُ هِنْدَ ضاحِكًا عابسةً

صاحبُ الحالِ لا يكونُ إلا فاعلاً أو مفعولاً أو مجروراً:

وَقَفَّ العَالِمُ خَاطِبًا فِي القَوْمِ - شَرِبْتُ المَاءَ صَافِيًا - يَلْدُ لي صَوْنُ الكَلَامِ فَصِيحًا

<p>٣- لا فرق بين أن يكون صاحبُ الحالِ مجروراً بالحرف: مَرَزْتُ بِزَيْدٍ رَاكِبًا جَوَادًا - أو بالضافِ غيرِ أنَّ الحالَ لا تأتي عن المضافِ إليه إلا إذا كان المضافُ مَصْدَرًا أو وصفاً عاملاً عَمَلٌ الفعلُ ليكونُ صاحبُ الحالِ فاعلاً أو مفعولاً في المعنى فَرِحْتُ بِدَرْسٍ أَخِيكَ مُجْتَهِدًا هذا مُؤَدَّبُ التَّلْمِيذِ مُذْنِبًا - فَأَخِيكَ هُنَا فاعِلٌ في المعنى لِأَنَّهُ الدَّارِسُ - والتَّلْمِيذِ مَفْعُولٌ لِأَنَّهُ وَقَعَ عَلَيْهِ التَّأْدِيبُ - فإن لم يكن كذلك امتنعت المسألة ما لم يكن المضافُ جزءاً مِنَ المضافِ إليه: يُعْجِبُنِي وَجْهُ سَيِّدِي مُبْتَسِمًا - أو كجزء منه: أَفَادَنِي وَغَضَّ الخَطِيبُ زَاجِرًا</p>	<p>٢- لا فرق بين أن يكون المفعولُ مفعولاً به: اجْتَنِبَ الرِّيحَ شَالِيَةً أو مفعولاً مُطْلَقًا: ضَرَبْتُ الضَّرْبَ شَدِيدًا أو مفعولاً لَهُ هَرَبْتُ لِلخَوْفِ مُجَرَّدًا أو مفعولاً فِيهِ: صَمْتُ الشَّهْرَ كَامِلًا أو مفعولاً مَعَهُ: سِرْتُ والنَّيْلَ فَاغْنًا</p>	<p>١- لا فرق بين أن يكون صاحبُ الحالِ فاعلاً أو مفعولاً لفظاً ومعنى أو لفظاً فقط - فالعالمُ في المثلِ الأوَّلِ فاعِلٌ في اللفظ والمعنى - والماءُ في المثلِ الثاني مفعولٌ لفظاً ومعنى - والكلامُ في المثلِ الثالثِ مفعولٌ معنى لا لفظاً - وكذا لا فرق في الفاعِلِ أن يكونَ فاعلاً معنى لا لفظاً كالصديقِ من قولك: سَرَّني قُدُومُ الصَّدِيقِ غَايِمًا - لا تأتي الحالُ عن المبتدأ - أمَّا قولك: هذا خَطِيبًا أَقْدَرُ مِنهُ شَاعِرًا - فيخرجُ جُودُهُ على أنَّ صاحبَ الحالِ في الأوَّلِ هو اسم الإشارة باعتبار المعنى على تأويل: أَشِيرُ إِلَيْهِ - وأنَّ الحالَ المذكورة في الثاني عن ضميرٍ مستترٍ في الخبرِ وهو فاعِلُ أَمَلِ التَّفْضِيلِ</p>
--	--	---

- يُشْتَرَطُ في صاحبِ الحالِ أن يكونَ معرفةً لِأَنَّهُ محكومٌ عليه والمحكومُ عليه يجبُ أن يكونَ معلوماً ليكونَ من الحكمِ فائدةً
- وقد يأتي نكرةً لمسوغات هي مسوغاتُ الابتداء بالنكرة نفسها فكما تقول: في الدَّارِ رَجُلٌ - تقول: جاءني رَاكِبًا رَجُلٌ - وكما تقول: رَجُلٌ كَرِيمٌ في الدَّارِ - تقول: أتى رَجُلٌ كَرِيمٌ مُبْتَسِمًا

عابِلٌ

الحالِ

قِسَانِ

- لفظيٌّ: وَهُوَ الفِعْلُ أو شِبْهُهُ
- معنويٌّ: هو ما تَضَمَّنَ معنى الفعلِ دونَ حروفِهِ. وهو اسم الإشارة: هذا صديقك مُقْبِلًا والظرفُ: زَيْدٌ عِنْدَكَ ضَيْفًا - والجائرُ والمجرورُ: زَيْدٌ فِي الدَّارِ نَأْمًا وأحرفُ التَّمْنِي: لَيْتَهُ عِنْدَنَا نَازِلًا - وأحرفُ التَّرْجِي: لَمَلَّ زَيْدًا إِلَيْنَا قَادِمًا وأحرفُ التَّشْبِيهِ: كَأَنَّهُ البَدْرُ طَالِعًا - وأحرفُ التَّنْبِيهِ: ها إِنَّهُ الخَطِيبُ مُصَفِّعًا وأحرفُ النَّدَاءِ: يَا زَيْدُ هَاجِمًا
- وقد وَرَدَ بعدَ الاستفهامِ أسماءٌ منصوبةٌ على الحالِ: ما شَأْنُكَ قائمًا٢- ما بالكَ ماشيًا٣ مَنْ ذَا فِي البابِ واقفًا؟

الحال - ٤ - مرتبة الحال وصاحبها وعاملها

• حكمُ الحال أن تُؤخر عن صاحبها ولكن:

يَجِبُ تَقْدِيمُهَا عَلَى صَاحِبِهَا	يَجِبُ تَأْخِيرُهَا عَنْ صَاحِبِهَا
<ul style="list-style-type: none"> • إذا كان نكرةً محضةً : قَدِيمٌ مُسْرِعًا رَجُلٌ - رَأَيْتُ رَابِعًا أَسَدًا - النُّكْرَةُ الْمُحْضَةُ هِيَ غَيْرُ مُضَافَةٍ وَلَا وَاوَدَةٌ يَغْدُو نَهْرٌ وَاسْتِفْهَامٌ وَإِنَّمَا أَوْجِبُوا تَقْدِيمَهَا لِئَلَّا تَلْتَبِسَ بِنِعْتِ صَاحِبِهَا الْمَنْصُوبِ: • رَأَيْتُ رَجُلًا رَاكِبًا - وَجَلُّوا غَيْرَهُ عَلَيْهِ طَرْدًا • إذا كان محصورًا : ما سَافَرَ مُضِيًّا إِلَّا أَبُوكَ • إذا كان مُضَافًا إِلَى ضَمِيرٍ يَلِيهَا أَيْ يَمُودُ عَلَى شَيْءٍ يَتَمَلَّقُ بِهَا أَوْ يَتَعَلَّقُهَا : جَاءَ يَأْخُذُ بِثَأْرِ كَلْبِي أَخُوهُ 	<ul style="list-style-type: none"> • إذا كانت محصورةً : ما نُزِّلَ الرُّسُلَ إِلَّا مُبَشِّرِينَ • إذا كانت جُمْلَةً مُرْتَبِطَةً بِالْوَاوِ : جَاءَنِي الْفُلَامُ وَهُوَ يَخُولُ الْبُشْرَى • إذا كان صاحبها مَجْرُورًا بِالْمُضَافِ أَوْ بِالْحَرْفِ : عَجِبْتُ مِنْ ذَهَابِ الْأَمِيرِ مَاشِيًا - مَرَرْتُ بِهِنْدٍ جَالِسَةً مَا لَمْ يَكُنْ مَجْرُورًا بِحَرْفٍ زَائِدٍ فَلَا يَمْتَنِعُ تَقْدِيمُهُ : هَلْ جَاءَكَ مَاشِيًا مِنْ رَجُلٍ؟

• المراد هنا بالإضافة المعنوية غير اللفظية لأن هذه يصح معها تقديم الحال على المضاف إليه: هذا شاربٌ ممزوجة الحمرة - أما تقديم الحال على المجرور بالحرف فإن كثيرين بين النحاة يجيزونه لوروده في السماع لكنه مخصوص في الشعر: إذا المرء أعينته الفروءة ناشيًا فمطلبها كهلًا عليه شديد - أي فمطلبها عليه في حال كهولته

يجب تأخير الحال أيضًا إذا كان العامل	١- فعلاً جامداً لا يتصرف في نفسه كإفعل التعمجب: ما أحسن زيداً مُبْتَسِمًا ٢- اسم تفضيل: زيدٌ أنصحُ الناسَ حَظِييًّا - يُسْتَشْتَى مِنْ ذَلِكَ مَا كَانَ أَفْعَلُ التَّفْضِيلِ فِيهِ عَامِلًا فِي حَالِي لِصَاحِبِينَ قَدْ فَضَّلَ أَحَدُهُمَا عَلَى الْآخَرِ فَتَقَدَّمَ الْحَالُ الْأَوَّلِي مِنْهَا خَوْفَ اللَّبْسِ : زَيْدٌ مَاشِيًا أَسْرَعُ مِنْ عَمْرٍو رَاكِبًا ٣- اسم فعلي: نَزَالَ مُسْرِعًا ٤- مُتَضَمَّنًا مَعْنَى الْفِعْلِ دُونَ حُرُوفِهِ كاسم الإشارة: هَذَا زَيْدٌ مُقْبِلًا - أَوْ أَدَاةً تَشْبِيهِ أَوْ تَمَنُّ أَوْ تَرَجُّ أَوْ تَنْبِيهِ: كَأَنَّ زَيْدًا هَاجَا أَسَدًا - الخ... ٥- مُؤَكِّدًا بِالْحَالِ: وَكَيْ مُذْبِرًا - لِأَنَّ الْمُوَكَّدَ بَعْدَ الْمُوَكَّدِ
<p>• أمَّا في ما سوي ذلك فيجوزُ التَّقديمُ والتَّأخيرُ: رُزْتُ الْحَيَّ عَامِرًا - رُزْتُ عَامِرًا الْحَيَّ</p> <p>حَقُّ الْحَالِ أَنْ تَتَأَخَّرَ عَنْ عَامِلِهَا</p>	<p>• تتقدّم عليه وجوبًا إذا كان لها صدرُ الكلام : كَيْفَ عَادَ أَخُوكَ؟</p> <p>• يمتنعُ تقديمُ الحالِ على عاملِها في جميعِ المواضعِ التي يَجِبُ فيها تأخيرُها عن صاحبِها</p>

حَقُّ الْحَالِ أَنْ تَتَأَخَّرَ عَنْ عَامِلِهَا	• تتقدّم عليه وجوبًا إذا كان لها صدرُ الكلام : كَيْفَ عَادَ أَخُوكَ؟
<p>• ويجوزًا إذا كان العاملُ فعلاً متصرفًا أو صفةً غيرَ أَفْعَلِ التَّفْضِيلِ : بَاسِمًا قَدِيمَ الزَّائِرِ - بَرِيئًا أَخُوكَ مَحْبُوسًا</p>	<p>• يمتنعُ تقديمُ الحالِ على عاملِها في جميعِ المواضعِ التي يَجِبُ فيها تأخيرُها عن صاحبِها</p>

يجب حذف عامل الحال	• يجوزُ حذفُ عاملِ الحالِ إذا دلَّ عليه دليلٌ كقولك لِقَاصِدِ السَّفَرِ: سَالِمًا - أَيْ سِرًّا سَالِمًا - وَكَقَوْلِكَ: رَاكِبًا - لَمَنْ قَالَ لَكَ: كَيْفَ جِئْتَ؟
<p>• يجبُ حذفُ عاملِ الحالِ قِيَاسًا:</p> <p>١- في الحالِ السَّادَةِ مَسَدَ الْخَيْرِ: ضَرَبَنِي الْعَبْدُ مُسِيئًا</p> <p>٢- في الحالِ الْمُؤَكِّدَةِ لِمَضْمُونِ الْجُمْلَةِ: زَيْدٌ أَبُوكَ عَطُوفًا</p> <p>٣- في ما دُكِّرَ لِلتَّوْبِيخِ: أَمْتَكَلَمًا وَقَدْ سِيرَ بِالنَّعْشِ</p> <p>• ويُحذفُ أيضًا قِيَاسًا في الحالِ التي يَتَبَيَّنُ فيها زيادةٌ في المقدارِ أو نقصٌ فيه: تَصَدَّقْ بِدِينَارٍ فَصَاعِدًا</p> <p>- اشْتَرَى بِدِرْهَمٍ سَافِلًا - وَالتَّقْدِيرُ: فَادَّهَبَ بِالْعَدْوِ صَاعِدًا - انْحَطَّ بِالمَشْتَرَى بِهِ سَافِلًا</p> <p>• ويُحذفُ سَاعًا في غير ذلك: هَنِيئًا بِكَ - أَيْ نُبِتَ لَكَ الْخَبْرُ هَنِيئًا -</p>	<p>• يجوزُ حذفُ عاملِ الحالِ إذا دلَّ عليه دليلٌ كقولك لِقَاصِدِ السَّفَرِ: سَالِمًا - أَيْ سِرًّا سَالِمًا - وَكَقَوْلِكَ: رَاكِبًا - لَمَنْ قَالَ لَكَ: كَيْفَ جِئْتَ؟</p> <p>• يجبُ حذفُ عاملِ الحالِ قِيَاسًا:</p> <p>١- في الحالِ السَّادَةِ مَسَدَ الْخَيْرِ: ضَرَبَنِي الْعَبْدُ مُسِيئًا</p> <p>٢- في الحالِ الْمُؤَكِّدَةِ لِمَضْمُونِ الْجُمْلَةِ: زَيْدٌ أَبُوكَ عَطُوفًا</p> <p>٣- في ما دُكِّرَ لِلتَّوْبِيخِ: أَمْتَكَلَمًا وَقَدْ سِيرَ بِالنَّعْشِ</p> <p>• ويُحذفُ أيضًا قِيَاسًا في الحالِ التي يَتَبَيَّنُ فيها زيادةٌ في المقدارِ أو نقصٌ فيه: تَصَدَّقْ بِدِينَارٍ فَصَاعِدًا</p> <p>- اشْتَرَى بِدِرْهَمٍ سَافِلًا - وَالتَّقْدِيرُ: فَادَّهَبَ بِالْعَدْوِ صَاعِدًا - انْحَطَّ بِالمَشْتَرَى بِهِ سَافِلًا</p> <p>• ويُحذفُ سَاعًا في غير ذلك: هَنِيئًا بِكَ - أَيْ نُبِتَ لَكَ الْخَبْرُ هَنِيئًا -</p>

التمييز - ١ - تحديده - موقعه - إعرابه

• هو اسم نكرة منصوب جامد يُزيل إبهام ما قبله متضمنًا معنى حرف الجر: مِن

تمييز النسبة	(فاعل)	العامل (فعل)	تمييز المفرد	العامل (مبتدأ)	(خبر)
أمانة	التاجر	اشتَهَرَ	زَيْتًا	رَطْلٌ	عِنْدِي

- زيتًا: أوضح جنس الرطل نافيًا كونه من أجناس أخرى
- تمييز المفرد: يبين إبهام الاسم المفرد المذكور
- أمانة: أوضحت نوع الشهارة وسبب الأمانة لا غيرها
- تمييز النسبة: يبين الإبهام الحاصل عن نسبة الفعل

٢ - العدد	١ - أسماء المقادير	تمييز
١ - العدد الصريح: عِنْدِي ثَلَاثُونَ قَلَمًا	١ - المساحة: هذا ذِرَاعٌ أَرْضًا	•
٢ - الكناية: كَمْ سَطْرًا كَتَبْتَ؟ (كَمْ - كَأَنَّ - كَذَا)	٢ - الوزن: عِنْدِي رَطْلٌ عَسَلًا	
	٣ - الكيل: أَعْطَيْتُ الْفَقِيرَ مَدًّا قَمَحًا	

- للاسم الواقع بعد أسماء المقادير أربعة أوجه: النَّصْبُ عَلَى التَّمْيِيزِ - الْجُرُّ بِالْمُضَافِ - الْجُرُّ بِمِنَ - الرَّفْعُ عَلَى الْبَدَلِيَّةِ: عِنْدِي رَطْلٌ زَيْتًا - عِنْدِي رَطْلٌ زَيْتًا - عِنْدِي رَطْلٌ مِنَ الزَّيْتِ - عِنْدِي رَطْلٌ بَطَلًا - مَا لَنَا غَيْرُكَ سَدًّا - أَوْ تَعَبْ: يَا لَهَا لَيْلَةٌ - أَوْ كَانَ مَتَفَرِّعًا مِنْ مُمَيِّزِهِ: لِي خَاتَمٌ ذَهَبًا
- مُمَيِّزُ الْعَدَدِ يُنْصَبُ مُفْرَدًا مَعَ: ١١ إِلَى ٩٩ - وَيُجْرُ بِالْمُضَافِ مَجْمُوعًا مَعَ: ٣ إِلَى ١٠ - وَيُجْرُ بِالْمُضَافِ مُفْرَدًا مَعَ مئةٍ وَأَلْفٍ

٢ - غير منقول عن شيء أي لم يكن رده إلى تركيب يقع فيه فاعلاً أو مفعولاً أو مبتدأ	١ - منقول عن الفاعل: فاض الإناء ماءً	تمييز النسبة أو الجملة
• جاز نصبه: لله ذره فارساً - من فارس	منقول عن مفعول: حصدنا الأرض قمحاً	•
• جاز جره من: كفى بالموث من واعظ - واعظاً	منقول عن مبتدأ: زيد أرحم منك عقلاً	
	• يجب نصبه	

• في المفرد هو الاسم المبهم: اشتريت ذراعين جوحاً • في الجملة هو الفعل: قرزت بك عيننا

• لا يجوز تقديم التمييز على عامله مطلقاً - فلا يقال: زيتاً رطل - شيئاً اشتمل الرأس

عامل التمييز

تأخير التمييز

التمييز	ويفترقان	الحال	يتفق الحال والتمييز
١ - لا يكون إلا اسماً		١ - تأتي جملة وظرفاً	• اسبان
٢ - ميتين للذوات		٢ - مبيئة للهيئات	• نكرتان
٣ - تمييز النسبة لا يتمدد إلا بالعطف		٣ - تتعدد بعطف وبدون عطف	• فصلتان
٤ - لا يتقدم على عامله		٤ - تتقدم على عاملها	• منصوبتان
٥ - حقه الجمود		٥ - حقه الاشتقاق	• رافعتان للإبهام
وقد يأتي مشتقاً (وذلك غير قياسي)		وقد تأتي جامدة غير مفسرة بالمشتق	

التمييز - ٢ - أفعال المدح والذم

• وُضِعَتْ أربعة أفعال جامدة لإنشاء مدح أو ذم على سبيل المبالغة وهي: نِعَم - حَبَّذا - بئس - ساء

الخصوص (مبتدأ)	تمييز	فعل المدح	الخصوص (بدل من الفاعل)	(فاعل)	فعل المدح
زَيْدٌ	رَجُلًا	حَبَّذا	زَيْدٌ	الرَّجُلُ	نِعَمٌ

- أفعال المدح والذم كلها جامدة لا يُسْتَفْعَلُ منها إلا الماضي وهي تجري مجرى الفعل مطلقاً مع فاعله الظاهر
- ما عدا: حَبَّذا - فإنها تَلَزَمُ لفظاً واحداً مع الجميع
- تفتقر أفعال المدح والذم عن سائر الأفعال بأنها تقتضي ما عدا فاعلها اسماً مخصوصاً بالمدح أو الذم

فاعل: نِعَم - بئس - ساء

١ - مُعَرَّفٌ بِالنَّ: نِعَمُ الرَّجُلِ زَيْدٌ	٤ - ضَمِيرٌ مُسْتَتِرٌ وَجُوبًا مَتَى كَانَ مَفْسَرًا بِنَكْرَةِ مَنْصُوبَةٍ عَلَى التَّمْيِيزِ: نِعَمٌ رَجُلًا دَارِنًا
٢ - مُضَافٌ إِلَى مَا فِيهِ أَلْ: بئسَ ماضِي السَّوءِ زَيْدٌ	٥ - أَوْ مَفْسَرًا بِمَا النَّكْرَةُ الَّتِي بِمَعْنَى شَيْءٍ: نِعَمٌ مَا زَيْدٌ
٣ - مُضَافٌ إِلَى الْمُضَافِ إِلَى مَصْحُوبٍ أَلْ: سَاءَ قَاضِي أَحْكَامِ الظُّلْمِ زَيْدٌ	

- لا يجوز الجمع بين الفاعل الظاهر والتمييز فلا يُقَالُ: نِعَمُ الرَّجُلِ رَجُلًا - وقد أجازته بعضهم للتوكيد: نِعَمُ الجَارِ جَارًا مَنْ حَتَّى يَجُوزَ أَنْ تُدْعَمَ مِمَّ مَا يَمِيرُ نِعَمٌ فَتَكْسُرُ العَيْنُ وَتَشْدُدُ المِيمُ: نِعِمًا زَيْدٌ - ويجوز حذف الخصوص الواقع بعدها: نِعَمًا - بِئسًا
- إنَّ مَا الوَاقِعَةَ بَعْدَ: نِعَم - بئس - ساء - تكونُ موصولةً إذا تلاها فعل: نِعَمٌ مَا صَنَعْتُهُ - والتقدير: نِعَمٌ الَّذِي صَنَعْتُهُ هَذَا - وعللها مِنَ الإِعْرَابِ الرَّقْعُ عَلَى الفَاعِلِيَّةِ لِأَنَّهَا نَائِبَةٌ مَنَابٍ مَصْحُوبٍ أَلْ الجَنَسِيَّةِ - وقيل: بَلَّ إِنَّمَا مَعْرِفَةٌ تَامَةٌ أَيْ غَيْرُ مُفْتَقِرَةٍ إِلَى صِلَةٍ وَالفعلُ صِغَةُ لِمَخْصُوصٍ مَحْذُوفٍ مَعَهَا - والتقديرُ فِي المِثَالِ: نِعَمُ الشَّيْءِ شَيْءٌ صَنَعْتُهُ

الخصوص	١ - هو مبتدأ مؤخر والجملة قبله خبر: زَيْدٌ نِعَمُ الرَّجُلِ	: جملة واحدة	أحسن
يتأخر	٢ - هو خبر لمبتدأ واجب الحذف: نِعَمُ الرَّجُلِ الممدوحُ زَيْدٌ	: جملتان	
مطلقاً	٣ - هو مبتدأ حذف خبره: نِعَمُ الرَّجُلِ زَيْدٌ الممدوحُ	: جملتان	
عن الفاعل	٤ - هو بدل من الفاعل: نِعَمُ الرَّجُلِ زَيْدٌ	: جملة واحدة	أضعف

• إذا تقدم في الكلام ما يدلُّ على الخصوص جاز حذفه: دَرَسْنَا النُّحُوَّ عَلَى أَسْتَاذٍ فَاضِلٍ وَنِعَمَ المَدْرَسِ - أَيْ نِعَمَ المَدْرَسِ الأُسْتَاذُ

حَبَّذا

- حَبَّذا زَيْدٌ دَارِسًا: حَبَّ فعلٌ ماضٍ - ذا فاعله والجملة خبرٌ مقدَّمٌ - زَيْدٌ مبتدأٌ مؤخرٌ - والرَّابِطُ الإِشَارَةُ - دَارِسًا: حالٌ من زَيْدٍ - وتتحولُ حَبَّذا إلى الذمِّ إذا قُدِّمَتْ عَلَيْهَا لا النَّافِيَةُ: لا حَبَّذا المُتَكَبِّرُ
- إذا حذف اسم الإشارة: ذا - جُعِلَ المخصوصُ فاعلاً لحَبَّ: حَبَّ فَنُ التَّارِيخِ - ويجوزُ أَنْ يُجَرَّ بِنَاءٍ زَائِدَةٍ: حَبَّ بِفَنُ التَّارِيخِ - فيكونُ مجروراً لفظاً مرفوعاً محلاً على الفاعلية - حَبَّ بِالضَّمِّ أَكْثَرُ اسْتِعْمَالًا مِنْ حَبَّ
- يجوزُ أَنْ يَقَعَ بَعْدَ حَبَّذا نَكْرَةٌ مَنْصُوبَةٌ عَلَى التَّمْيِيزِ رَافِعَةً مَا فِي اسمِ الإِشَارَةِ مِنَ الإِبْهَامِ: حَبَّذا رَجُلًا زَيْدٌ
- ويجوزُ أَنْ تَقَعَ الحَالُ بَعْدَ حَبَّذا مَقْدَمَةً عَلَى المَخْصُوصِ أَوْ مَوْخَرَةً عَنْهُ: حَبَّذا شَاعِرًا أُخُوْكَ - حَبَّذا أُخُوْكَ شَاعِرًا
- تقدِّمُ المَخْصُوصِ عَلَى حَبَّذا مَمْنُوعٌ مُطْلَقًا فلا يُقَالُ: زَيْدٌ حَبَّذا

- كُلُّ فِعْلِ ثَلَاثِيٍّ مَجْرُودٍ عَلَى وَزْنٍ: قَعْلٌ - لَهُ أَحْكَامُ المَدْحِ وَالذَّمِّ: كَرُمَ التَّلْمِيذُ زَيْدٌ - زَيْدٌ: مَبْتَدَأٌ - جَمَلَةٌ كَرُمٌ: خَيْرٌ
- تَدخُلُ النِّوَاسِخُ عَلَى المَخْصُوصِ مَا عدا: حَبَّذا - كَانَ الكِتَابُ نِعَمَ الرِّفِيقِ

الاستثناء ١ - أحكام الاستثناء بإلا

• هو إخراج الاسم الواقع بعد إلا - أو إحدى أخواتها من حكم ما قبلها: قام القوم إلا زيدًا

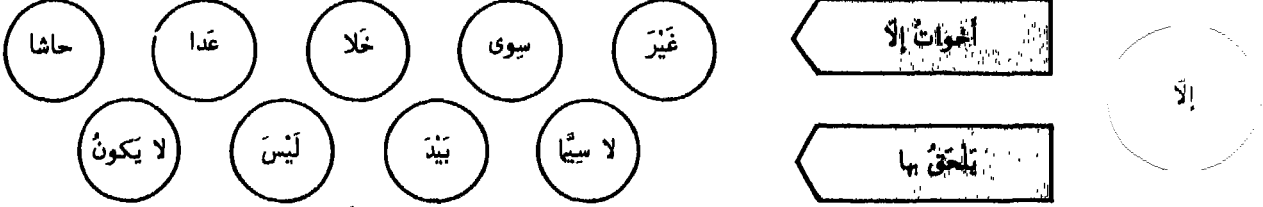

• أما ناصب المستثنى فقيل: إلا - وقيل العامل المتقدم عليها - والمذهب الثاني هو المرجح عند النحاة

- ١- المتصل : وهو ما كان فيه المستثنى من جنس المستثنى منه: قام القوم إلا زيدًا
 ٢- المنقطع : وهو ما كان فيه المستثنى من غير جنس المستثنى منه: عاد الغائبون إلا ذوابهم
 ٣- المرفوع : وهو ما حذف فيه المستثنى منه: ما قام إلا زيدًا

- الاستثناء المتصل هو الشائع في الاستعمال والمنقطع نادر
 • الكلام قيل: إلا - في الاستثناء المرفوع ناقص لا يتم معناه إلا بما بعدها - وسمي مرفوعًا لأن ما قبل إلا - تفرغ لطلب ما بعدها ولم يشتغل عنه بالعمل في غيره - والاستثناء في الحقيقة حاصل عن عامل محذوف كأنك تقول: ما قام أحد إلا زيدًا

إعراب المستثنى	المستثنى			الحرف	المستثنى منه	الجملة	
	متصل	منقطع	مرفوع			مذكور	محذوف
• يُنصبُ وجوبًا	زيدًا	ذوابهم	الثياب	إلا	القوم الغائبون الدار	قام عاد اخترقت	ما
• الترحيح: بذلك من المستثنى منه	زيد	الأشجار	زيد	إلا	القوم الله الناس رجل في الدار	قام يعاقب	ما لا لا
• يُعربُ حسب موقعه من الجملة	زيد	زيدًا	يزيد	إلا	إلا	قام رأيت مررت	ما ما ما

- لا رجل في الدار إلا زيد: يتعذر البدل على اللفظ لمانع فيبذل المستثنى على الحل
 • قد تحمل: إلا - على: غير - فيوصف بها مجردة عن معنى الاستثناء ويجري الإعراب على ما بعدها وذلك بشرط أن يكون الموصوف منكرًا: لي كتب إلا كتبك - لي كتاب إلا الكنز

المستثنى منه مذكور

إلا: حرف عامل

المستثنى منه محذوف

إلا: حرف عاطل

- ١- وجوبًا: في الجملة المثبتة
 ٢- وجوبًا: في الجملة المنفية - والمستثنى منقطع
 ٣- جوازًا: في الجملة المنفية - والمستثنى متصل

يُنصبُ
المستثنى

الاستثناء ٢ - الاستثناء بأخوات إلا وملحقاتها

- المُسْتَثْنَى بَعْدَهَا يَكُونُ مَجْرُورًا: قَامَ الطُّلَّابُ سِوَى وَاحِدٍ
- غَيْرٌ وَسِوَى يَنْطَبِقُ عَلَيْهَا إِعْرَابُ الْأَسْمِ بَعْدَ إِلَّا: لَا أَعْرِفُ غَيْرَ الْحَقِّ
- غَيْرٌ: تَكُونُ لِلإِسْتِثْنَاءِ وَتَكُونُ صِفَةً لِلنِّكْرَةِ
- سِوَى: تَقْدَرُ عَلَيْهَا الْحَرَكَاتُ لِلتَّعَدُّرِ
- تَقْتَرِقُ غَيْرٌ عَنِ سِوَى فِي مَسَائِلَ عَدِيدَةٍ

غَيْرٌ
سِوَى

- إِذَا اعْتَبِرْتَ أَفْعَالًا نَصَبْتَ مَفْعُولًا بِهِ: جَاءَ الزَّائِرُونَ خَلَا وَاحِدًا
- إِذَا اعْتَبِرْتَ أَحْرَفًا جَرَّتْ مَا بَعْدَهَا: جَاءَ الزَّائِرُونَ خَلَا وَاحِدٍ
- إِذَا سَبَقَتْ بِهَا الْمَصْدَرِيَّةُ تَعَيَّنَتِ الْفِعْلِيَّةُ: قَدِمَ الْقَوْمُ مَا خَلَا وَاحِدًا
- بَعْضُ النُّحَاةِ يَمْنَعُ دُخُولَ مَا عَلَيَّ حَاشَا
- تُسْتَعْمَلُ حَاشَا لِلتَّنْزِيهِ: تَمَرَّدَ الْجُنُودُ حَاشَا الْقَائِدَ

خَلَا
عَدَا
حَاشَا

- مُلْحَقَةٌ بِأَدْوَاتِ الإِسْتِثْنَاءِ: يُعْجَبِي الطَّالِبُ وَلَا سِيَّهَا طَالِبٌ - طَالِبًا - طَالِبٍ يَسْتَوْعِبُ
- مُرَكَّبَةٌ مِنْ لَا + سِيَّ + مَا
- لَا: نَافِيَةٌ لِلجِنْسِ . سِيَّ: اسْمُهَا - خَيْرُهَا مَحذُوفٌ
- إِذَا أَتَى بَعْدَهَا اسْمٌ نَكْرَةٌ جَازَ رَفْعُهُ (خَيْرٌ لِمَبْتَدَأِ مَحذُوفٍ) وَنَصْبُهُ (تَمْيِيزًا) وَجَرُّهُ (مُضَافًا إِلَيْهِ)
- إِذَا أَتَى بَعْدَهَا اسْمٌ مَعْرُوفٌ جَازَ الرَّفْعُ وَالْجَرُّ: أَحِبُّ النَّاسَ لَا سِيَّهَا الصَّادِقُ - الصَّادِقِ .
- مَا: تَكُونُ زَائِدَةً إِذَا جَرَرْنَا بَعْدَهَا أَوْ نَصَبْنَا
- مَا: تَكُونُ اسْمًا مَوْصُولًا مُضَافًا إِلَى سِيَّ فِي حَالِ رَفْعِ الْمُسْتَثْنَى
- قَدْ تُسْتَعْمَلُ لَا سِيَّهَا بِمَعْنَى خُصُوصًا فَتُنْصَبُ عَلَى الْمَفْعُولِيَّةِ الْمُطْلَقَةِ . وَيُؤْتَى بَعْدَهَا بِالْحَالِ أَوْ بِالشَّرْطِ أَوْ بِالظَّرْفِ

لَا سِيَّهَا

- لَا تَقَعُ إِلَّا مَنْصُوبَةً: ذَهَبَ بَيْدٌ أَنَّهُ لَمْ يَصِلْ

بَيْدٌ

- قَلْبًا تُسْتَعْمَلُ لَيْسَ لِلإِسْتِثْنَاءِ
- الإِسْتِثْنَاءُ بِـ (لَا يَكُونُ) نَادِرٌ أَيْضًا

لَيْسَ
لَا يَكُونُ

... فَكَانَ مِنْ أَسْئَلَةِ
الْكِسَائِيِّ لِسَيِّبُونِهِ قَوْلُهُ:

مَا تَقُولُ فِي قَوْلِ الْعَرَبِ:
كُنْتُ أَظُنُّ أَنَّ الْعَقْرَبَ أَشَدُّ لَسْعَةً مِنَ الزُّنْبُورِ فَإِذَا
هُوَ إِيَّاهَا؟

فَقَالَ سَيِّبُونِيهِ:

فَإِذَا هُوَ هِيَ، وَلَا يَجُوزُ النَّصْبُ

المجرورات

٢٠٩	المجروراتُ : المَيْكَلُ العامُّ لأقسامِ المَجْرُورَاتِ	١١ - ١
٢١٠	حروفُ الجَرِّ : أقسامُها ومُتعلِّقُها	١١ - ٢
٢١١	الإضافةُ : تحديدها وتقسيمُها	١١ - ٣ - ١
٢١٢	الإضافةُ : الإضافةُ المعنويَّةُ	١١ - ٣ - ٢
٢١٣	الإضافةُ : الإضافةُ اللَّفْظيَّةُ	١١ - ٣ - ٣
٢١٤	الإضافةُ : الإضافةُ إلى الجُمْلَةِ	١١ - ٣ - ٤

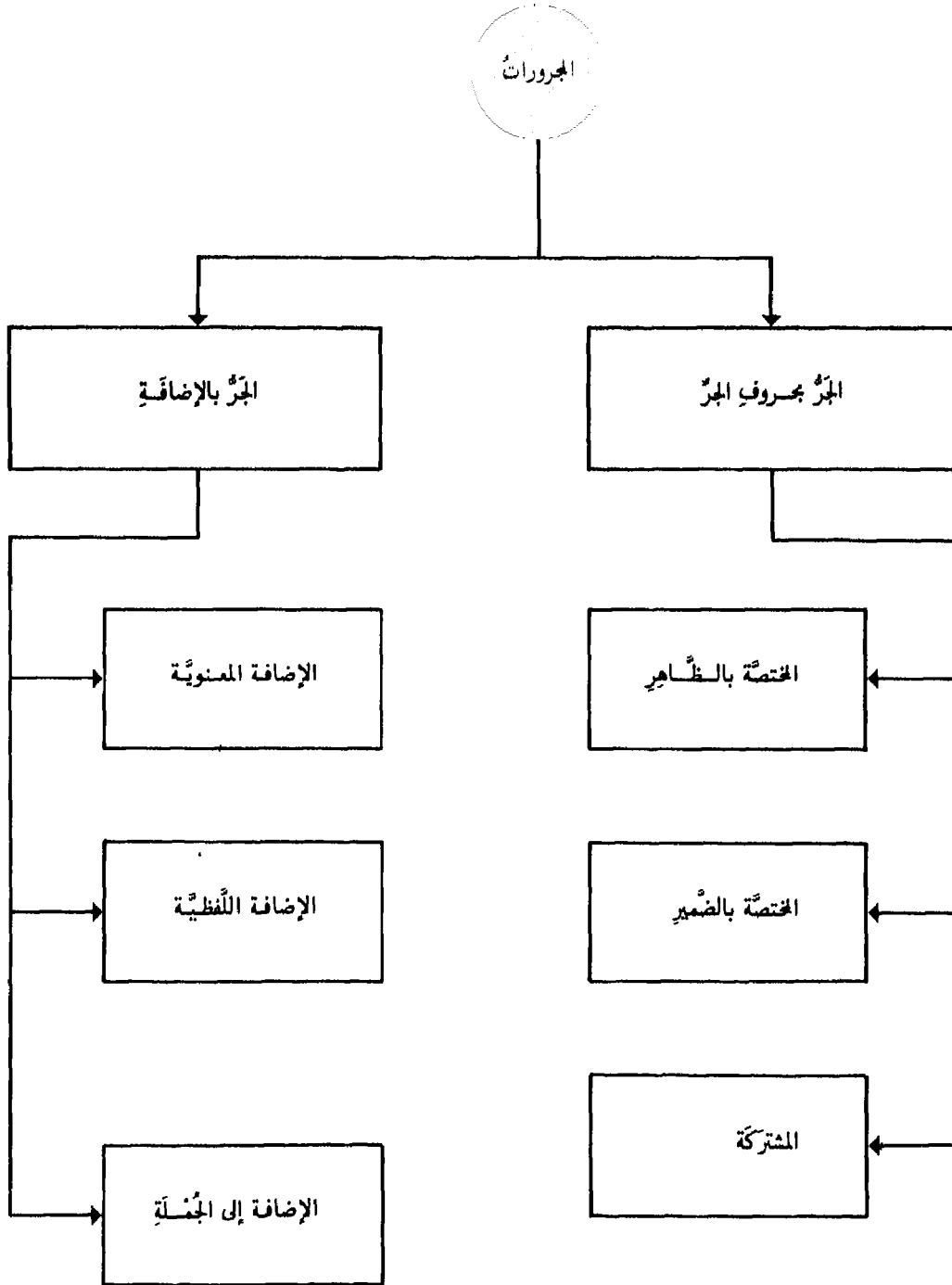

حُرُوفُ الْجَرِّ

أَقْسَامُهَا وَمَتَعَلِّقُهَا

إلى
ب
ت
حتى
حاشا
خلا
رُبَّ
عدا
على
عَنْ
في
ك
كَمْ
ل
لولا
مَنْ
مَنْذُرٌ
من

أقسامها

١ - ما يختصُّ بالظَّاهر:

ت - حتى - رَبُّ - ك - كَمْ - مَنْذُرٌ - مَنْذُرٌ - و

٢ - ما يختصُّ بالضمير:

لولا

٣ - ما يشترك بين الظاهر والمضمر:

إلى - ب - حاشا - خلا - عدا - على - عن - في - ل - من

متعلِّقها

• لا بدَّ لحروف الجرِّ من متعلِّقٍ - ومتعلِّقها الفعلُ وما يُشْتَقُّ مِنْهُ

• إذا دلَّ المتعلِّقُ على وجودٍ مُطلقٍ وَجِبَ حَذْفُهُ للاستغناء عنه: التَّاجِرُ فِي مَكْتَبِهِ - أَي مَوْجُودٌ - وَإِذَا دَلَّ عَلَى وُجُودٍ مَقْيَدٍ بَوَاصِلِ كَالشَّجَاعَةِ وَالجُبْنَ وَجِبَ ذِكْرُهُ: هَذَا شَجَاعٌ فِي بَيْتِهِ جَبَانٌ فِي الْحَرْبِ. لَا يَكُونُ الْمُتَعَلِّقُ مُطْلَقًا إِلَّا إِذَا كَانَ الْمَجْرُورُ صِلَةً أَوْ خَبْرًا أَوْ صِفَةً أَوْ حَالًا: مَرَرْتُ بِالَّذِي فِي الْمَدِينَةِ - الْقَمَرُ فِي كَيْدِ السَّاءِ - شَاهَدْتُ بِأَخْرَجَةٍ فِي مَتْنِ الْبَحْرِ - جَاءَ الْأَمِيرُ فِي مَوْكِبِهِ - فَالْمُتَعَلِّقُ مَحذُوفٌ وَجُوبًا تَقْدِيرُهُ كَائِنٌ أَوْ مُسْتَقَرٌّ وَمَا أَشْبَهَ ذَلِكَ - إِلَّا فِي الصَّلَاةِ فَيَتَعَيَّنُ تَقْدِيرُهُ بِالْفِعْلِ لِأَنَّ الصَّلَاةَ لَا تَكُونُ إِلَّا جُمْلَةً وَالصَّفَةَ مَعَ فَاعِلِهَا لَا تُعَدُّ جُمْلَةً

• يُحذَفُ أَيْضًا الْمُتَعَلِّقُ مَتَى كَانَ مَفْعُولُهُ مَجْرُورًا بِأَحْرَفِ الْقَسَمِ - خِلا الْبَاءِ: وَاللَّهِ لِأَضْحَى بِنُكْلِ نَفِيسٍ فِي سَبِيلِ خَيْرِكُ - أَوْ كَانَ الْمُتَعَلِّقُ قَدْ حُذِفَ فِي: مَثَلٍ - أَوْ شِبْهِهِ كَقَوْلِهِمْ لِلْعَرُوسِيِّنَ: بِالرِّفَاءِ وَالْبَيْنِ - وَلِلْمَسَافِرِ: عَلَى الطَّائِرِ الْبَيْمُونِ - أَوْ كَانَ حُذِفَ عَلَى شَرْطَةِ التَّفْسِيرِ: يَوْمَ الْجُمُعَةِ صُمْتُ فِيهِ

• لَا مُتَعَلِّقَ لِحَرْفِ الْجَرِّ الرَّائِدِ: مَا جَاءَ مِنْ أَحَدٍ - وَلَا لِلْمَنْزَلِ مَنْزِلَةَ الرَّائِدِ: رَبُّ - لَوْلَا - لَعَلَّ - وَلَا لِكَافِ التَّشْبِيهِ: زَيْدٌ كَالْأَسَدِ

• حُكْمُ الظَّرْفِ فِي تَعَلُّقِهِ بِالْفِعْلِ أَوْ شِبْهِهِ كَحُكْمِ حَرْفِ الْجَرِّ

الإضافة : ١ - تحديدها وتقسيمها

- هي نسبة اسم إلى آخر: غلام زيد - سارق البيت



- حكم المضاف أن يُجرّدَ مِن: أل- والتثنية ونوني التثنية والجمع وما ألحق بها: جاء غلاماً زيد - رأيت سارقاً البيت - فيعرب بما يستحقه من الإعراب ويجرّ المضاف إليه على كل حال

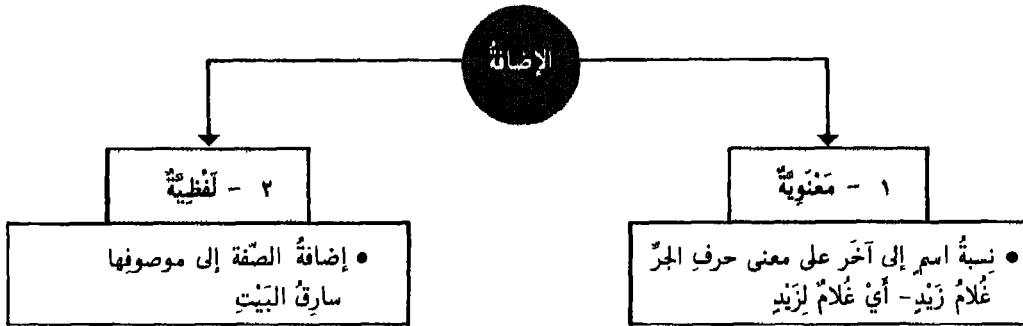

الفرق بينها

٢ - الإضافة اللفظية	١ - الإضافة المعنوية
١ - لا تُفيدُ التعريفَ ولا التخصيصَ لكن تكونُ مُجرّدَ تخفيفِ اللفظِ	١ - تُفيدُ التعريفَ متى أُضيفتِ النكرةُ إلى المعرفة: بيتُ الجارِ وتُفيدُ التخصيصَ متى أُضيفتِ إلى نكرة: بيتُ جارٍ - فإنه أخصُّ مِن: بيت - فقط
٢ - لا تكونُ على معنى حروفِ الجرِّ	٢ - تكونُ على معنى حروفِ الجرِّ: مِن - في - اللامِ
٣ - تُسمّى الإضافة غيرَ المَحضةِ على تقديرِ الانفصالِ فتقول: هذا ضاربُ زيدٍ الآن - على تقدير: هذا ضاربُ زيدًا - ومعناها متحدٍ وإنَّها أُضيفت طلباً للتخفيفِ	٣ - تُسمّى هذه الإضافة مَحضةً لأنها خالصةٌ من نيّة الانفصالِ فلا يُقدَّرُ في: بيتُ جارٍ - بيتُ جارٍ

الإضافة العنويّة - ٢ - الإضافة

- ١ - من : متى كان المضاف إليه جنسًا للمُضاف : خاتمٌ ذهبٍ - ثوبٌ خزّ -
 ٢ - في : متى كان المضاف إليه ظرفًا للمُضاف : صلاةُ العصرِ - درسُ المساءِ -
 ٣ - ل : متى كان المضاف إليه مالكا للمُضاف : كتابٌ أخيكِ - أو شبه مالكٍ : عبدُ زيدٍ -

معانيها

• توجدُ أسماءٌ لا تنفكُ عن الإضافة أصلاً لأنها بالصفة الدلالة بنفسيها فيجبُ أن تنضمَّ إلى غيرها لتكتمل دلالتها

- أيّ - بعض - جميع - مع - كلّ: يجوزُ أن تُضاف في النية فيحذفُ ما تُضاف إليه وتُعربُ منونةً: أيّاً ما تدعو فلهُ الأسماءُ الحسنى - يعني أيّ اسمٍ تدعو - فضلنا بعضهم على بعضٍ - أي على بعضهم - جاؤوا جميعاً - ذهبوا معاً - أي بعضهم مع بعضٍ - كلٌّ حيّ ...

- الجهاتُ الستُ: إذا حُذِفَ ما تُضاف إليه جازَ أن تُستعملَ منونةً كباقي النكراتِ المُعرّبة وأن تُبنى على الضمِّ وأن تُعربَ غيرَ منونةٍ كأنّ المضاف إليه مذكورٌ: كُنْتُ قبلاً مُجتهداً - مات الوزيرُ قبلُ - أو من قبلُ - مات الملكُ ومات الوزيرُ قبلُ - أي قبله - أو من قبل - أي من قبله

- حَسْبُ: لا يجوزُ فيها إلا البناءُ على الضمِّ عندَ قطعها: قَبِضْتُ درهماً فَحَسْبُ - أي فحسبي ما قبضتُهُ

- غيرُ: لا تُقطعُ عن الإضافة إلا مسبوقاً بما أو ليس - والأحسنُ أن تُبنى على الضمِّ: لي عشرةٌ دراهمٍ ليسَ غيرَ - ويجوزُ على قلةٍ تنوينها منصوبةً أو مرفوعةً

- سوى - شبه - غير - مثل: أو الأسماءُ المُتوعّلةُ في الإبهام لا تفيدُ إضافتها تعريفاً: مررتُ برَجُلٍ مثلكَ - فلا يُعلمُ من هُوَ هذا الرَّجُلُ - ولهذا ساغَ وقوعُها صفةً للنكرة

- ذو: بمعنى صاحبٍ لا تُضافُ إلا إلى اسمِ جنسٍ ظاهرٍ غيرَ صفةٍ، نكرةٌ كان: جاءَني رجُلٌ ذو مالٍ - أو معرفةً: جاءَني الرَّجُلُ ذو المالِ - ولا فرقُ بين أن يكونَ موصوفاً بها كما في المثل أو غيرَ موصوفاً بها: جاءَ ذو مالٍ أو ذو المالِ - ومثّلها ذاتٌ ونذر: ذووه - بالإضافة إلى الضمير

- ممّا يلزمُ الإضافة: قصارى الشّيء - حُداداهُ بمعنى غايته -
 لَبِيكُ - حنانِيكُ - سَعْدِيكُ - دواليكُ - هذاذِيكُ: وهي من مصادرِ مشنأةٍ لفظاً ومعناها التّكثيرُ وهي منصوبةٌ بعواملٍ مقدّرةٍ من لفظها أو معناها على أنّها مفعولٌ مُطلقٌ

- لدن: يُجرُّ ما وليها بالإضافة إلا غدوةً فإنهم نصبوها على التّمييز - ويجوزُ فيها الجرُّ وهو القياسُ - وإذا عطفتُ عليها منصوبةٌ جازَ النّصبُ عطفاً على اللفظِ والجرُّ مراعاةً للأصل: لدنٌ غدوةٌ وعشيّةٌ

يُمتنعُ دخولُ التّعريفِ على المضاف فلا يقالُ: المنزلُ الأميرِ - بل: منزلُ الأميرِ

أل

وما تبقى من الجهاتِ الستِ وما هو في معناها

الإضافة اللفظية - ٣ - الإضافة

- ١- إضافة اسم الفاعل إلى مفعوله: جاء سارق البيت. وتندرج فيه صيغ المبالغة: شراب العسل
- ٢- إضافة اسم المفعول إلى نائب فاعله: هذا مسروق البيت
- ٣- إضافة الصفة المشبهة إلى فاعليها: أنت الكرم الأصل

أنواعها



- لا يُضَافُ الاسمُ إلى مُرادِفِهِ، فلا يُقالُ: لَيْثٌ أَسَدٌ، إلَّا إذا كانا عَلَمَيْنِ.
- لا يُضَافُ موصوفٌ إلى صِفَتِهِ. أمَّا قولُهُم «صلاةُ الأولى» فتأويلُهُ: صلاةُ السَّاعَةِ الأولى.
- أمَّا إضافةُ الصِّفَةِ إلى الموصوفِ فجاززةٌ، بشرطِ أن يَصِحَّ تَقْدِيرُ «مِنْ»، نحو: كِرَامُ النَّاسِ، أي الكرامِ مِنَ النَّاسِ.
- يَجُوزُ أن يُضَافَ العامُّ إلى الخاصِّ، نحو: يَوْمُ الجُمُعَةِ. ولا يَجُوزُ العكسُ.

<ul style="list-style-type: none"> • يُحذَفُ المضافُ لقيام قرينة تدلُّ عليه ويُقامُ المضافُ إليه مقامه فيعرَّبُ بإعرابه: جاء رَبِّيكَ - أي: أمرُ رَبِّيكَ - • ويُحذَفُ المضافُ إليه وَيَبْقَى المضافُ كحالِهِ لو كانَ مُضَافًا فيُحذَفُ تَنوينُهُ وذلك إذا عَطِيفَ على المضافِ اسمٌ مُضَافٌ إلى مِثْلِ المحذوفِ مِنَ الاسمِ الأوَّلِ: قَطَعَ اللهُ يَدَ وَرَجَلِ مَنْ قالَها - التَّقْدِيرُ: قَطَعَ اللهُ يَدَ مَنْ قالَها وَرَجَلِ مَنْ قالَها - فَحُذِفَ: مَنْ قالَها - غيرَ أنَّ الأَفْصحَ إضافةُ الأوَّلِ إلى الاسمِ الظَّاهِرِ والثَّاني إلى ضميرِهِ: قَطَعَ اللهُ يَدَ مَنْ قالَها وَرَجَلَهُ - 	<p>في حذف</p> <p>المضاف</p> <p>والمضاف إليه</p>
--	---

- يَشْتَرَطُ في اسمِ الفاعلِ والمفعولِ أن يكونا في الإضافة اللفظية بمعنى الحالِ أو الاستقبالِ لأنَّها إذا كانا بمعنى الماضي مثل: باري الوجود - أو بمعنى الاستمرارِ مثل: حامِي العَشيرة - أو جَرِيًا مجرى الأسماءِ الموصوفةِ مثل: كاتِبُ القَاضي - مَمْلوكُ الأمير - تكونُ الإضافة معنويَّةً أمَّا الصِّفَةُ المشبَّهةُ فلا تكونُ إضافةً لفظيةً لأنَّها تَتَعَيَّنُ للماضي

- يَجُوزُ دُخولُ أَلِ التَّعريفِ على المضافِ بشرطِ وجودِها في المضافِ إليه: أَنْتَ المُتَّبِعُ الحَقُّ
- أو في ما أُضِيفَ إليه المضافُ إليه: أَنْتَ المُكْرَمُ غُلامِ الأميرِ -
- أو كانَ المضافُ مثنًى أو جمعَ مذكَّرٍ سالماً: الفاتِحَا دِمَشقَ خالِدٍ وأبو عُبَيْدَةَ - السَّاكِنو بَيْروتَ آمِنونَ

أل

الإضافة إلى الجملة - ٤

- إنَّ بعضَ الظُّروفِ تُضافُ إلى الجملةِ الخبريةِ على تأويلها بالمصدر:

مضاف إليه (جملة خبرية)	مضاف (ظرف زمان)	فعل وفاعل ومفعول به
زاره الأعيان	يوم	رُزْتُ صديقك

- وإنَّما التزموا تأويل الجملة بالمصدر لتكون الإضافة في الحقيقة إلى المفرد على حكمها - ويؤولون أيضاً الظروف غير المتصرفة بما يرادفها من الظروف المتصرفة لتصح إضافتها إلى المفرد فيقدر في: جلست حيث جلس الأمير - أي مكان جلوسه - وفي: قمت إذ قام زيد - أي حين قيامه - الخ...

مُذ - مُنذ	إذ - إذا - حينئذ - لَمَّا
<ul style="list-style-type: none"> • تُضافان إلى الفعلية: • ما رأيتُه مُذ رَحَل - • أو إلى الاسمية: • ما رأيتُكَ مُذ أَنَا مَرِيضٌ 	<ul style="list-style-type: none"> • تُضافُ إلى الجملةِ الخبريةِ - وهي تُلزمُ البناءَ وجوباً لافتقارها للأزم إلى الجملة - • إذ - حينئذ: تُضافان إلى الجُمْلَتَيْنِ الاسميَّةِ والفعليةِ - غيرَ أنَّ الغالبُ في: حينئذ - أن تُضافَ إلى الجملةِ الفعليةِ والغالبُ في: إذ - أن تُضافَ إلى الماضي وَقَدْ تُضافُ إلى المضارع: • نَزَلْتُ حَيْثُ الأَمِيرُ نازِلٌ - مَرَرْتُ إذ الجُنُودُ عافلونَ - أَذْهَبُ إذ ذَهَبْتُ - • إذا - لَمَّا: تختصانِ بالفعليةِ غيرَ أنَّ: لَمَّا - لا تستعملُ إلا مع الماضي ولا تستعملُ إذا - إلا مع المستقبلِ وَلَوْ دَخَلْتُ الماضي لأنه في المعنى مستقبلٌ وأكثرُ ما يكونُ الفعلُ بعدها ماضياً وقد يكونُ مضارعاً -

- إنَّ المبهَمَ من ظروفِ الزَّمانِ تجوزُ إضافتهُ إلى الجملةِ: جِئْتُ حِينَ الجَيْشِ مُنْهَزِمٌ - أي حِينَ انهزامِ الجَيْشِ -
- اختلفَ في إضافةِ المحدودِ مِنَ الظُّروفِ: أسبوعٌ - شهرٌ - عامٌ - فقيلَ تَمْتَنِعُ لأنَّ الظَّرْفَ إنَّما يُضافُ إلى الجملةِ حَمَلًا على: إذ - وهي تدلُّ على زمانٍ غيرِ محدودٍ - وقيلَ تجوزُ استدلالاً بما سَمِعَ منها كقولِ الشاعرِ: مَضَتْ سَنَةٌ لِعَامٍ وَلِدُنْتُ فِيهِ وَعَشْرٌ بَعْدَ ذَلِكَ وَحِجَّتَانِ وَقَصْرُهَا بَعْضُهُمْ عَلَى: العامِ والسَّنَةِ - فقط لكثرةِ ورودها في الكلام -
- لَمَّا كانتِ هذه الظُّروفُ تُضافُ إلى الجملةِ جَوَازاً كان يجوزُ فيها الإعرابُ على الأصلِ، والبناءُ لتقصِدِ المشاكلةَ لأنَّ الجَمَلَ كُلَّها مَبْنِيَةٌ - والخلافُ بين النُّحَاةِ يترتَّبُ على النَّظَرِ إلى الجملةِ بأسرها أو إلى صدرها فَقَطْ - فَمَنْ نَظَرَ إلى مجموعِ الجملةِ اختارَ البناءَ مُطْلَقاً وَمَنْ نَظَرَ إلى صدرها فَقَطْ اختارَ البناءَ مع المَبْنِيِّ والإعرابَ مع المعربِ طَلَباً لِلْمُنَاسَبَةِ بين المتجاورين -
- المرادُ بالظُّروفِ اسمُ الزَّمانِ مُطْلَقاً لا المفعولُ فيه فَقَطْ - ولِذَلِكَ يجري هذا الاستعمالُ في المنصوبِ عَنِ الظَّرْفِيَّةِ وفي غيره: هذا يَوْمٌ يَنْفَعُ الصَّادِقِينَ صِدْقُهُمْ
- يُشْتَرَطُ في الجملةِ أن لا تكونَ مُشْتَمِلَةً على ضميرٍ يَعودُ إلى المضافِ فلا يُقالُ: جِئْتُ يَوْمَ جاءَ زَيْدٌ فِيهِ
- إذا صُدِّرَتِ الجملةُ المضافُ إليها بِجَرَفِ نَفْيٍ: يَوْمٌ لا تَمْلِكُ نَفْسٌ لِنَفْسٍ شَيْئاً، بَيِّنِي لِلْمُضَافِ مَعَهَا حُكْمَهُ في الإعرابِ والبناءِ - فإن كان حَرْفٌ: لا - النافية للجنسِ مثل: يَوْمٌ لا حَرَّ ولا بَرْدَ - جاز في اسمها الفتحُ على البناءِ والرَّفْعُ على إلغائها أو إعمالها عَمَلٌ: ليس - والجُرُّ على اعتراضها بين المتضاميتين

التواضع

١٢ التَّوْبِيعُ

١٢		١٢
٢١٧	الهَيْكَلُ العامُّ لأقسام التَّوْبِيعِ :	١٢ - ١
٢١٨	تَحْدِيدُهُ وَأَسَامُهُ :	١٢ - ٢ - ١
٢١٩	عِلَاقَةُ النَّعْتِ بِالْمَنْعُوتِ :	١٢ - ٢ - ٢
٢٢٠	تَعَدُّدُ النَّعْتِ وَقَطْعُهُ وَتَقْدِيمُهُ وَحَذْفُهُ :	١٢ - ٢ - ٣
٢٢١	تَحْدِيدُهُ وَأَسَامُهُ :	١٢ - ٣
٢٢٢	تَحْدِيدُهُ وَأَسَامُهُ :	١٢ - ٤ - ١
٢٢٣	عِلَاقَةُ الْبَدَلِ بِالْمُبْدَلِ مِنْهُ :	١٢ - ٤ - ٢
٢٢٤	تَحْدِيدُهُ وَأَسَامُهُ :	١٢ - ٥
٢٢٥	تَحْدِيدُهَا وَأَلْفَاظُهَا :	١٢ - ٦
٢٢٦	عِلَاقَةُ التَّابِعِ بِالْمَتَّبِعِ فِي الصَّرْفِ وَالنَّحْوِ :	١٢ - ٧

الهيكَلُ العامُّ لأقسامِ التَّوابعِ

التَّوابعُ

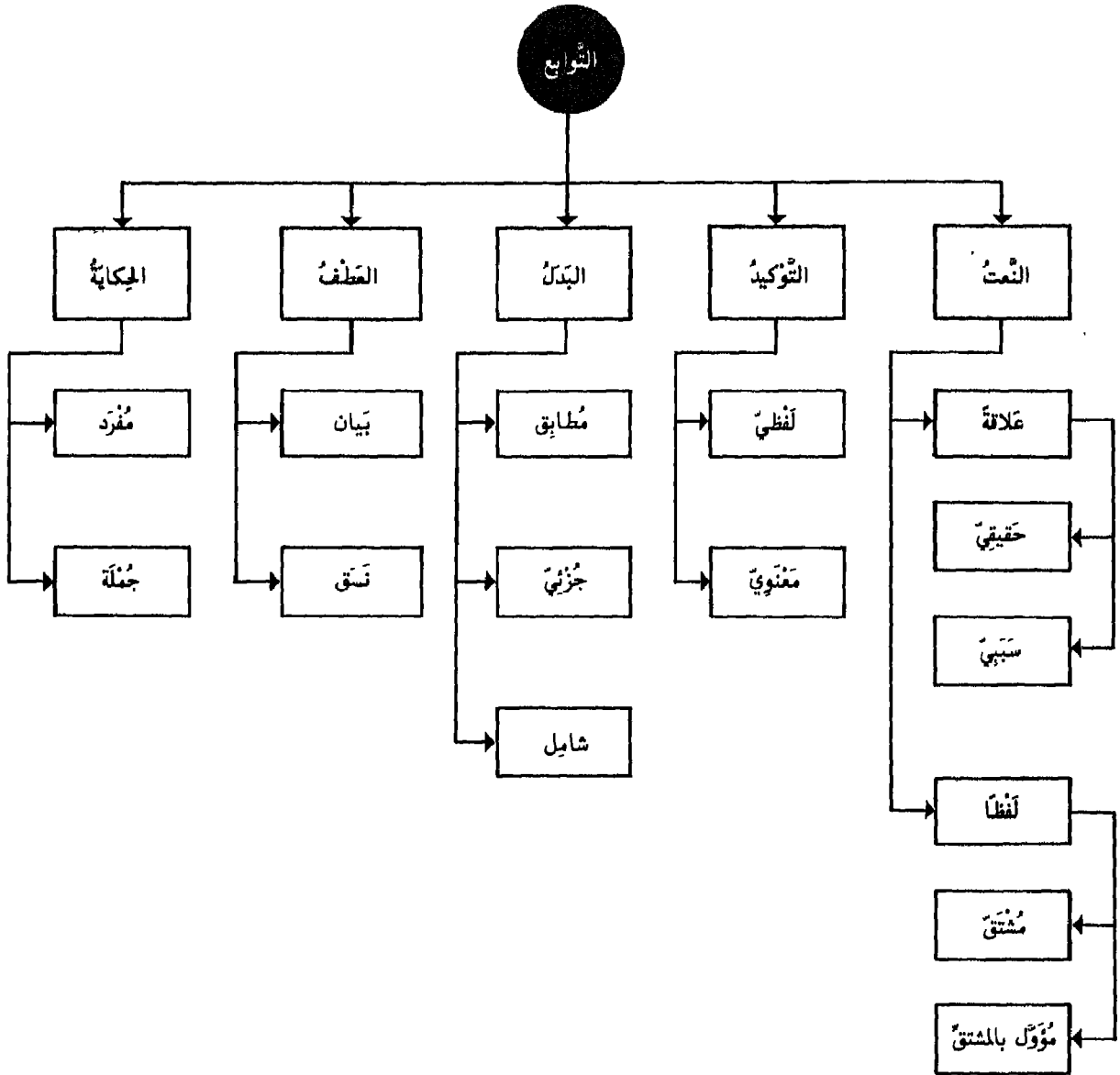

- قَدْ يَسْرِي إِغْرَابُ الكَلِمَةِ عَلَى مَا بَعْدَهَا فَيُرْفَعُ المَتَأَخَّرُ بِسَبَبِ رَفْعِ المَتَقَدِّمِ وَيُنْصَبُ بِسَبَبِ نَصْبِهِ وَهَلَمْ جَرًّا - وَيُسَمَّى المَتَأَخَّرُ تَابِعًا وَالمَتَقَدِّمُ مَتَبَوِّعًا -



النعت ٣ - تعدد النعت وقطعه وتقدمه وحذفه

- إذا تعددت النعوت واختلفت معنى النعت ولفظه وجب تفريقه بعطفٍ بعضه على بعض
- إذا كان المنعوت مفرداً وتعددت نعوتُهُ جازَ أن يُعطفَ بعضُ النعوتِ على بعضٍ وجازَ أن لا يُعطفَ

الجملة	النعت تابع في الجر	العطف تابع في الجر	الجملة	النعت تابع في الرفع	النعت تابع في الرفع
مررتُ برَجُلٍ	كاتبٍ	وقفيهِ وشاعِرٍ	جاءَ زَيْدٌ	العالمُ	الفقِيهُ الشاعِرُ

- يُستثنى نعتُ اسمِ الإشارةِ المثنى والمجموع فلا يُقال: مررتُ بهذَيْنِ الطويلِ والقصيرِ - ولا بهؤلاءِ الشاعِرِ والكَاتبِ والفقِيهِ - على سبيلِ النعتِ - يجوزُ ذلك على سبيلِ البدلِ أو عطفِ البيانِ -

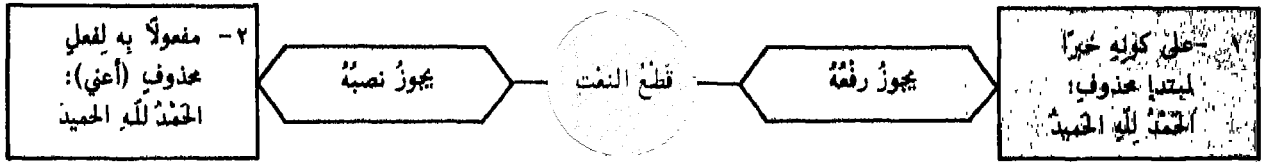

- يَجوزُ قُطْعُ النعتِ إذا لم يكن ذِكْرُهُ لازماً لِلنعتِ كالنعتِ الَّذي يرادُ به المدحُ أو الذمُّ أو الترحمُ

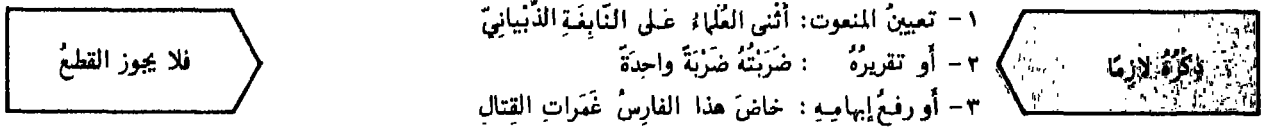

- إذا اختلفت العاملان أو اختلف عملها يجب قطع نعت مفعوليهما الشامل لهما إما على الخبرية وإما على المفعولية: رأيتُ عمراً وقامَ زيدُ الكرِيمانِ - الكرِيمينِ - ولا يجوز الإتيانُ - وإذا اختلف العملُ، والعاملُ واحدٌ وجبَ القُطْعُ أيضاً: ضربَ زيدٌ عمراً الشاعِرانِ - وذلك لاختلافِ نسبته إليهما - وإذا كان العاملان مُتحدِّين معنى وَعَملاً ونعت معمولاهما أتبع النعت: قديمٌ بولسٌ وحضرَ بطرسُ الكرِيمانِ - لأنها يتركان منزلة العامل الواحد لاتحادها في المعنى - ويجوزُ القُطْعُ أيضاً -

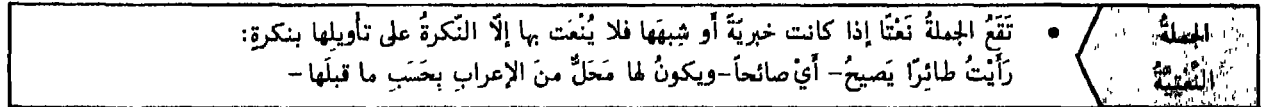

- لا تقع الجملة الإنشائية ولا الطلبية نعتاً - بخلاف الشرطية: رأيتُ فقيراً من يُحسِنُ إليه ينلُ ثواباً عندَ رَبِّهِ -
- يُشترطُ في الجملة الخبرية أن تكون مشتبهة على ضميرٍ ملفوظٍ أو مقدرٍ يربطها بالموصوف وإلا كانت أجنبية عن المنعوت فلا يتخصص بها
- إذا نعت الاسم بمفردٍ وحلته فالأولى تقديم المفرد لأنه الأصل: رأيتُ رجلاً فقيراً لا يُحسنُ إليه أحدٌ

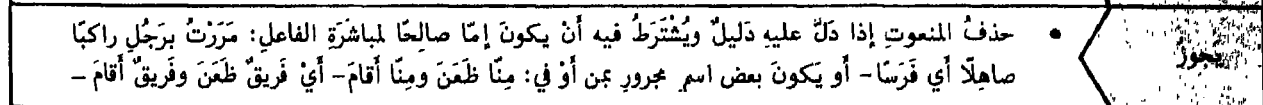
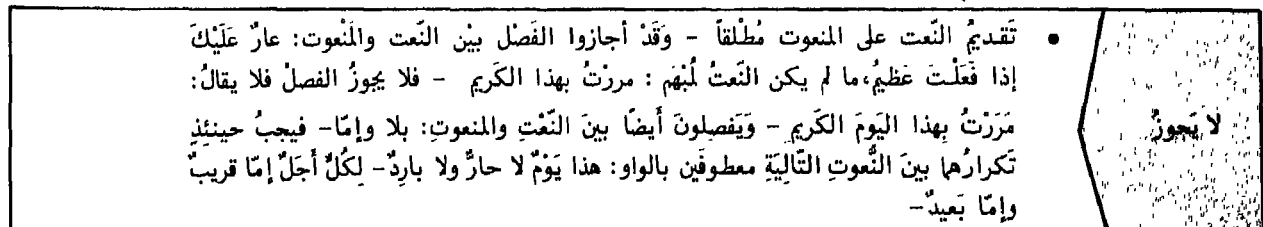

النَّعْتُ - ٢ - عَلاَقَةُ النَّعْتِ بِالنَّمْعِ

• النَّعْتُ الْحَقِيقِيُّ يَتَّبِعُ مَا قَبْلَهُ وَيَرْتَقِ ضَمِيرُهُ

النَّعْتُ الْحَقِيقِيُّ يَتَّبِعُ النَّمْعَ فِي:

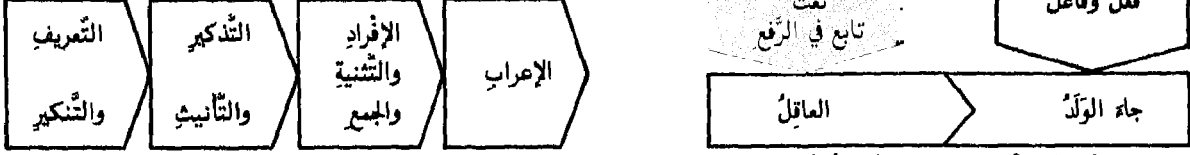

• إِنَّ مُطَابَقَةَ النَّعْتِ لِلنَّمْعِ مَشْرُوطَةٌ بِأَنْ لَا يَمْنَعَنَّ مِنْ ذَلِكَ مَانِعٌ كَمَا فِي: صَبُورٌ وَجَرِيحٌ - وَأَفْعَلُ التَّنْفِيزِ الْقُرُونُ مِنْ: رَأَيْتُ امْرَأَةً صَبُورًا أَفْضَلَ مِنْ هِنْدٍ

أمثلة	النَّعْتُ	النَّمْعُ
جاء اللَّبْنَانِيُّونَ الْفَاضِلُونَ الْبَنُونَ الصَّالِحُونَ أَوْ الصَّالِحَةُ الرِّجَالُ الْمُحْسِنُونَ أَوْ الْمُحْسِنَةُ المُؤَنَاتُ الْفَاضِلَاتُ أَوْ الْفَاضِلَةُ اشْتَرَيْتُ كُتُبًا كَثِيرَةً اشْتَرَيْتُ كُتُبًا كَثِيرَاتٍ فَلْيَشْكُرْكَ الْكَوَاكِبُ النَّاطِقُونَ بِقُدْرَتِكَ عَاشَرْنَا قَوْمًا مُهَذَّبًا عَاشَرْنَا قَوْمًا مُهَذَّبِينَ جاء يوسُفُ ومَرْيَمُ الْعَامِلَانِ هَلَكَ الْجُنُودُ وَالْحَيُولُ النَّافِعُونَ	• وَجِبَتْ الْمَطَابَقَةُ • جَازَتْ الْمَطَابَقَةُ وَهِيَ الْأَفْضَلُ • وَجَازَ أَنْ يَكُونَ مَفْرَدًا مُؤَنَّثًا • بِلَفْظِ الْمَفْرَدِ الْمُؤَنَّثِ - وَهُوَ الْأَجُودُ - • أَوْ جَمْعِ مُؤَنَّثِ سَالِمٍ • يُسْتَعْمَلُ لَهُ مَا يُسْتَعْمَلُ لِلْعَاقِلِ • جَازَ الْمَفْرُدُ • جَازَ الْجَمْعُ • يَغْلِبُ الْمَذْكَرُ • يَغْلِبُ الْعَاقِلُ	١- جَمَعَ مَذْكَرًا سَالِمًا ٢- جَمَعَ لِلْعَاقِلِ مَلْحَقًا بِجَمْعِ مَذْكَرٍ سَالِمٍ جَمَعَ لِلْعَاقِلِ مَلْحَقًا بِجَمْعِ مَكْسَرٍ جَمَعَ لِلْعَاقِلِ مَلْحَقًا بِسَالِمٍ مُؤَنَّثٍ ٣- جَمَعَ لِعَبِيرٍ عَاقِلٍ ٤- مَا لَا يَغْتَقِلُ بِمَنْزِلَةِ الْعَاقِلِ ٥- اسْمُ جَمْعٍ ٦- مُؤَلَّفٌ مِنْ مَذْكَرٍ وَمُؤَنَّثٍ ٧- مُؤَلَّفٌ مِنْ عَاقِلٍ وَغَيْرِ عَاقِلٍ

• النَّعْتُ السَّبْبِيُّ لَهُ حَالَتَانِ:

• أَنْ يَكُونَ مَقْرُونًا بِضَمِيرِ النَّمْعِ أَوْ مُضَافًا إِلَى مَا فِيهِ ضَمِيرُهُ

١ - يَتَّبِعُ مَا قَبْلَهُ فِي:

• جَاءَ الرَّجُلُ الْفَاضِلُ مُعَلَّمُهُ

التعريف والتشكيير

الإعراب

٢ - وَيَتَّبِعُ مَا بَعْدَهُ فِي:

• جَاءَ الرَّجُلُ الْكَرِيمُ مُعَلَّمُوهُ

التذكير والتأنيث

• إِلَّا إِذَا كَانَ جَمًّا مَكْسَرًا فَيَجُوزُ جَمْعُهُ: جَاءَ فِي الرَّجُلِ الْفُضْلَاءُ آبَاؤُهُ

• أَنْ لَا يَكُونَ مَقْرُونًا بِضَمِيرِ النَّمْعِ وَيَجْرِي مَجْرَى النَّعْتِ الْحَقِيقِيِّ أَيُّ يَتَّبِعُ مَا قَبْلَهُ فِي:

• رَأَيْتُ الْفَتَاةَ الْكَرِيمَةَ النَّسْبِ

• رَأَيْتُ رَجُلَيْنِ كَرِيمِي الْأَبِ

• رَأَيْتُ رِجَالًا حَسَانَ الْوَجْهِ

التعريف

التذكير

الإفراد

الإعراب

والتشكيير

والتأنيث

والتثنية

والتثنية

والتشكيير

والتأنيث

والتثنية

والتثنية

تَحْدِيدُهُ وَأَقْسَامُهُ

التَّوَكُّيدُ

• هو تابع يُزِيلُ عن مَتَّبِعِهِ ما لا يُرَادُ مِنْ اِحْتِمَالٍ مَعْنَوِيَّةٍ

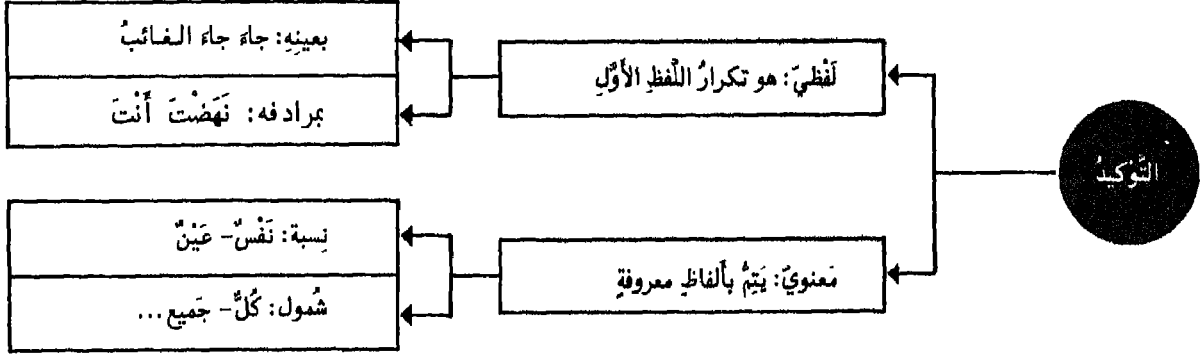

- يكون في: الاسم - الضمير - الفعل - الحرف - الجملة
- تُؤكِّدُ بالضمير المرفوع المنفصل كلَّ ضميرٍ مُتَّصِلٍ أو مُسْتَتِرٍ مرفوعاً كان أم منصوباً أم مجروراً: ذهب - هو - سمعتك أنت - مررتُ به هو

التَّوَكُّيدُ
اللَّفْظِيُّ

- يكون بذكر كلمة: نفس - عين - جميع - عامة - كل - كلا - كلتا.
- بشرط أن تُضَافَ هذه المؤكِّداتِ إلى ضميرٍ يناسبُ المؤكِّدَ: ذهبَ الطَّالِبُ نَفْسُهُ

التَّوَكُّيدُ
المَعْنَوِيُّ

- يُفِيدُ التَّوَكُّيدُ بِهَا رَفْعَ اِحْتِمَالٍ أَنْ يَكُونَ فِي الكَلَامِ مَجَازاً أو سَهْواً أو نِسْيَاناً
- إذا كانَ المؤكِّدُ مثنًى أو جمعاً تُجَمَعانِ على: أنفُس - أعين
- إذا أَكَّدنا بِها ضميرَ رَفْعٍ مُتَّصِلاً، وَجِبَ تَأْكِيدُهُ قَبْلَ ذَلِكَ بِالضَّميرِ المَنْفَصِلِ: جاءَهُ هُوَ عَيْنُهُ

نفس - عين

- تُفِيدانِ في إثباتِ الحُكْمِ لِلاثنينِ المؤكِّدَينِ مَعاً

كلا - كلتا

- يُفِيدُ التَّوَكُّيدُ بِها الدَّلالةَ على الإِحاطَةِ والشُّمُولِ: رَحَلَ القَوْمُ كُلَّهُمْ - جاءتِ القَبيلَةُ كُلُّها

كل - أجمع - جميع - عامة

- يُؤْتِي في توكيدِ التَّوَكُّيدِ بِمدِّ كَلِمَةٍ (كل) بِكَلِمَةٍ (أجمع).
- جاءَ الجَيْشُ كُلَّهُ أَجْمَعُ

البَدَلُ : ١ - تحديده وأقسامه

• هو تابع مقصود بالحكم لذاته يُذكر متنوعه تفهيداً له

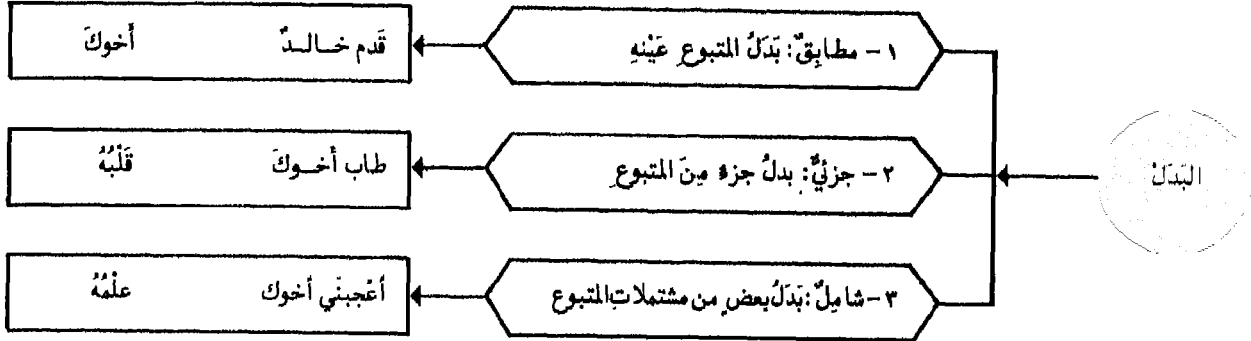

- ١ - أخوك : هو خالد عينه ويسمى بدل كل من كل
 ٢ - قلبه : هو بعضه أو جزء منه ويسمى بدل البعض من الكل
 ٣ - علمه : هو من مشتملاته ويسمى بدل الاشتغال
 • وقس عليه : أطاع حتى الموت موت الصليب - أكلت الرغيف ثلثه - أفادني الخطيب خطبته

• يُلحق ببدل الاشتغال البدل الذي سماه النحاة ببدل التفصيل وهو ما فصل الجمل الذي قبله: أكرم والديك: أباك وأمك - لك علي ثلاثة: فضل التربية وفضل التعليم وفضل التدبير
 وقوله: ألا في سبيل المجد ما أنا فاعل عفاة وإقدام وحزم ونابل
 عفاة وإقدام الخ... بدل تفصيل من: ما

- ويجوز في هذا النوع من البدل الإتيان على الأصل : مررت بالرجلين : زيد وعمرو
 والرفع على تقدير - ها : مررت بالرجلين : زيد وعمرو
 والنصب على تقدير - أعني : مررت بالرجلين : زيذا وعمرا

لا يحتاج إلى رابط لأنه نفس المبدل منه في المعنى

بدل الكل من الكل

يحتاجان إلى رابط وهو الضمير الملفوظ أو المقدّر:
 لله عليكم حج البيت من استطاع إليه سبيلاً - أي من استطاع منكم

بدل البعض من الكل
 وبدل الاشتغال

- قد تنوب أن عن الضمير فتربط المبدل بالمبدل منه: قبَلتُه اليد - أي يده
 • قد يأتي بدل البعض وليس معه ضمير مذكور ولا مقدّر: ما جاءني أحدٌ إلا هِنْدٌ - هِنْدٌ: بدل بعض من أحد - وهي مستغنية عن ارتباطها بضمير
 • إذا ضمّن المبدل منه حرف شرط أو حرف استفهام ظهر ذلك الحرف مع البدل: متى قُمت إن ليلاً أو نهاراً أقوم - كيف أنت أصحیح أم سقيم ؟
 • لا يجوز التصريح بعامل المبدل منه ما لم يكن جاراً: استعنت بزید بأخيك أو إذا كان البدل ضميراً: آمنت بالله به وحده

عَلَاقَةُ الْبَدَلِ بِالْمُبَدَلِ مِنْهُ

- ٢ -

الْبَدَلُ

• الْبَدَلُ لَا يَتَّبِعُ الْمُبَدَلَ مِنْهُ إِلَّا فِي الْإِعْرَابِ - وَأَمَّا فِي غَيْرِ ذَلِكَ فَيَخْتَلِفَانِ

نوع البدل والمبدل منه	الجملة والمبدل منه	البدل (تابع)
١ - المعرفة مِنَ المعرفة ٢ - المعرفة مِنَ النكرة ٣ - النكرة مِنَ المعرفة	جاء خالدٌ الفعلُ قسَّانٌ مررتُ بزيدٍ	أخوكُ الجامدُ المُشْتَقُّ رَجُلٍ عالمٍ
١ - المضمَرُ مِنَ الظَّاهِرِ ٢ - الظَّاهِرُ مِنَ المضمَرِ ٣ - المضمَرُ مِنَ المضمَرِ	رَأَيْتُ أَخَاكَ رَأَيْتُهُ رَأَيْتُهُ	إِيَّاهُ أَخَاكَ إِيَّاهُ
١ - الفعلُ مِنَ الفعلِ ٢ - الفعلُ مِنَ الاسمِ	قامَ زيدٌ زيدٌ متَّقٍ	ذَهَبَ يَخَافُ اللَّهَ
١ - الجُمْلَةُ مِنَ الجُمْلَةِ	هُوَ اللَّهُ أَحَدٌ ارْحَلْ عَنَّا	اللَّهُ الصَّمَدُ لَا تُقِيمَنَّ عِنْدَنَا
١ - الجُمْلَةُ مِنَ المَفْرُودِ ٢ - المَفْرُودُ مِنَ الجُمْلَةِ	عَرَفْتُ زَيْدًا لَا إِلَهَ إِلَّا اللَّهُ	أَبُو مَنْ هُوَ كَلِمَةُ الْإِخْلَاصِ
١ - يُبَدَلُ بِمَا سَقَطَ مِنَ الكَلَامِ	لا إلهَ	إلا اللهَ

- ٢ - ٣: إذا كان المبدل منه ضمير متكلم أو مخاطب فلا يُبدل منه - فلا يُقال: رأيتك عمراً - ما لم يُفد الإحاطة كالتوكيد فيبدل منه: خذوا هذا لكم ثلاثتكم - قد غمرتنا بفضلك كبيرنا وصغيرنا
- ٣ - ٣: إذا وقع المضمَرُ مرفوعاً بعد مرفوع احتمل التوكيد والبدلية: قمتُ أنا - وإذا وقع مرفوعاً بعد منصوب أو مجرورٍ تعين فيه التوكيد: رأيتك أنت - هذا لي أنا
- ٣ - ١: لا يُشترط اتحاد الفعلين في الصيغة فتقول مع الإبدال: إن زارني زيدٌ يذهبُ إليّ أحياناً إليه - لأنَّ الماضي قد انصرف إلى الاستقبال بوقوعه بعد أداة الشرط
- ٤ - ١: الفرق بين الفعل وبدل الجملة الفعلية هو أنَّ الفعل يُنظرُ فيه إلى نفسه دون فاعله. والجملة يُنظرُ إليها برمتها فيكون الإتيان بمجرد الفعل وحده ومجموع الجملة بأسرها

- فيبدلُ الفعلُ مِنَ الفعلِ بَدَلَ كُلِّ مِنْ كُلِّ : متى تأتانا تُلِّمُ بنا
وَبَدَلَ بَعْضٍ مِنْ كُلِّ : إن نُصَلَّ تَسْجُدُ لَكَ بِرَحْمَتِكَ
وَبَدَلَ اشْتِهَالٍ : مَنْ يَصَلِّ إِلَيْنَا يَسْتَعِينُ بِنَا يَعْنُ
- ويقاسُ عليه بَدَلَ الجُمْلَةِ مِنَ الجُمْلَةِ

كُلُّ ما يَتَّبِعُ فِي الْأَسْمَاءِ
يَقَعُ فِي الْأَفْعَالِ وَالْجُمْلِ

تَحْدِيدُهُ وَأَقْسَامُهُ

العطف

١- عطف البيان هو تابع أشهر من متبوعه

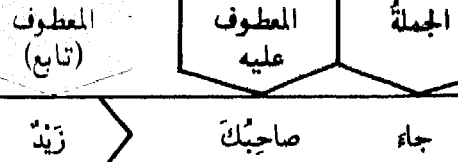

٢- عطف النسق هو تابع يلي أحد حروف العطف

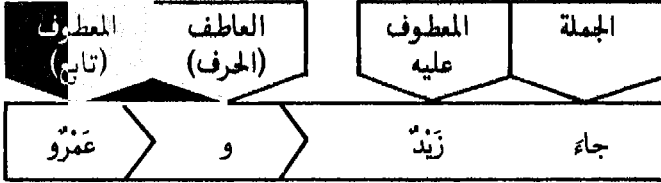

- ١ - زيد عطف بيان على: صاحبك - وهو أشهر منه يزيد ببياناً - وفائدته إيضاح متبوعه إن كان معرفة - أو تخصيصه إن كان نكرة: لِبِسْتُ ثَوْبًا جَبَّةً - فَإِنَّ جَبَّةً - أَحْصُ مِنْ ثَوْبٍ
- كلُّ عطف بيانٍ يَصِحُّ أَنْ يَحُلَّ مَحَلَّ المعطوفِ عليه ويُمكن الاستغناء عنه

١- يتفقان: في نحو: جاء صدقك زيد	عطف البيان والبدل	٢- يفترقان: لا يكون الأول مضمراً ولا تابعا لمضمراً ولا فعلاً ولا تابعا لفعلي - يوافق
يقال: جاء زيد - وجاء صاحبك - وإلا فيتعين العطف ويتمتع البدل	متبوعه تعريفاً وتذكيراً لا في نيته إحلاله محلَّ الأول بخلاف البدل	
عطف البيان يتبع ما قبله في الإعراب	الإفراد والشبهة والجمع	التذكير والتأنيث

- ٢- عطف النسق يجري بواسطة حروف العطف ويكون الإتيان في مشاركة الثاني للأول إما في اللفظ والمعنى جميعاً وإما في اللفظ فقط: جاء زيد وعمرو - جاء زيد لا عمرو
- يشترط لصحة العطف أن يصح توجه العامل إلى المعطوف أو إلى ما هو بمعناه: ذهب الأمير وخادمه - يصح هنا أن يتوجه العامل إلى: خادمه - فيقال: جاء خادمه - أما في نحو: قام يوسف وأنا - فلا يصح أن يتوجه إلى: أنا - ولكن يتوجه إلى: التاء - وهو مرادفه أي بمعناه - فيقال: قام يوسف وقمت
- إذا لم يصح توجه العامل إلى المعطوف ولا إلى مرادفه أضمر له عامل يلائمه وجعل ذلك من باب عطف الجملة: أقوم أنا وزيد - ثم أنت وزيد - والتقدير: أقوم أنا ويقوم زيد - ثم أنت وليقوم زيد

أم
أو
بل
ثم
حتى
ف
لكن
لا
و

- عطف النسق يتبع المعطوف عليه في الإعراب
- أنت وزيد مسافران - جاء القاضي ورجل

فقط - وأما في غير ذلك فيجوز اختلافاً: جاء عبد الله ومريم - جاءت مريم وعبد الله

- لا يحسن العطف مع الضمير المرفوع المتصل بارزاً كان أم مستتراً إلا بعد توكيده بالضمير المرفوع المنفصل: قمت أنا وأخوك - أو بعد أن يفصل بين المعطوف والمعطوف عليه فاصل أيّاً كان: سافرت اليوم والخادم - ما أشركنا ولا أبأونا - ثم أنت وعمرو - أما الضمير المتصل المنصوب والضمير المنفصل مطلقاً فيعطف عليها بدون هذا الشرط: رأيتك وزيداً - ما قام إلا أنا وعمرو - إياك والأسد
- إذا عطف على الضمير المخفوض وجبت إعادة العامل حرفاً كان أم اسماً ولو فصل بينها: رغبت فيه وفي حديثه - المال بيني وبين زيد وكذلك حتى إذا عطف بها على مجرور: أحسن إلى الناس حتى إلى أعدائك

العطف
والضمير

- يصح استعمال العطف بين الفعل والاسم بشرط أن يكون الاسم مما يقدر بالفعل: الطاعن الخيل ويشرب الدماء
- يجري العطف بين الفعلين المتفقين في الصيغة طلباً للمناسبة: تكلم وأجاد - يحيي ويميت - ثم فأنذر

- يقع العطف بين الجملتين بشرط اتفاقهما في الخبرية والإنشائية: اقتربت الساعة وانشق القمر - كلوا واشربوا ولا تسرفوا - ويستحسن اتفاقها أيضاً في الفعلية والاسمية: الله قادر والإنسان ضعيف - أحسن زيد إلى عمرو فكفر بإحسانه - ويجوز الاختلاف بينهما: يجادعون الله والله خادعهم

العطف
والجملة

- لا يجوز العطف إلا على معمول واحد: كان زيد قائماً وعمرو جالساً

تَحْدِيدُهَا وَأَلْفَاظُهَا

الْحِكَايَةُ

- الحكاية هي إيراد اللفظ المسموع على هيئته من غير تغيير أو إيراد صفته
- للحكاية لفظتان: ٢- مَنْ - ٢- أَيُّ - الاستفهاميتين

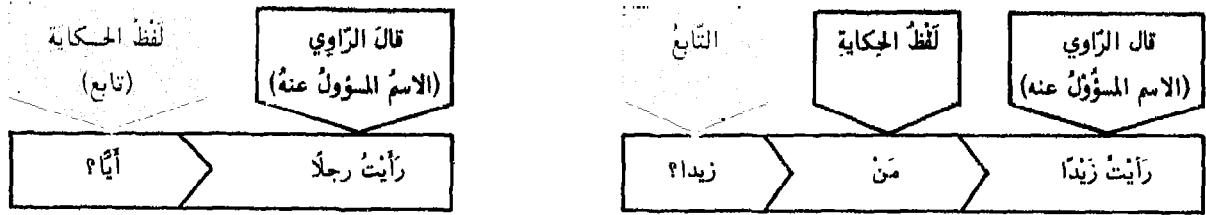

- مبنية في الصحيح ولا تتغير أحوالها في الوصل - أمّا في الوقف فتلحّظ علامّة التثنية والجمع والتأنيث للدلالة على حالة المسؤول عنه فيقال:
مَنُو - مَنَانِ - مَنَةً - مَنَتَ - مَنَتَانِ - مَنَاتِ

مَنْ

- أسلوبان:
- ١- أسلوب باللفظتين: مَنْ - أَيُّ؟
- ٢- أسلوب بغير كلمة كقول بعض العرب وقد قيل له:
هَاتَانِ تَمْرَتَانِ - دَعْنَا مَنْ تَمْرَتَانِ -

حِكَايَةُ
المفرد

- أسلوبان أيضًا:
- ١- حكاية ملفوظ: قالوا: الحمد لله
- ٢- حكاية مكتوب: قرأت: نصر من الله وفتح قريب

حِكَايَةُ
الجملة

- مَنْ وَأَيُّ: إذا سئلَ بهما عن اسم منكر تشبعتان الاسم المسؤول عنه في:

التذكير والتأنيث

الإفراد والتثنية والجمع

الإعراب

- فإذا قيل : جاء رجلٌ - فَسَأَلُ : أَيُّ و مَنُو؟
- رَأَيْتُ رَجُلًا - فَسَأَلُ : أَيُّ و مَنَا؟
- مَرَرْتُ بِرَجُلٍ - فَسَأَلُ : أَيُّ و مَنِي؟
- جاء رجلان - فَسَأَلُ : أَيُّانِ و مَنَانِ؟
- جاء رجالٌ - فَسَأَلُ : أَيُّونَ و مَنُونُ؟ الخ...
- لا يُسألُ عن العلم إلا: بِنَ - في كلِّ الأحوال وتكون: مَنَ - مبتدأ والاسم بعدها خبرًا - فإذا قيل: جاء بطرسٌ - تسألُ: مَنَ بطرسُ؟
- إذا سبق: مَنَ - واو العطف التزم الاسم الواقع بعدها الرفع في كلِّ حالٍ: فإذا قيل: جاء زيدٌ - ورأيتُ زيدًا ومررتُ بزيدٍ - تسألُ: ومَنَ زيدٌ؟

عَلَاقَةُ السَّابِعِ بِالْمَتَّبِعِ فِي الصَّرْفِ وَالنَّحْوِ

السَّوَابِعُ

في الإعراب	١- الإفراد			١- التذكير		١- التعريف	
	١	٢	٣	١	٢	١	٢
في رفع ضمير المنعوت							

والتبعية

السَّوَابِعُ

•	•	•	•	•	•	•	•	•
---	---	---	---	---	---	---	---	---

حقيقي

التمتُّ

•	•	•	•	•	•	•	•	•
---	---	---	---	---	---	---	---	---

سببي مع ضمير المنعوت
سببي دون ضمير المنعوت

•	•	•	•	•	•	•	•	•
---	---	---	---	---	---	---	---	---

لفظي

التوكيدُ

•	•	•	•	•	•	•	•	•
•	•	•	•	•	•	•	•	•
•	•	•	•	•	•	•	•	•

مَعْنَوِيٌّ: نَفْسٌ - عَيْنٌ
مَعْنَوِيٌّ: كَلَا - كَلْنَا
مَعْنَوِيٌّ: كُلٌّ - جَمِيعٌ ...

•								
---	--	--	--	--	--	--	--	--

الأقسامُ الثلاثةُ

البدلُ

•	•	•	•	•	•	•	•	•
---	---	---	---	---	---	---	---	---

بيان

المعطفُ

•	يجوزُ	يجوزُ	يجوزُ	يجوزُ	يجوزُ	يجوزُ	يجوزُ	يجوزُ
---	-------	-------	-------	-------	-------	-------	-------	-------

تسق

•	•	•	•	•	•	•	•	•
---	---	---	---	---	---	---	---	---

مَنْ - أَيَّ - ؟

الحكايةُ

•								
---	--	--	--	--	--	--	--	--

كلماتُ أخرى

النحو التخييلي

النحو التحليلي

٢٢٩		تمهيد :	النحو التحليلي	١٣ - ١
٢٣٠		نماذج شعرية معربة :	النحو التطبيقي	١٣ - ٢ - ١
إلى		نماذج شعرية معربة :	النحو التطبيقي	إلى
٢٤٩		نماذج شعرية معربة :	النحو التطبيقي	١٣ - ٢ - ٢٠
٢٥٠	سورة الفاتحة :	نماذج معربة :	النحو الإحصائي	١٣ - ٣ - ١
٢٥٢	سورة الرعد :	نماذج معربة :	النحو الإحصائي	١٣ - ٣ - ٢
٢٥٤	سورة النحل :	نماذج معربة :	النحو الإحصائي	١٣ - ٣ - ٣
٢٥٦	سورة الحج :	نماذج معربة :	النحو الإحصائي	١٣ - ٣ - ٤
٢٥٨	سورة فاطر :	نماذج معربة :	النحو الإحصائي	١٣ - ٣ - ٥
٢٦٠	سورة الطور :	نماذج معربة :	النحو الإحصائي	١٣ - ٣ - ٦
٢٦٢		خلاصة الإحصاءات السابقة :	النحو الإحصائي	١٣ - ٣ - ٧
٢٦٣	جدول بالرموز المستعمل للوظائف الإعرابية :		النحو الوظيفي	١٣ - ٤ - ١
٢٦٤	قس بن ساعدة :	نماذج معربة :	النحو الوظيفي	١٣ - ٤ - ٢
٢٦٥	الحجاج بن يوسف :	نماذج معربة :	النحو الوظيفي	١٣ - ٤ - ٣
٢٦٦	ابن المقفع :	نماذج معربة :	النحو الوظيفي	١٣ - ٤ - ٤
٢٦٧	الجاحظ :	نماذج معربة :	النحو الوظيفي	١٣ - ٤ - ٥
٢٦٨	ابن عبد ربّه :	نماذج معربة :	النحو الوظيفي	١٣ - ٤ - ٦
٢٦٩	القاضي الفاضل :	نماذج معربة :	النحو الوظيفي	١٣ - ٤ - ٧
٢٧٠		جدول عام بترقيم الحالات الإعرابية :	النحو المنهجي	١٣ - ٥ - ١
٢٧٢	جبران خليل جبران :	نماذج معربة :	النحو المنهجي	١٣ - ٥ - ٢
٢٧٣	مي زياده :	نماذج معربة :	النحو المنهجي	٧ - ٥ - ٣
٢٧٤	طه حسين :	نماذج معربة :	النحو المنهجي	١٣ - ٥ - ٤
٢٧٥	أمين نخلة :	نماذج معربة :	النحو المنهجي	١٣ - ٥ - ٥
٢٧٦	عبّاس محمود العقّاد :	نماذج معربة :	النحو المنهجي	١٣ - ٥ - ٦

- يحتوي على أربعة أقسام: (١) تطبيقي (٢) إحصائي (٣) وظيفي (٤) منهجي

١- النحو التطبيقي: فيه أربعون بيتاً أعربت كمظهر تطبيقي:

- لم يراعَ فيها عصر مُعيّن
- ولم تؤخذ من فنٍّ محدّد
- قسّم من الأبيات موجود في كتبٍ مسرودة في المراجع، لكنّ في إعراب بعضها، مخالفةً أو إصلاحاً وتصويباً، إن من ناحية صحّة ورود البيت أو من ناحية دقّة إعرابه
- شملت الأبيات- إلى حدٍّ ما- غالبية الموضوعات ومعظم الأدوات
- عند تعدّد الأوجه الإعرابية:

• حيناً ذكرت الأوجه والاحتمالات

• وحيناً آخر تمّ الاكتفاء بالأكثر شيوعاً والأسهل منالاً

٢- النحو الإحصائي: وفيه إحصاء للأفعال الماضية والمضارعة والأمر، ونسبة استعمال كلّ فعل، مع الحالات الإعرابية: رقفاً ونصباً وجزماً وبناءً. وهذا الجدول الإحصائي:

مبنيّ على نصوص من القرآن الكريم

والإحصاء قائم على سورٍ أخذت بطريقة تلقائية، لكنّ الآيات اختير أن تكون من أوّل السورة وبالتسلسل

أما الغاية منه، فهي تركيز الأضواء على الفعل من بين الكلمات العربية، لأنّ الفعل هو كلمة وجلة في آن واحد- فإحصاء الأفعال وإعرابها من نصّ معيّن يزيد في معرفة القارئ في علم البلاغة... وهل أبلغ من آيات القرآن الكريم كنصوص تُتعمّد؟

٣- النحو الوظيفي: وفيه إبراز مقصود للوظائف الإعرابية الأساسية للاسم والفعل والحرف مع اِهال الأوضاع الخاصة المتأتمية من وجود الكلمة الواحدة تحت تأثير عاملين أحياناً، وتنطبق هذه الأوضاع الخاصة على الفعل بوجه الإجمال، الذي يعرب أساساً كجملة فعلية ويكون أيضاً في محلّ كذا... كما وتسري على الاسم والحرف

فيعتمد النحو الوظيفي الوضع الإعرابي الأوّل للكلمة ويهمل المتّمات الناتجة عن البناء أو المحلّ أو علامات الإعراب الخ...

الغاية منه، مساعدة القارئ على التحليل النحوي أثناء قراءة نصّ معيّن، دون انقطاع في حبل تفكيره وهو يتابع معنى النصوص

٤- النحو المنهجي: وفيه منهج للتعبير عن إعراب الكلمات بواسطة الأرقام العربية مع الاحتفاظ بالوصف الإعرابي الكامل لكلّ كلمة- والغاية منه:

- توحيد اللّغة الإعرابية لأنّ لا خلاف على الأرقام
- حصر الحالات الإعرابية في جدول واحد، يكون بمثابة بطاقة رقابة على صحّة الصّرف والنحو
- إعداد الإعراب العربيّ لدخول الحساب الكهيريّ
- تسهيل الاختبارات الخطية للطلّاب... والتّصحيح للمعلّمين
- فالشرح الإعرابي للكلمة الواحدة أصبح محصوراً بمجموعة من ستّة أرقام، تُقرأ من اليسار إلى اليمين، كلُّ رقمين مع بعضها البعض
- وضعت الأسماء المضافة دائماً (كلّ، بعض...) في خانة أسماء الجنس رَغْم إنبهاها وعدم اكتمال اسميّتها دون الإضافة

تجنّبنا في اختيار الأرقام وَضَع الرّقم (صفر) في أوّل المجموعة وفي آخرها، منعاً للالتباس بينه وبين النّقطة في النصوص. أمّا ضمن المجموعة المؤلّفة من ستّة أرقام فيمكن له أن يظهر

الخَوَّ الثُّبَيْتِيُّ ١ - نَمَازِجُ شِعْرِيَّةٍ مُعْرَبَةٍ

كفى بجسني نحولاً أني رجلٌ لولا مخاطبتي إياك لم تترني

كفى بجسني	فعل ماضٍ جاءَ ومجرور	تأَمَّ للمعلوم مبنيَّ على الفتحَة المقدَّرة على الألف للتَّعَدُّرِ - الباء : حرف جرٍّ زائد - جسم : اسم مجرور لفظاً منصوب محلاً على أنَّه مفعول به - الياء : ضمير متَّصل في محلِّ جرٍّ بالإضافة منصوب بالفتح لفظاً ناصب للاسم رافع للخبر ، والنُّون للوقاية . والياء ضمير متَّصل مبنيَّ في محلِّ نصب اسم أن مرفوع بالضَّم لفظاً . وهذه الجملة الاسميَّة سدَّت مسدَّ فاعل لكفى
نحولاً أنِّي	تمييز حرف مشبِّه بالفعل	- مرفوع بالضَّمَّة المقدَّرة على ما قبل الياء لعدم المناسبة - والياء ضمير متَّصل مبنيَّ في محلِّ جرٍّ بالإضافة . وخبر المبتدأ محذوف وجوباً . والجملة لا محلَّ لها من الإعراب لأنَّها ابتدائيَّة مبنيَّ في محلِّ نصب مفعول به للمصدر مخاطبتي يجزم الفعل المضارع
رجلٌ لولا مُخاطبتي	خبر أن حرف امتناع لوجود مبتدأ	تر = فعل مضارع تأمَّ للمعلوم مجزوم بحذف حرف العلة من آخره النون = للوقاية . والياء ضمير متَّصل مبنيَّ في محلِّ نصب مفعول به والفاعل ضمير مستتر وجوباً تقديره : أنت والجملة لا محلَّ لها من الإعراب لوقوعها جواب شرط غير جازم
إيَّاكَ لم تَترني	ضمير منفصل حرف جزم فعل مضارع	

تأتي المكاره حين تأتي جملة وترى السرور يجيء في الفلتات

تأتي المكاره حين تأتي	فعل مضارع تأمَّ للمعلوم فاعل تأتي ظرف زمان فعل مضارع	مرفوع بالضَّمَّة المقدَّرة على الياء للثَّقَل مرفوع بالضَّم لفظاً مفعول فيه منصوب بالفتح لفظاً ، وهو متعلِّق بتأتي مرفوع بالضَّمَّة المقدَّرة على الياء للثَّقَل . والفاعل ضمير مستتر جوازاً تقديره : هي والجملة في محلِّ جرٍّ بالإضافة منصوب بالفتح لفظاً - الواو : حرف استئناف
جملة وترى	حال فعل مضارع	- ترى : فعل مضارع تأمَّ للمعلوم مرفوع بالضَّمَّة المقدَّرة على الألف للتَّعَدُّر . والفاعل ضمير مستتر وجوباً تقديره : أنت منصوب بالفتح لفظاً
السرور يجيء	مفعول به فعل مضارع تأمَّ للمعلوم	مرفوع بالضَّم لفظاً . والفاعل ضمير مستتر جوازاً تقديره : هو والجملة في محلِّ نصب مفعول به ثانٍ لترى متعلِّق بيجيء
في الفلتات	حرف جرٍّ اسم مجرور	بالكسر لفظاً

ألا ربّ يوم، لك منهن، صالح؛ ولا سيّما يوم بدارة جُلجل!

ألا	حرف استفتاح	شبيه بالزائد
ربّ	حرف جرّ	لفظاً مرفوع محلاً على أنّه مبتدأ
يوم	اسم مجرور	اللام حرف جرّ. والكاف ضمير متّصل مبنيّ في محلّ جرّ مجرور بالجرّ. والجارّ والمجرور متعلّقان بخبر محذوف تقديره: موجود
لك	جارّ ومجرور	من: حرف جرّ متعلّق بالخبر. وهنّ: ضمير متّصل في محلّ جرّ مجرور بالجرّ تابع له في الجرّ، وعلامة جرّه الكسر لفظاً
منهنّ	جارّ ومجرور	- الواو حرف عطف
صالح	نعت يوم	- لا النافية للجنس
ولا سيّما	كلمة مركّبة	- سبب اسم لا منصوب لأنّه مضاف
يوم	خبر لمبتدأ محذوف	- ما: اسم موصول مبنيّ في محلّ جرّ بالإضافة. وخبر لا محذوف تقديره: هو. والجملة لا محلّ لها من الإعراب لأنها صلة الموصول
بدارة	جارّ ومجرور	الباء: حرف جرّ متعلّق بنعت يوم المحذوف وتقديره: مقضيّ.
جُلجل	مضاف إليه	دارة: اسم مجرور بالكسر لفظاً. وهو مضاف مجرور بالكسر لفظاً

إنّا لقومّ أبت أخلاقنا شرفاً أن تبتدي بالأذى من ليس يؤذينا

إنّا	حرف متبّه بالفعل	ناصب للاسم رافع للخبر. والنّا ضمير متّصل مبنيّ في محلّ نصب اسم إنّ
لقومّ	- اللّام: الزحلقة	مرفوع بالضمّ لفظاً
أبت	- قوم: خبر إنّ	مبنيّ على الفتحة المقدّرة على الألف المحذوفة. والتاء للتأنيث
أخلاقنا	فعل ماض تامّ للمعلوم	مرفوع بالضمّ لفظاً. وهو مضاف مبنيّ في محلّ جرّ بالإضافة
شرفاً	- أخلاق: فاعل	منصوب بالفتح لفظاً. والجملة في محلّ رفع نعت قومّ. ومصدريّ.
أنّ	- نا: ضمير متّصل	منصوب بالفتح عوّض عنها بالسكون للشعر. والفاعل ضمير مستتر وجوباً تقديره: نحن. والجملة في محلّ نصب مفعول به لأبت
تبتدي	تتميز	متعلّق بتبتدي
بالأذى	حرف نصب	وعلامة جرّه الكسرة المقدّرة على الألف للتعدّر
منّ	فعل مضارع تامّ للمعلوم	مبنيّ على السكون في محلّ نصب مفعول به لتبتدي
ليس	- الباء: حرف جرّ	رافع للاسم ناصب للخبر. واسمه ضمير مستتر جواراً تقديره: هو
يؤذينا	- الأذى: اسم مجرور	مرفوع بالضمّة المقدّرة على الياء للنقل. والفاعل ضمير مستتر جوازاً تقديره: هو
	اسم موصول	مبنيّ في محلّ نصب مفعول به
	فعل ماض ناقص	وجملة يؤذينا في محلّ نصب خبر ليس
	- يؤذي: فعل مضارع	وجملة ليس يؤذينا لا محلّ لها من الإعراب لأنها صلة الموصول
	تامّ للمعلوم	
	- النّا: ضمير متّصل	

الخَوَالِطُ النَّطْبِيَّةُ ٣ - نَمَازِجُ شِعْرِيَّةٍ مُعَرَّبَةٍ

لا تَصْحَبَنَّ رَفِيقًا لست تَأْمَنُهُ بِئْسَ الرَّفِيقُ رَفِيقٌ غَيْرُ مَأْمُونٍ

لا تصحبن	الناهية فعل مضارع تامّ للمعلوم	تجزم الفعل المضارع مبني على الفتح في محلّ جزم. والنون للتوكيد. وفاعله ضمير مستتر وجوباً تقديره: أنت منصوب بالفتح لفظاً رافع للمبتدأ ناصب للخبر
رَفِيقًا لَسْتُ	مفعول به - ليس = فعل ماض ناقص	
تَأْمَنُهُ	- ت = ضمير متصل - تأمن = فعل مضارع تامّ للمعلوم - الهاء = ضمير متصل	مبني في محلّ رفع اسم ليس مرفوع بالضمّ لفظاً. والفاعل ضمير مستتر وجوباً تقديره: أنت مبني في محلّ نصب مفعول به. والجملة في محلّ نصب خبر لست وجملة لست تأمنه في محلّ نصب نعت رَفِيقًا لإنشاء الذمّ. مبني على الفتح لفظاً مرفوع بالضمّ لفظاً مرفوع بالضمّ لفظاً. وخبره جملة بئس الرفيق مرفوع بالضمّ لفظاً تابع له في الرفع وعلامة رفعه الضمّ لفظاً تابع له في الرفع وعلامة رفعه الضمّ لفظاً. وهو مضاف مجرور بالكسر لفظاً (خُفِّفَ التَّنوين لضرورة شعرية)
بئسَ الرَّفِيقُ رَفِيقٌ	فعل ماض جامد فاعل بئس - مبتدأ - خبر لمبتدأ محذوف - بدل من رَفِيقٌ	
غَيْرُ مَأْمُونٌ	نعت رَفِيقٌ مضاف إليه	

نَعِمْتُ جِزَاءَ الْمُتَّقِينَ الْجَنَّةَ دَارُ الْأَمَانِي وَالْمَنَى وَالْمَنَةَ

نَعِمْتُ	- نعم = فعل ماض جامد - ت = للتأنيث فاعل نعم	لإنشاء المدح مبني على الفتح لفظاً
جِزَاءَ الْمُتَّقِينَ الْجَنَّةَ	مضاف إليه - مبتدأ مؤخر - خبر لمبتدأ محذوف بدل من الجنة	مرفوع بالضمّ لفظاً. وهو مضاف مجرور بالياء لأنه جمع مذكر سالم مرفوع بالضمّ لفظاً. وجملة نعمت جزاء خبر له تقديره هي مرفوع بالضمّ لفظاً تابع له في الرفع وعلامة رفعه الضمّ لفظاً. وهو مضاف مجرور بالكسرة المقدّرة على الياء للثقل
دَارُ الْأَمَانِي وَالْمَنَى	مضاف إليه - الواو حرف عطف - المنى معطوف	تابع للأمانى في الجرّ وعلامة جرّه الكسرة المقدّرة على الألف للتعدّر
وَالْمَنَةَ	- الواو حرف عطف - المنه: معطوف	تابع له في الجرّ وعلامة جرّه الكسرة عوّض عنها بالسكون للشعر

النحو التطبيقي ٤ - نماذج شعرية معربة

نُبئتُ أن أبا قابوسٍ أوعدني ولا قرارَ على زأرٍ من الأسد

نُبئتُ	- نُبيء: فعل ماضٍ تام - ت: ضمير متصل - حرف مشبه بالفعل - اسم أن	للمجهول، مبيئ على السكون لا تتصله بضمير رفع متحرك مبيئ في محل رفع نائب فاعل ناصب للاسم رافع للخبر منصوب بالألف لأنه من الأسماء الخمسة - وهو مضاف مجرور بالفتحة عوضاً عن الكسرة لأنه ممنوع من الصرف للمعلوم مبيئ على الفتح لفظاً. والفاعل ضمير مستتر جوازاً تقديره: هو
أن	- أوعد: فعل ماضٍ تام - ن: للوقاية - ي: ضمير متصل	مبيئ في محل نصب مفعول به وجملة أوعدني في محل رفع خبر أن وجملة أن أبا قابوس أوعدني في محل نصب مفعول به
أبا قابوسٍ أوعدني	- الواو: استئنافية - لا النافية للجنس اسم لا	ناصبة للاسم رافعة للخبر مبيئ في محل نصب
ولا	اسم لا حرف جر اسم مجرور حرف جر اسم مجرور	بالكسر لفظاً. والجار والمجرور في محل رفع خبر لا متعلق بالمصدر زأر بالكسر لفظاً
قرار		
على		
زأر		
من		
الأسد		

أناها كتابي بعد ياسٍ وترحة فأتت سروراً بي فمت بها غماً

أناها	- أتى: فعل ماضٍ تام للمعلوم - ها: ضمير متصل	مبيئ على الفتحة المقدرة على الألف للتعذر مبيئ في محل نصب مفعول به مقدم مرفوع بالضمة المقدرة على ما قبل الياء لعدم المناسبة مبيئ في محل جر بالإضافة منصوب مفعول فيه. وهو متعلق بأتى وهو مضاف بالكسر لفظاً
كتابي	- كتاب: فاعل - ي: ضمير متصل	تابع له في الجر وعلامة جره الكسر لفظاً
بعد	ظرف زمان	
ياسٍ	مضاف إليه مجرور	
وترحة	- الواو: حرف عطف - ترحة: اسم معطوف - الفاء: حرف عطف	
فأتت	- مات: فعل ماضٍ تام - ت: للتأنيث	للمعلوم مبيئ على الفتح لفظاً. والفاعل ضمير مستتر جوازاً تقديره: هي
سرورا	تمييز منصوب	وعلامة نصبه الفتحة لفظاً متعلق بالمصدر سرور
بي	- الباء: حرف جر - الياء: ضمير متصل	مبيئ في محل جر مجرور
فمت	- الفاء: حرف عطف - مت: فعل ماضٍ تام - التاء: ضمير متصل	للمعلوم مبيئ على السكون لا تتصله بالضمير مبيئ في محل رفع فاعل متعلق بمت
بها	- الباء حرف جر - الهاء: ضمير متصل	مبيئ في محل جر مجرور
غماً	تمييز منصوب	وعلامة نصبه الفتحة لفظاً.

النحو التطبيقي ٥ - نماذج شعرية معربة

وأفضل غنم يستفاد ويبتغي ذخيرة عقلٍ يختويها ويخرز

<p>مرفوع بالضمّ لفظاً . وهو مضاف مجرور بالكسر لفظاً للمجهول مرفوع بالضمّ لفظاً ونائب الفاعل ضمير مستتر جوازاً تقديره: هو والجملة في محلّ جرّ نعت . تأمّ للمجهول مرفوع بالضمة المقدّرة على الألف للتّعذر ونائب الفاعل ضمير مستتر جوازاً تقديره: هو والجملة معطوفة على جملة يستفاد . مرفوع بالضمّ لفظاً . وهو مضاف مجرور بالإضافة وعلامة جرّه الكسر لفظاً مرفوع بالضمة المقدّرة على الياء للثقل . والفاعل ضمير مستتر جوازاً تقديره: هو مبنيّ في محلّ نصب مفعول به . وجملةٍ يحتويها في محلّ نعت لعقل مرفوع بالضمّ لفظاً . والفاعل ضمير مستتر جوازاً تقديره: هو . وجملةٍ يجرز معطوفة على يحتويها</p>	<p>- الواو: حسب ما قبلها - أفضل: مبتدأ مضاف إليه فعل مضارع تأمّ - الواو: حرف عطف - يبتغي: فعل مضارع خير المبتدأ مضاف إليه - يحتوي: فعل مضارع تأمّ للمعلوم - الها: ضمير متّصل - الواو: حرف عطف - يجرز: فعل مضارع تأمّ للمعلوم</p>	<p>والفضل ضم يستفاد ويبتغي ذخيرة عقل يحتويها ويخرز</p>
--	--	--

وكائن ترى من صامت لك مغيّب زيادته أو نقصه في التكمّل

<p>مبنيّ على السكون في محلّ نصب مفعول به ل ترى مرفوع بالضمة المقدّرة على الألف للتّعذر والفاعل ضمير مستتر وجوباً تقديره: أنت منصوب محلاً على أنّه مفعول به ثانٍ ل ترى متعلّق بمعجب مبنيّ في محلّ جرّ بحرف الجرّ تابع له في الجرّ وعلامة جرّه الكسرة لفظاً مرفوع بالضمّ لفظاً متّصل مبنيّ في محلّ جرّ بالإضافة على زيادة تابع له في الرّفْع مبنيّ في محلّ جرّ بالإضافة وعلامة جرّه الكسر لفظاً . والجارّ والمجرور في محلّ رفع خير المبتدأ وجملة زيادته في التكمّل لا محلّ لها من الإعراب لأنها استئنافية</p>	<p>- الواو: حسب ما قبلها - كائن: اسم كناية فعل مضارع تأمّ للمعلوم حرف جرّ زائد اسم مجرور لفظاً - اللام حرف جرّ - الكاف: ضمير متّصل بدل من صامت - زيادة: مبتدأ - الها: ضمير حرف عطف - نقص: اسم معطوف - الها: ضمير متّصل حرف جرّ اسم مجرور</p>	<p>وكائن ترى من صامت لك معجب زيادته أو نقصه في التكمّل</p>
---	--	--

التبتيقي ٦ - نماذج شعرية معربة

وَمَا الْمَالُ وَالْأَهْلُونَ إِلَّا وَدَائِعُ وَلَا بُدَّ يَوْمًا أَنْ تُرَدَّ الْوَدَائِعُ

<p>تعمل عمل ليس، بطل عملها لنقضها يالاً بالضم لفظاً</p> <p>على المال تابع له في الرفع وعلامة رفعه الواو لأنه ملحق بجمع المذكر السالم</p> <p>مرفوع بالضم لفظاً</p> <p>تعمل عمل إنَّ مبني على الفتح في محل نصب منصوب مفعول فيه متعلق بتردَّ</p> <p>للمجهول منصوب بالفتح لفظاً مرفوع بالضم لفظاً وأن وما بعدها مصدر مؤول خبر لا</p>	<p>ن</p> <p>- الواو: حسب ما قبلها - ما: التانيبة مبتدأ مرفوع - الواو: حرف عطف - الأهلون: معطوف أداة حصر خبر المبتدأ - الواو: حرف عطف - لا: التانيبة للجنس اسم لا ظرف زمان حرف مصدري ونصب فعل مضارع تام نائب فاعل</p>
--	--

وَمَنْ يَكُ ذَا فَضْلٍ فَيَبْخُلُ بِفَضْلِهِ عَلَى قَوْمِهِ يُسْتَفَنَ عَنْهُ وَيُدْمَمُ

<p>جازم فعلين . مبني في محل رفع اسم يكن . (أو مبتدأ، خبره جملة الشرط) مجزوم بالسكون على النون المحذوفة . وهو فعل الشرط بالألف لأنه من الأسماء الخمسة . وهو مضاف بالكسر لفظاً</p> <p>على يك مجزوم وعلامة جزمه السكون . والفاعل ضمير مستتر جوازاً تقديره: هو متعلق بيبخل بالكسر لفظاً في محل جر بالإضافة بببخل وعلامة جزمه الكسرة مبني في محل جر بالإضافة للمجهول . مجزوم بحذف حرف العلة وهو جواب الشرط . ونائب الفاعل ضمير مستتر جوازاً تقديره: هو متعلق بيستنن . مبني في محل جر بحرف الجر يدم: معطوف على يستنن ونائب الفاعل ضمير مستتر جوازاً تقديره: هو . وجملة يستنن عنه لا محل لها من الإعراب</p>	<p>ق</p> <p>- الواو: حسب ما قبلها - مَنْ: اسم شرط فعل مضارع ناقص خبر يكن منصوب مضاف إليه مجرور - الفاء: حرف عطف - يبخل: فعل معطوف - الباء: حرف جر - فضل: اسم مجرور - الما: ضمير متصل حرف جر متعلق - قوم اسم مجرور - الما: ضمير متصل فعل مضارع تام - عن: حرف جر - ه: ضمير متصل الواو حرف عطف</p>
--	---

التحولات التطبيقية ٧ - نماذج شعرية معربة

عسى الكربُ الذي أُمسيت فيه يكون وراءه فرج قريب

<p>مبنى على الفتحة المقدرة للتعذر - من أفعال الرجاء مرفوع بالضم لفظاً مبنى في محل رفع نعت للكرب ناقص مبنى على السكون لاتصاله بالضمير يعمل عمل كان. مبنى في محل رفع اسم أمسى</p> <p>مبنى في محل جر مجرف الجر، والجار والمجرور في محل نصب خبر أمسى وجملة أمسيت فيه لا محل لها من الإعراب لأنها صلة الموصول. مرفوع بالضم لفظاً منصوب مفعول فيه. وشبه الجملة في محل نصب خبر يكون في محل جر بالإضافة. وجملة يكون وراءه.. في محل نصب خبر عسى مرفوع بالضم لفظاً تابع له في الرفع وعلامة رفعه الضم لفظاً</p>	<p>فعل ماضٍ ناقص اسم عسى اسم موصول أمسى: فعل ماضٍ -ت: ضمير متصل -في: حرف جر -ه: ضمير متصل</p> <p>فعل مضارع ناقص -وراء: ظرف مكان -ه: ضمير متصل اسم يكون نعت فرج</p>	<p>عسى الكرب الذي أمسيت فيه يكون وراءه فرج قريب</p>
--	--	---

إذا الجود لم يرزق خلاصاً من الأذى فلا الحمد مكسوباً ولا المال باقياً

<p>معنى الشرط. مبنى في محل نصب مفعول فيه لفعل محذوف يفسره ما بعده</p> <p>تام للمجهول. مجزوم بالسكون. ونائب الفاعل ضمير مستتر فيه جوازاً تقديره: هو منصوب بالفتح لفظاً متعلق بالمصدر خلاص وعلامة جر الكسرة المقدرة على الألف للتعذر وجملة لم يرزق لا محل لها من الإعراب لجواب الشرط تعمل عمل ليس مرفوع بالضم لفظاً منصوب بالفتح لفظاً وجملة لا الحمد مكسوباً لا محل لها من الإعراب لأنها جواب الشرط</p> <p>مرفوع لفظاً منصوب لفظاً وجملة الجود مع الفعل المحذوف في محل جر مضاف إليه. وجملة لا المال باقياً معطوفة على لا الحمد مكسوباً.</p>	<p>ظرف يتضمن نائب فاعل حرف جزم فعل مضارع مفعول به حرف جر اسم مجرور</p> <p>- الفاء: رابطة - لا: نافية اسم لا خير لا</p> <p>- الواو: حرف عطف - لا توكيد للأولى اسم لا خير لا</p>	<p>إذا الجود لم يرزق خلاصاً من الأذى فلا الحمد مكسوباً ولا المال باقياً</p>
--	--	---

النحو التطبيقي ٨ - نماذج شعرية معربة

كُلُّ الْمَصَائِبِ قَدْ تَمَرُّ عَلَى الْفَقِيٍّ فَتَهَوُّنُ غَيْرَ شَاتٍ لِحَسَادِ

كلُّ المصائب قد تمرُّ على الفتي فتهون	مبتدأ مرفوع مضاف إليه حرف تقليل فعل مضارع تامٌ للمعلوم حرف جرّ اسم مجرور - الفاء حرف عطف - تهون: فعل مضارع تامٌ للمعلوم مستثنى منصوب مضاف إليه مضاف إليه	بالضمّ لفظاً . وهو مضاف مجرور وعلامة جرّه الكسر لفظاً مرفوع بالضمّ لفظاً . والفاعل ضمير مستتر جوازاً تقديره : هي . والجملة الفعليّة في محلّ رفع خبر متعلّق بتمرّ وعلامة جرّه الكسرة المقدّرة على الألف للتّعذر مرفوع بالضمّ لفظاً والفاعل ضمير مستتر جوازاً تقديره : هي والجملة معطوفة على تمرّ وعلامة نصبه الفتح لفظاً . وهو مضاف مجرور بالكسر لفظاً . وهو مضاف مجرور بالكسر لفظاً
---	--	---

وَرَزَعْتُ نَفْسِي فِي النَّفْسِ مَحَبَّةً لَا شَاكِيَا أَلْمَا وَلَا مُتَضَجِّرًا

وَرَزَعْتُ نفسي في النَّفْسِ مَحَبَّةً لَا شَاكِيَا أَلْمَا وَلَا مُتَضَجِّرًا	- وَرَعَ: فعل ماضٍ - ت: ضمير متّصل - نفس: مفعول به - ي: ضمير متّصل حرف جرّ اسم مجرور مفعول لأجله نافية غير عاملة حال منصوب مفعول به - الواو حرف عطف - لا نافية حال ثانٍ	تامٌ للمعلوم مبنيّ على السكون لاتّصاله بضمير رفع متحرك مبنيّ في محلّ رفع فاعل منصوب بالفتحة المقدّرة على ما قبل الياء لعدم المناسبة . وهو مضاف مبنيّ في محلّ جرّ بالإضافة متعلّق بورزعت وعلامة جرّه الكسر لفظاً منصوب بالفتح لفظاً بالفتح لفظاً لا اسم الفاعل شاكياً . منصوب بالفتح لفظاً توكيد للأولى منصوب بالفتح لفظاً
---	---	---

النحو التطبيقي ٩ - نماذج شعرية معربة

نثرتهم فوق الأحياء نثرًا كما نثرت فوق العروس الدراهم

<p>تأم للمعلوم مبني على السكون لاتصاله بضمير رفع متحرك مبني في محل رفع فاعل متصل مبني في محل نصب مفعول به، والميم للجمع مفعول فيه. وهو مضاف متعلق بنثرتهم مجرور بالكسر لفظًا منصوب بالفتح لفظًا</p> <p>مبني في محل جر مجرور الجر تام للمجهول مبني على الفتح لفظًا</p> <p>منصوب مفعول فيه متعلق بنثرت. وهو مضاف مجرور بالكسر لفظًا مرفوع بالضم لفظًا والجملة الفعلية في تأويل مصدر مضاف إليه</p>	<p>نثر: فعل ماض - ت: ضمير متصل - هم: الهاء ضمير ظرف مكان منصوب مضاف إليه مفعول مطلق - الكاف: حرف جر - ما: مصدرية - نثر: فعل ماض - ن: للتأنيث ظرف مكان مضاف إليه نائب فاعل</p>	<p>نثرهم فوق الأحياء نثرًا كما نثرت فوق العروس الدراهم</p>
---	---	--

ملآن الجو أسلحة خفافًا ووجه الأرض أسلحة ثقلا

<p>مبني على السكون لاتصاله بضمير رفع متحرك مبني في محل رفع فاعل بالفتح لفظًا بالفتح لفظًا في النصب والعلامة الفتح لفظًا</p> <p>على الجو تابع له في النصب والعلامة الفتح لفظًا. وهو مضاف مجرور بالإضافة والعلامة الكسر لفظًا وعلامة نصبه الفتح لفظًا في النصب والعلامة الفتح لفظًا</p>	<p>- ملأ: فعل ماض - ن: ضمير متصل مفعول به منصوب تمييز منصوب نعت تابع له - الواو: حرف عطف - وجه: معطوف مضاف إليه تمييز منصوب نعت تابع له</p>	<p>ملآن الجو أسلحة خفافًا وجه الأرض أسلحة ثقلا</p>
---	---	--

نماذج شعرية معربة

إذا صحَّ عونُ الخالقِ المرَّةَ لمَّ يجدُ عسيرًا من الأمالِ إلاَّ مُيسرًا

<p>يتضمَّن معنى الشَّرطِ مبنيٍّ في محلِّ نصبٍ متعلِّقٍ بـيُجدُ تامٌّ للمعلومِ مبنيٍّ على الفتحِ لفظًا مرفوعٌ بالصِّمِّ لفظًا . وهو مضاف مجرورٌ وعلامةُ جرِّه الكسرُ لفظًا للمصدرِ عون . منصوبٌ بالفتحِ لفظًا والجملَةُ الفعليةُ لا محلَّ لها من الإعرابِ لأنَّها فعلُ الشَّرطِ وقلب وعلامةُ جزمه السُّكونُ . وقاعله ضميرٌ مستترٌ جوازاً تقديره: هو . والجملَةُ لا محلَّ لها من الإعرابِ لأنَّها جوابُ الشَّرطِ</p> <p>منصوبٌ بالفتحِ لفظًا متعلِّقٌ بنعتِ عسيرًا المحذوفِ وعلامةُ جرِّه الكسرُ لفظًا</p> <p>منصوبٌ وعلامةُ نصبه الفتحُ لفظًا</p>	<p>ظرف زمان فعل ماضٍ فاعل صحَّ مضاف إليه مفعول به</p> <p>حرف نفي وجزم فعل مضارع تامٌّ للمعلوم مجزوم</p> <p>مفعول به أوَّل حرف جرّ اسم مجرور بمن أداة حصر مفعول به ثاني</p>	<p>إذا صحَّ عونُ الخالقِ المرَّةَ</p> <p>لم يجدُ</p> <p>عسيرًا من الآمالِ إلاَّ مُيسرًا</p>
--	--	---

أرجو وأخشى وأدعو اللهَ مُبتغيًا عفوًا وعافيةً في الرُّوحِ والجسدِ

<p>مرفوعٌ بالضَّمةُ المقدَّرةُ على الواوِ للثَّقلِ . والفاعلُ ضميرٌ مستترٌ وجوبًا تقديره: أنا</p> <p>مرفوعٌ بالضَّمةُ المقدَّرةُ على الألفِ للتَّعذُّرِ . والفاعلُ مستترٌ وجوبًا تقديره : أنا</p> <p>مرفوعٌ بالضَّمةُ المقدَّرةُ على الواوِ للثَّقلِ . والفاعلُ ضميرٌ مستترٌ وجوبًا تقديره: أنا</p> <p>مفعول به منصوبٌ بالفتحِ لفظًا منصوبٌ بالفتحِ لفظًا مبتغيًا منصوبٌ بالفتحِ لفظًا</p> <p>على عفوًا، تبعه في النَّصبِ والعلامةُ الفتحُ لفظًا متعلِّقٌ بنعتِ عافيةً المحذوفِ وعلامةُ جرِّه الكسرُ لفظًا</p> <p>وعلامةُ جرِّه الكسرُ لفظًا</p>	<p>فعل مضارع تامٌّ للمعلوم</p> <p>- الواو: حرف عطف</p> <p>- أخشى: فعل مضارع</p> <p>- الواو: حرف عطف</p> <p>- أدعو: فعل مضارع</p> <p>- اسم الجلالة: حال</p> <p>مفعول به لاسم الفاعل</p> <p>- الواو: حرف عطف</p> <p>- عافية: اسم معطوف</p> <p>حرف جرّ</p> <p>اسم مجرور</p> <p>- الواو: حرف عطف</p> <p>- الجسد: اسم مجرور</p>	<p>أرجو</p> <p>وأخشى</p> <p>وأدعو</p> <p>اللهُ مبتغيًا عفوًا وعافيةً</p> <p>في الرُّوحِ والجسدِ</p>
--	--	---

النحو التطبيقي ١١ - نماذج شعرية معربة

قَوَاكِبِدَا مِنْ حُبِّ مَنْ لَا يُحِبُّنِي وَمِنْ عِبْرَاتٍ مَا لَهْنَ فَنَاءٌ

فواكيدا	- الفاء : حسب ما قبلها - وا : حرف نداء - كيد : منادى منصوب	للثدبة بالفتحة المقدرة على ما قبل الياء المحذوفة وهو مضاف والياء ضمير متصل مبني في محل جر بالإضافة لا محل لها من الإعراب متعلق بحال محذوفة لكيد وعلامة جره الكسر لفظاً . وهو مضاف مبني في محل جر بالإضافة
من	- الألف : للثدبة حرف جر	مرفوع بالضم لفظاً والنون للوقاية . والفاعل ضمير مستتر جوازاً تقديره : هو في محل نصب مفعول به . والجملة لا محل لها من الإعراب لأنها صلة الموصول
حب	اسم مجرور بمن	متعلق بحال محذوفة للكيد وعلامة جره الكسر لفظاً بطل عملها لتقدم الخبر على الاسم
من	اسم موصول	
لا	حرف نفي	
يحبني	- يجب فعل مضارع تام للمعلوم	
ومن	- ي : ضمير متصل مبني - الواو حرف عطف	
عبرات	- من حرف جر	متعلق بحال محذوفة للكيد وعلامة جره الكسر لفظاً بطل عملها لتقدم الخبر على الاسم
ما	اسم مجرور	
لهن	النافية تعمل عمل ليس - اللام حرف جر	في محل جر بحرف الجر . والجار والمجرور في محل رفع خبر مقدم . مرفوع بالضم لفظاً . والجملة الاسمية في محل نعت لعبرات .
فناء	- هن ضمير متصل مبتدأ مؤخر	

أَفَاطِمَ مَهَلًا بَعْدَ هَذَا التَّدْلِيلِ وَإِنْ كُنْتِ قَدْ أَرْمَعْتِ صَرْمِي فَأَجْمَلِي

أفاطم	- الهمزة : حرف نداء - فاطم : منادى	للقريب مبني على ضم التاء المحذوفة للترخيم . في محل نصب مفعول به لفعل النداء المحذوف بالفتح لفظاً منصوب . مفعول فيه وهو مضاف متعلق بالمصدر مهلاً اسم إشارة مبني في محل جر بالإضافة تابع له في الجر والعلامة الكسرة لفظاً - أو بدل
مهلاً	مفعول مطلق منصوب	جازم
بعد	ظرف زمان	مبني في محل جزم لأنه فعل الشرط في محل رفع اسم كان
هذا	الماء للتثنية . ذا	
التدليل	عطف بيان	
وإن	- الواو : حرف عطف	مبني على السكون لاتصاله بضمير رفع متحرك في محل رفع فاعل . والجملة في محل نصب خبر كان منصوب بالفتحة المقدرة على ما قبل الياء لعدم المناسبة . وهو مضاف مبني في محل جر بالإضافة الشرط
كنت	- إن : حرف شرط - فعل ماض ناقص	
قد	- ت : ضمير متصل	
أرمت	حرف تحقيق - فعل ماض تام للمعلوم	
صرمي	- ت : ضمير متصل - مفعول به	
فأجملي	- الياء : ضمير متصل - الفاء : رابطة لجواب - أجلي : فعل أمر تام	

النحو التطبيقي ١٢ - نماذج شعرية مفرجة

تَعَارَجْتُ لَا رَغْبَةَ فِي الْعَرَجِ وَلَكِنْ لِأَقْرَعِ بِسَابِ الْفَرَجِ

تَعَارَجْتُ	- تعارج: فعل ماض - ت: ضمير متصل حرف نفي	تَامَ لِلْمَعْلُومِ . مَبْنِيَّ عَلَى السَّكُونِ لِاتِّصَالِهِ بِضَمِيرِ رَفْعٍ مُتَحَرِّكٍ مَبْنِيَّ فِي مَحَلِّ رَفْعِ فَاعِلٍ
لَا	حرف نفي	مَنْصُوبٌ بِالْفَتْحِ لِفِظًا
رَغْبَةَ	مفعول لأجله	مُتَعَلِّقٌ بِالمَصْدَرِ رَغْبَةً
فِي	حرف جر	بِالمَكْسَرِ لِفِظًا
العرج	اسم مجرور	
ولكن	- الواو حرف عطف - لكن: حرف استدراك	لِلتَّعْلِيلِ . (جَرَّ وَغَايَةً)
لأقرع	- اللام	مَنْصُوبٌ بِأَنَّ المَضْمُرَةَ . وَعَلَامَةٌ نَصْبِهِ الفَتْحُ لِفِظًا . وَالفَاعِلُ ضَمِيرٌ مُسْتَرٌ وَجَوَابًا تَقْدِيرُهُ: أَنَا
	- أقرع: فعل مضارع تَامَ لِلْمَعْلُومِ	وَأَنَّ وَمَا بَعْدَهَا فِي تَأْوِيلِ مَصْدَرِ مَجْرُورٍ بِالمَلَامِ
بابَ	مفعول به	مَنْصُوبٌ بِالْفَتْحِ لِفِظًا وَهُوَ مُضَافٌ
الفرج	مضاف إليه	مَجْرُورٌ بِالمَكْسَرِ لِفِظًا

وَإِذَا الْأُمُورُ تَعَاظَمَتْ وَتَشَابَهَتْ فَهُنَاكَ يَمْتَرِفُونَ أَيْنَ الْمَفْرَعِ

وَإِذَا	- الواو: حسب ما قبلها	مَعْنَى الشَّرْطِ مَبْنِيَّ فِي مَحَلِّ نَصْبِ مَفْعُولٍ فِيهِ مُتَعَلِّقٌ بِمَعْتَرِفُونَ
الأُمُورِ	- إذا: ظرف يتضمَّن	يُفَسِّرُهُ الفِعْلُ الظَّاهِرُ
تَعَاظَمَتْ	فاعل لفعل محذوف	تَامَ لِلْمَعْلُومِ . مَبْنِيَّ عَلَى الفَتْحِ لِفِظًا وَالفَاعِلُ ضَمِيرٌ مُسْتَرٌ جَوَازًا تَقْدِيرُهُ: هِيَ
وَتَشَابَهَتْ	- تعاطم: فعل ماض - التاء: للتأنيث	وَالجُمْلَةُ المَحْذُوفَةُ فِي مَحَلِّ جَرِّ بِالإِضَافَةِ
	- الواو حرف عطف - تشابه: فعل ماض	تَامَ لِلْمَعْلُومِ . مَبْنِيَّ عَلَى الفَتْحِ لِفِظًا . وَالفَاعِلُ ضَمِيرٌ مُسْتَرٌ جَوَازًا تَقْدِيرُهُ: هِيَ .
فهناك	- التاء للتأنيث	وَالتَّاءُ لِلتَّأْنِيثِ
يمترفون	- الفاء: في جواب إذا - هناك: ظرف مبني	الشَّرْطِيَّةُ
أَيْنَ	فعل مضارع مرفوع	فِي مَحَلِّ نَصْبِ مُتَعَلِّقٍ بِمَعْتَرِفُونَ - هُنَا مُسْتَعَارٌ لِلزَّمَانِ
المفزع	اسم استفهام مبتدأ مؤخر	بِشَبُوتِ التَّوْنِ لِأَنَّهُ مِنَ الأَفْعَالِ الخَمْسَةِ . وَالوَائِ فَاعِلٌ . وَالجُمْلَةُ لَا مَحَلَّ لَهَا مِنَ الإِعْرَابِ
		مَبْنِيَّ فِي مَحَلِّ رَفْعِ خَبَرِ المَبْتَدَأِ
		مَرْفُوعٌ بِالمَصِّمِ لِفِظًا . وَالجُمْلَةُ الاسْمِيَّةُ فِي مَحَلِّ نَصْبِ مَفْعُولٍ بِهِ لِيَعْتَرِفُونَ

النحو التطبيقي ١٣ - نماذج شعرية معربة

ولقد أمر على اللئيم يبني فأعفف ثم أقول لا يعنيني

ولقد	الواو: حسب ما قبلها اللام: حرف ابتداء قد: حرف تقليل فعل مضارع تامّ للمعلوم حرف جرّ اسم مجرور بعلى يسب: فعل مضارع تامّ للمعلوم ن: للوقاية ي: ضمير متصل الفاء: حرف عطف أعفف: فعل مضارع تامّ حرف عطف فعل مضارع تامّ للمعلوم حرف نفي يعني: فعل مضارع تامّ للمعلوم ن: للوقاية ي: ضمير متصل	أمر على اللئيم يسبني
فأعفف	مرفوع بالضمّ لفظاً. والفاعل ضمير مستتر وجوباً تقديره: أنا متعلّق بأمر وعلاوة جره الكسر لفظاً مرفوع بالضمّ لفظاً. والفاعل ضمير مستتر جوازاً تقديره: هو مبنيّ في محلّ نصب مفعول به. والجملة في محلّ جرّ نعت اللئيم للمعلوم مرفوع بالضمّ لفظاً والفاعل مستتر وجوباً تقديره: أنا مرفوع بالضمّ لفظاً والفاعل ضمير مستتر وجوباً تقديره: أنا مرفوع بالضمة المقدّرة على الياء للثقل. والفاعل مستتر وجوباً تقديره: أنا مبنيّ في محلّ نصب مفعول به. والجملة في محلّ نصب مفعول به	ثمّ أقول لا يعنيني

يسقط الطير حيث ينتشر الحب وتغشى منازل الكرماء

يسقط	فعل مضارع تامّ للمعلوم	مرفوع بالضمّ لفظاً
الطير	فاعل يسقط	مرفوع بالضمّ لفظاً
حيث	ظرف مكان	مبنيّ في محلّ نصب مفعول فيه. متعلّق بيسقط
ينتشر	فعل مضارع	تامّ للمعلوم مرفوع بالضمّ لفظاً
الحب	فاعل ينتشر	مرفوع بالضمّ لفظاً. والجملة الفعلية في محلّ جرّ بالإضافة
وتغشى	- الواو حرف عطف - تغشى: فعل مضارع	تامّ للمجهول مرفوع بالضمة المقدّرة على الألف للتعدّر مرفوع بالضمّ لفظاً. وهو مضاف مجرور بالكسر لفظاً
منازل الكرماء	نائب فاعل مضاف إليه	

نَمَازِجُ شِعْرِيَّةٍ مُعْرَبَةٍ

١٤-

النَّحْوُ التَّطْبِيقِيُّ

إِذَا مَا أَتَتْ مِنْ صَاحِبٍ لَكَ زَلَّةٌ فَكُنْ أَنْتَ مُحْتَالًا لَزَلَّتْ عُدْرًا

إِذَا	ظرف يتضمَّن معنى	الشَّرْطُ مَبْنِيٌّ فِي مَحَلِّ نَصْبٍ مَفْعُولٍ فِيهِ . مَتَعَلِّقٌ بِ: فَكُنْ .
مَا	حرف زائد	تَامٌ لِلْمَعْلُومِ مَبْنِيٌّ عَلَى الْفَتْحَةِ الْمَقْدَّرَةِ عَلَى الْأَلْفِ الْمَخْدُوفَةِ لِلتَّعَدُّرِ
أَنْتَ	- أَنْتَى : فَعْلٌ مَاضٍ - ت : لِتَأْنِيثِ	بِأَنْتَى
مِنْ	حرف جرّ متعلّق	وَعَلَامَةٌ جَرُّهُ الْكَسْرُ لَفْظًا .
صَاحِبٍ	اسم مجرور	مَتَعَلِّقٌ بِصَاحِبٍ
لَكَ	جَارٌّ وَمَجْرُورٌ : اللَّامُ حَرْفُ جَرٍّ - الْكَافُ ضَمِيرٌ مَتَّصِلٌ	مَبْنِيٌّ فِي مَحَلِّ جَرٍّ بِجَرَفِ الْجَرِّ
زَلَّةٌ	فَاعِلٌ أَنْتَى	مَرْفُوعٌ بِالضَّمِّ لَفْظًا وَالْجُمْلَةُ الْفِعْلِيَّةُ فِي مَحَلِّ جَرٍّ بِالْإِضَافَةِ
فَكُنْ	- الْفَاءُ رَابِطَةٌ - كُنْ : فَعْلٌ أَمْرٌ نَاقِصٌ	لِجَوَابِ الشَّرْطِ
أَنْتَ	توكيد للاسم	مَبْنِيٌّ عَلَى السُّكُونِ . وَاسْمُهُ ضَمِيرٌ مُسْتَتِرٌ وَجُوبًا تَقْدِيرُهُ : أَنْتَ
مُحْتَالًا	خبر كن	مَبْنِيٌّ فِي مَحَلِّ رَفْعٍ
لَزَلَّتْ	- اللَّامُ حَرْفُ جَرٍّ - زَلَّةٌ : اسْمٌ مَجْرُورٌ	مَنْصُوبٌ بِالْفَتْحِ لَفْظًا
عُدْرًا	- الْهَاءُ : ضَمِيرٌ مَتَّصِلٌ مَفْعُولٌ بِهِ مِنْ	مَتَعَلِّقٌ بِمُحْتَالًا
		بِالْكَسْرِ لَفْظًا . وَهُوَ مِضَافٌ
		مَبْنِيٌّ فِي مَحَلِّ جَرٍّ بِالْإِضَافَةِ
		مُحْتَالًا مَنْصُوبٌ بِالْفَتْحِ لَفْظًا - وَجُمْلَةٌ فَكُنْ مُحْتَالًا لَا مَحَلَّ لَهَا مِنْ
		الْإِعْرَابِ لِأَنَّهَا جَوَابُ الشَّرْطِ

مَا عَاشَ مَنْ عَاشَ مَذْمُومًا خِصَائِلُهُ وَلَمْ يَمُتْ مَنْ يُرَى بِالْخَيْرِ مَذْكُورًا

مَا	حرف نفي	لِلْمَعْلُومِ مَبْنِيٌّ عَلَى الْفَتْحِ لَفْظًا
عَاشَ	فعل ماض تام	مَبْنِيٌّ عَلَى السُّكُونِ فِي مَحَلِّ رَفْعٍ فَاعِلٌ
مَنْ	اسم موصول	مَبْنِيٌّ عَلَى الْفَتْحِ لَفْظًا . وَالْفَاعِلُ ضَمِيرٌ مُسْتَتِرٌ تَقْدِيرُهُ : هُوَ .
عَاشَ	فعل ماض تام	وَالْجُمْلَةُ لَا مَحَلَّ لَهَا مِنَ الْإِعْرَابِ لِأَنَّهَا صِلَةُ الْمَوْصُولِ
مَذْمُومًا	حال منصوب	وَعَلَامَةٌ نَصْبِهِ الْفَتْحُ لَفْظًا
خِصَائِلُهُ	- خِصَائِلٌ : نَائِبٌ - الْهَاءُ : ضَمِيرٌ مَتَّصِلٌ	فَاعِلٌ مَرْفُوعٌ بِالضَّمِّ . وَهُوَ مِضَافٌ
وَلَمْ	- الْوَاوُ حَرْفُ عَطْفٍ - لَمْ : حَرْفُ نَفْيٍ وَجَزْمٍ وَقَلْبٌ	مَبْنِيٌّ فِي مَحَلِّ جَرٍّ بِالْإِضَافَةِ
يَمُتْ	فعل مضارع تام للمعلوم	مَجْرُومٌ وَعَلَامَةُ جَزْمِهِ السُّكُونُ
مَنْ	اسم موصول	مَبْنِيٌّ فِي مَحَلِّ رَفْعٍ فَاعِلٌ
يُرَى	فعل مضارع تام للمجهول	مَرْفُوعٌ بِالضَّمِّ الْمَقْدَّرَةِ عَلَى الْأَلْفِ لِلتَّعَدُّرِ وَنَائِبُ الْفَاعِلِ ضَمِيرٌ مُسْتَتِرٌ جَوَازًا تَقْدِيرُهُ : هُوَ
بِالْخَيْرِ	- الْبَاءُ : حَرْفُ جَرٍّ - الْخَيْرُ : اسْمٌ مَجْرُورٌ	وَلَا مَحَلَّ لِلْجُمْلَةِ فِي الْإِعْرَابِ لِأَنَّهَا صِلَةُ الْمَوْصُولِ
مَذْكُورًا	حال	مَتَعَلِّقٌ بِمَذْكُورًا
		بِالْكَسْرِ لَفْظًا
		مَنْصُوبٌ بِالْفَتْحِ لَفْظًا

النحو التطبيقي ١٥ - نماذج شعرية معربة

أنا ملء جفوني عن شواردها ويسهر الخلق جرّاه ويختصم

أنا	فعل مضارع تام للمعلوم مرفوع نائب عن المفعول	بالضمّ لفظاً. والفاعل ضمير مستتر وجوباً تقديره: أنا
ملء	جفوني	المطلق منصوب بالفتح لفظاً. وهو مضاف
جفوني	جفون: مضاف إليه	مجرور بالكسر لفظاً
عن	- الياء: ضمير متصل حرف جرّ متعلّق	مبنيّ في محلّ جرّ بالإضافة بأنام
شواردها	شوارد: اسم مجرور الها: ضمير متصل	وعلامة جرّه الكسر لفظاً. وهو مضاف مبنيّ في محلّ جرّ بالإضافة
ويسهر	- الواو: حرف عطف - يسهر: فعل مضارع	تامّ للمعلوم مرفوع بالضمّ لفظاً بالضمّ لفظاً
الخلق	فاعل مرفوع	منصوب بالفتح المقدّر على الألف للتّعذر. وهو مضاف
جرّاه	جرّاً: مفعول لأجله الها: ضمير متصل	مبنيّ في محلّ جرّ بالإضافة عطف
ويختصم	- الواو: حرف - يختصم: فعل، مضارع تامّ للمعلوم	مرفوع بالضمّ لفظاً. والفاعل ضمير مستتر جوازاً تقديره: هو

يا أيها الرّجلُ المَعْلَمُ غَيْرُهُ هَلَّا لِنَفْسِكَ كَانَ ذَا التَّعْلِيمِ

يا	حرف نداء	على الضّمّ في محلّ نصب مفعول به. والها: للتّشبيه
أيها	مُنادى مبنيّ	تابع له في الرّفع والعلامة الضّمّ لفظاً
الرّجلُ	عطف بيان	تابع له في الرّفع والعلامة الضّمّ لفظاً
المعلّم	نعت الرّجل	لاسم الفاعل المَعْلَم. منصوب بالفتح لفظاً. وهو مضاف
غَيْرُهُ	- غير: مفعول به -الها: ضمير متصل	مبنيّ في محلّ جرّ بالإضافة ولوم
هَلَّا	حرف توبيخ	متعلّق بكان
لِنَفْسِكَ	- اللّام: حرف جرّ - نفس: اسم مجرور	بالكسر لفظاً. وهو مضاف مبنيّ في محلّ جرّ بالإضافة
كان	- الكاف: ضمير متصل فعل ماض تامّ	بمعنى حصل. مبنيّ على الفتح لفظاً
ذا	اسم إشارة	مبنيّ في محلّ رفع فاعل
التّعلّمِ	بَدَل من ذا	تابع له في الرّفع. والعلامة الضّمّ لفظاً

النحو التطبيقي ١٦ - نماذج شعرية معربة

وإني وإن كنتُ الأخيرَ زمانهُ لآتٍ بما لم تُنظفهُ الأوائلُ

وإني	- الواو: حسب ما قبلها - إن: حرف مشبه - ي: ضمير متصل	بالفعل ناصب للاسم رافع للخبر مبني في محل نصب اسم إن
وإن	- الواو: حرف عطف - إن: حرف شرط	يجزم فعلين مضارعين مبني في محل جزم فعل الشرط
كنتُ	- فعل ماض ناقص - ت: ضمير متصل	مبني في محل رفع اسم كان بالفتح لفظاً
الأخير زمانه	خير كان منصوب - زمان: فاعل	من الصفة المشبهة الأخير. مرفوع بالضم لفظاً - ويصح الجر على أنه مضاف إليه
لآتٍ	- الهاء: ضمير متصل اللام: المزلحقة	مرفوع بالضمّة المقدّرة على الياء المحذوفة لأنّه اسم منفوص متعلّق باسم الفاعل آتٍ
بما	آتٍ: خبر إن - الباء حرف جرّ	مبني في محل جرّ مجرّف الجرّ ونفي وقلب
لم تستطعه	- ما: اسم موصول حرف جزم فعل مضارع تامّ	بالسكون، والهاء ضمير متصل مبني في محل نصب مفعول به. والجملة لا محلّ لها من الإعراب لأنّها صلة الموصول
الأوائل	فاعل مرفوع	بالضم لفظاً

وكمّ عندَ الحكومَةِ مِن رجالٍ تراهمُ سادةً وهمُ العبيدُ

وكمّ	- الواو: حسب - كمّ: الخبرية،	ما قبلها اسم كناية مبني في محل رفع مبتدأ
عند الحكومة	ظرف مكان مضاف إليه	منصوب مفعول فيه متعلّق بخبر كم المحذوف. وهو مضاف مجرور بالكسر لفظاً
من رجالٍ	حرف جرّ زائد اسم مجرور	لفظاً منصوب محلاً على أنّه تمييز.
تراهمُ	ترى: فعل مضارع	تامّ للمعلوم مرفوع بالضمّة المقدّرة على الألف للتّعذر. والفاعل ضمير مستتر وجوباً تقديره: أنت
سادةً وهمُ	الهاء: ضمير متصل مفعول به ثانٍ - الواو:	مبني في محل نصب مفعول به. والميم للجمع منصوب بالفتح لفظاً. وجملة تراهم سادة في محل جرّ نعت الحالية
العبيد	- هم: ضمير منفصل خبر المبتدأ	مبني في محل رفع مبتدأ مرفوع بالضم لفظاً. والجملة الاسمية في محل نصب حال

النحو التطبيقي ١٧ - نماذج شعرية معربة

ألا لا يجهلن أحدٌ علينا فنجهل فوق جهل الجاهلينا

<p style="text-align: center;">واستفتاح تجزم الفعل المضارع مبني على الفتح في محلّ جزم. والنون للتوكيد</p> <p style="text-align: center;">بالضمّ لفظاً متعلّق بيجهلن مبني في محلّ جرّ بحرف الجرّ تنصب المضارع بأن المضمرة منصوب بالفتح لفظاً. والفاعل ضمير مستتر وجوباً تقديره: نحن</p> <p style="text-align: center;">منصوب مفعول فيه متعلّق بنجهل. وهو مضاف مجرور بالكسر لفظاً. وهو مضاف مجرور وعلامة جرّه الياء لأنّه جمع مذكّر سالم. والألف للشعر</p>	<p style="text-align: center;">اداة تنبيه النّاهية فعل مضارع تأمّ للمعلوم فاعل مرفوع على: حرف جرّ نا: ضمير متّصل الفاء: السببية نجهل: فعل مضارع تأمّ للمعلوم ظرف مكان مضاف إليه مضاف إليه</p>	<p style="text-align: center;">ألا لا يجهلن أحدٌ علينا فنجهل فوق جهل الجاهلينا</p>
--	---	--

وإذا الشّيخُ قال أفٌ فما ملّ حياةٌ وإنّا الضّعفُ ملّا

<p style="text-align: center;">ما قبلها معنى الشّرط. مبني في محلّ نصب مفعول فيه متعلّق بملّ عذوف يفسّره الفعل الذي يليه للمعلوم. مبني على الفتح لفظاً. والفاعل ضمير مستتر جوازاً تقديره: هو. والجملة في محلّ جرّ بالإضافة. بمعنى أتضجّر. وفاعله ضمير مستتر وجوباً تقديره: أنا. والجملة في محلّ نصب مفعول به جواب الشّرط</p> <p style="text-align: center;">للمعلوم. مبني على الفتح لفظاً. والفاعل ضمير مستتر جوازاً تقديره: هو منصوب بالفتح لفظاً</p> <p style="text-align: center;">بالفعل بطل عمله</p> <p style="text-align: center;">مقدّم منصوب بالفتح لفظاً للمعلوم مبني على الفتح لفظاً. والفاعل ضمير مستتر جوازاً تقديره: هو. والألف للشعر</p>	<p style="text-align: center;">الواو: حسب إذا: ظرف يتضمّن فاعل لفعل فعل ماضٍ تامّ اسم فعل مضارع - الفاء واقعة في - ما: حرف نفي فعل ماضٍ تامّ مفعول به - الواو حرف عطف - إنّ: حرف مشبه - ما: الكافّة مفعول به فعل ماضٍ تامّ</p>	<p style="text-align: center;">وإذا الشّيخ قال أفٌ فما ملّ حياةٌ وإنّا الضعفُ ملّا</p>
---	--	--

النحو التطبيقي ١٨ - نماذج شعرية معربة

صاح شَمَزَ ولا تَزَلْ ذَاكَرَ المَوْ ت فَنسِيَانَهُ ضَلَالٌ مُبِينٌ

صاح شَمَزَ ولا	منادى مُرَحَمَ فعل أمر تام مبني - الواو: حرف عطف - لا: التَّاهِيَة فعل مضارع ناقص خبر تزل منصوب مضاف إليه - الفاء حرف استئناف - نسيان: مبتدأ - الهاء: ضمير متصل خبر المبتدأ نعت تابع له	مبني على الضمّ في محلّ نصب مفعول به لفعل النداء المحذوف على السكون، والفاعل ضمير مستتر وجوباً تقديره: أنت تجزم الفعل المضارع مجزوم. وعلامة جزمه السكون. والاسم ضمير مستتر وجوباً تقديره: أنت بالفتح لفظاً. وهو مضاف مجرور بالكسر لفظاً مرفوع بالضمّ لفظاً مبني في محلّ جرّ بالإضافة مرفوع بالضمّ لفظاً في الرفع وعلامة رفعه الضمّ لفظاً
----------------------	--	--

وما كُلُّ مَنْ يُبْدِي البِشَاةَ كائناً أَخَاكَ إِذَا لَمْ تُلْفِهْ لَكَ مُنْجِداً

وما كُلُّ مَنْ يُبْدِي البِشَاةَ كائناً أخَاكَ إِذَا لَمْ تُلْفِهْ لَكَ: منجداً	- الواو: بحسب ما قبلها - ما: نافية تعمل عمل اسم ما اسم موصول فعل مضارع تامّ للمعلوم مفعول به خبر ما خبر كائن اسم الفاعل ظرف يتضمّن معنى حرف جزم ونفي وقلب فعل مضارع تامّ للمعلوم مجزوم - اللام حرف جرّ - الكاف ضمير متصل مفعول به ثان	ليس مرفوع بالضمّ لفظاً. وهو مضاف مبني على السكون في محلّ جرّ بالإضافة مرفوع بالضمة المقدّرة على الياء للثقل. والفاعل ضمير مستتر جوازاً تقديره: هو. والجملة لا محلّ لها من الإعراب لأنها صلة الموصول منصوب بالفتح لفظاً منصوب بالفتح لفظاً الناقص منصوب بالألف لأنه من الأسماء الخمسة وهو مضاف والكاف ضمير متصل مبني في محلّ جرّ بالإضافة الشّروط مبني في محلّ نصب مفعول فيه. يجذب حرف العلة. والهاء ضمير متصل مبني في محلّ نصب مفعول به والفاعل ضمير مستتر وجوباً تقديره: أنت والجملة في محلّ جرّ بالإضافة متعلّق بمنجداً مبني في محلّ جرّ بحرف الجرّ منصوب بالفتح لفظاً
--	--	--

النحو التطبيقي - ١٩ - نماذج شعرية معربة

لا تخسني أني هجرتك طائفا حدث، لعمرك، رابع أن تهجري

<p>وعلامة جزمه حذف النون لأنه من الأفعال الخمسة. والياء ضمير متصل مبني في محل رفع فاعل ناصب للاسم رافع للخبر في محل نصب اسم أن على السكون لاتصاله بالضمير مبني في محل رفع فاعل مبني في محل نصب مفعول به. والجملة الفعلية (هجرتك) في محل رفع خبر أن والجملة الاسمية (أنني هجرتك) في محل نصب مفعول به منصوب بالفتح لفظاً بالضم لفظاً بالضم وخبره محذوف وجوباً. وهو مضاف في محل جر بالإضافة تابع له في الرفع والعلامة الضم لفظاً بحذف النون لأنه من الأفعال الخمسة. والياء ضمير متصل مبني في محل رفع نائب فاعل. وأن وما بعدها في تأويل مصدر مبتدأ مؤخر</p>	<p>الناهية مجزم المضارع فعل مضارع تام للمعلوم مجزوم أن: حرف مشبه بالفعل ي: ضمير متصل مبني هجر: فعل ماض تام للمعلوم مبني ت: ضمير متصل ك: ضمير متصل حال خبر مقدم مرفوع - اللام الموطئة للقسم - عمر: مبتدأ مرفوع ك: ضمير متصل مبني نعت حدث حرف نصب ومصدر فعل مضارع تام للمجهول منصوب</p>	<p>لا تخسني أني هجرتك طائفا حدث لعمرك رابع أن تهجري</p>
--	--	--

عشاً يحاول ذو الهوى كئانهُ عبتُ الهوى يقوى على الكئان

<p>المطلق منصوب بالفتح لفظاً بالضم لفظاً لأنه من الأسماء الخمسة. وهو مضاف بالكسرة المقدرة على الألف للتعذر منصوب بالفتح لفظاً مبني في محل جر بالإضافة بالضم لفظاً. وهو مضاف مجرور بالكسرة المقدرة على الألف للتعذر مرفوع بالضم المقدرة على الألف للتعذر. والفاعل ضمير مستتر جوازاً تقديره: هو. والجملة الفعلية في محل رفع خبر المبتدأ متعلق بيقوى وعلامة جره الكسر لفظاً</p>	<p>نائب عن المفعول فعل مضارع تام للمعلوم مرفوع فاعل مرفوع بالواو مضاف إليه مجرور - كئان: مفعول به - الهاء: ضمير متصل مبتدأ مرفوع مضاف إليه فعل مضارع تام للمعلوم حرف جر اسم مجرور</p>	<p>عشاً يحاول ذو الهوى كئانهُ عبتُ الهوى يقوى على الكئان</p>
---	---	---

نَمَازِجُ شِعْرِيَّةٍ مُعَرَّبَةٍ

- ٢٠ -

النَّحْوُ النَّظْمِيُّ

يُنْفِضِي حَيَاءً وَيُنْفِضِي مِنْ مَهَابَتِهِ فَلَا يُكَلِّمُ إِلَّا حِينَ يَبْتَسِمُ

بِالضَّمِّ الْمَقْدَّرَةِ عَلَى الْبَاءِ لِثِقَلِ. وَالْفَاعِلُ ضَمِيرٌ مُسْتَرٌ جَوَازًا تَقْدِيرُهُ هُوَ مَنْصُوبٌ بِالْفَتْحِ لَفْظًا لِلْمَجْهُولِ مَرْفُوعٌ بِالضَّمِّ الْمَقْدَّرَةِ عَلَى الْأَلْفِ لِلتَّعَدُّرِ وَنَائِبُ الْفَاعِلِ ضَمِيرٌ مُسْتَرٌّ جَوَازًا تَقْدِيرُهُ هُوَ لَفْظًا مَنْصُوبٌ مَحَلًّا عَلَى أَنَّهُ مَفْعُولٌ لِأَجَلِهِ فِي مَحَلِّ جَرِّ الْإِضَافَةِ. لِلْمَجْهُولِ مَرْفُوعٌ بِالضَّمِّ لَفْظًا. وَنَائِبُ الْفَاعِلِ ضَمِيرٌ مُسْتَرٌ جَوَازًا تَقْدِيرُهُ هُوَ مَنْصُوبٌ بِالْفَتْحِ مُتَعَلِّقٌ بِكَلِمَةٍ بِالضَّمِّ لَفْظًا. وَالْفَاعِلُ ضَمِيرٌ مُسْتَرٌ جَوَازًا تَقْدِيرُهُ هُوَ. وَالجُمْلَةُ فِي مَحَلِّ جَرِّ الْإِضَافَةِ.	فعل مضارع تامّ للمعلوم مرفوع مفعول لأجله - الواو حرف عطف - يُنْفِضِي: فعل مضارع تامّ حرف جز متعلق يُنْفِضِي مهابته: اسم مجرور الماء: ضمير متصل الفاء: حرف عطف - لا: حرف نفي فعل مضارع تامّ أداة حصر ظرف زمان فعل مضارع تامّ للمعلوم مرفوع	يُنْفِضِي حَيَاءً وَيُنْفِضِي مِنْ مَهَابَتِهِ فَلَا يُكَلِّمُ إِلَّا حِينَ يَبْتَسِمُ
---	--	---

مَا الْخَيْرُ صَوْمٌ يَذُوبُ الصَّائِمُونَ لَهُ وَلَا صَلَاةٌ وَلَا صُوفٌ عَلَى الْجَسَدِ

لَا عَمَلَ لَهَا. (بِحَسَبِ نَظَرِيَّةٍ مَنْ يَهْمَلُونَهَا عَلَى الْإِطْلَاقِ) بِالضَّمِّ لَفْظًا بِالضَّمِّ لَفْظًا مَرْفُوعٌ بِالضَّمِّ لَفْظًا بِالْوَاوِ لِأَنَّهُ جَمْعٌ مُذَكَّرٌ سَالِمٌ. وَالجُمْلَةُ الْفَعْلِيَّةُ فِي مَحَلِّ رَفْعِ نَعْتِ لَصُومٍ مُتَعَلِّقٌ بِبِذُوبٍ الماء: ضمير متصل مبنى في محلِّ جَرِّ بِجَرَفِ الْجَرِّ لَا نَافِيَةٌ مَعْطُوفَةٌ عَلَى مَا عَلَى صَوْمٍ تَائِبٍ لَهُ فِي الرَّفْعِ وَعَلَامَةٌ رَفْعُهُ الضَّمُّ لَفْظًا عَلَى مَا صَوْمٍ تَائِبٍ لَهُ فِي الرَّفْعِ وَعَلَامَةٌ رَفْعُهُ الضَّمُّ لَفْظًا وَعَلَامَةٌ جَرُّهُ الْكَسْرُ لَفْظًا مُتَعَلِّقٌ بِصِفَةِ مَحذُوقَةٍ لَصُوفٍ	نافية مبتدأ مرفوع خير مرفوع فعل مضارع تامّ للمعلوم فاعل مرفوع - اللام حرف جرّ - جارّ ومجرور - الواو حرف عطف - اسم معطوف - الواو: حرف عطف - لا: نافية معطوفة اسم معطوف على حرف جرّ اسم مجرور	ما الخير صوم يذوب الصائمون له ولا صلاة ولا صوف على الجسد
---	---	---

إحصاء الأفعال

النحو الإحصائي - ١

• سورة الفاتحة - ١ -

الفعل				مبنى				
مجزوم		مرفوع		مبنى		مبنى		
حذف العلة	حذف النون	السكون	ثبوت النون	الضمّ	السكون	الضمّ	الفتح	
				نَعْبِدُ نَسْتَعِينُ	أَنْعَمْتَ			
-	-	-	-	٢	١	-	-	
-		٢		١				
				٤/٢	١٧٥			

١ -

وإِعْرَابُهَا فِي الْآيَاتِ

• وهي سِتْعُ آيَاتٍ

فعل الأمر				المضارع			
مبني				مبني		منصوب	
الفتح	حذف العلة	حذف التّون	السُّكون	السُّكون	الفتح	حذف التّون	الفتح
	اهْدِنَا						
-	١	-	-	-	-	-	-
١				-		-	

إحصاء الأفعال

النحو الإحصائي - ٢

• سورة الرعد - ١٣ -

السهميل				العمل السامع			
مجزوم		مرفوع		مبني		الفتح	
حذف العلة	حذف الثون	السكون	ثبوت الثون	الضم	السكون	الضم	الفتح
	لَمْ يَسْتَجِيبُوا	إِنْ تَعَجَبَ	يُؤْمِنُونَ تَرَوْنَهَا تُوقِنُونَ تَتَفَكَّرُونَ يَعْقِلُونَ يَسْتَعْجِلُونَكَ يَحْفَظُونَهُ يُجَادِلُونَ يَدْعُونَ يَسْتَجِيبُونَ يَمْلِكُونَ يُوقِدُونَ يُؤْفُونَ يَنْقُضُونَ يَصِلُونَ يَخْشَوْنَ يَخَافُونَ	تَجْرِي يُدْبِرُ يُفَضِّلُ يُنْفِثُ يُسْقِي نُفِضَ يَقُولُ يَعْلَمُ تَحْمِلُ تَقْبِضُ تَزْدَادُ تُغَيِّرُ يُرِيكُمُ يُنْشِئُ يَسْبِغُ يُرْسِلُ يُصِيبُ يَشَاءُ يَسْجُدُ يَسْتَوِي تَسْتَوِي يَضْرِبُ يَذْهَبُ يَنْفَعُ يَمُكِّتُ يَضْرِبُ يَعْلَمُ يَتَذَكَّرُ	كُنَّا فَاتَّخَذْتُمْ	كَفَرُوا كَفَرُوا جَعَلُوا خَلَقُوا اسْتَجَابُوا اِفْتَدُوا	أَنْزَلَ رَفَعَ اسْتَوَى سَخَّرَ مَدَّ جَعَلَ جَعَلَ خَلَّتْ أَنْزَلَ أَسْرَأَ جَهَرَ أَرَادَ تَشَابَهَ أَنْزَلَ فَسَّالَ فَاحْتَمَلَ بَلَسَ أَنْزَلَ أَمَرَ
-	١	١	١٧	٢٨	٢	٦	١١
	٢		٤٥			٢٧	

٢-

وَإِعْرَابُهَا فِي الْآيَاتِ

• من الآية الأولى إلى الحادية والعشرين

المضارع				منصوب			
مبني				منصوب			
الفتح	حذف الملة	حذف النون	السكون	الفتح	حذف النون	الفتح	حذف النون
			قُلْ قُلْ قُلْ قُلْ			حَتَّى يُغَيِّرُوا	يَبْلُغُ أَنْ يُوَصَّلَ
-	-	-	-	٥	-	١	١
٥				٣			

إحصاء الأفعال

- ٣

النحو الإحصائي

• سورة النحل - ١٦ -

الفعل				البناء				
مجزوم		مرفوع		مبني				
حذف العلة	حذف الثون	السكون	ثبوت الثون	الضم	السكون	الضم	الفتح	
	حذف الثون فلا تستعجلوه لم تكونوا إن تعدوا لا تحصوها ليحملوا		ثبوت الثون يُشْرِكُونَ يُشْرِكُونَ تَأْكُلُونَ تُرْجُونَ تَسْرَحُونَ تَعْلَمُونَ تُسَيِّمُونَ يَنْفَكِرُونَ يَعْقِلُونَ يَذْكُرُونَ تَلْبَسُونَهَا تَشْكُرُونَ تَهْتَدُونَ يَهْتَدُونَ تَذْكُرُونَ تُسْرُونَ تُعْلِنُونَ يَدْعُونَ يَخْلُقُونَ يَخْلُقُونَ يَشْعُرُونَ يُبْعَثُونَ يُؤْمِنُونَ يُسْرُونَ يُعْلِنُونَ يُضِلُّونَهُمْ يُزْرُونَ	الضم يُنزِّلُ يَشَاءُ تَحْمَلُ يَخْلُقُ يُنْبِتُ تَرَى يَخْلُقُ يَخْلُقُ يَعْلَمُ يَعْلَمُ يُجِبُّ		السكون	الضم قالوا	الفتح أَنَّى تَعَالَى خَلَقَ تَعَالَى خَلَقَ خَلَقَهَا شَاءَ هَذَاكُمْ أَنْزَلَ سَخَّرَ ذَرَا سَخَّرَ الَّتِي قِيلَ أَنْزَلَ سَاءَ
-	٥	-	٢٧	١١	-	١	١٦	
			٢٨	١٧				
			٦٧	/	٢٨	٢٥	٢٧ / ٢٨	

وإِعْرَابُهَا فِي الْآيَاتِ

• مِنَ الْآيَةِ الْأُولَى إِلَى الْخَامِسَةِ وَالْعِشْرِينَ

فعل الأمر				المضارع			
مبني				مبني		منصوب	
الفتح	حذف العلة	حذف النون	السكون	السكون	الفتح	حذف النون	الفتح
		أَنْ أَنْذِرُوا فَاتَّقُوا				لَتَرْكَبُوا لَتَأْكُلُوا وَتَسْتَخْرِجُوا لَتَنْبَغُوا	أَنْ تَمِيدَ
-	-	٢	-	-	-	٤	١
٢				-		٥	
٦٧/٢				%٧٢			

إحصاء الأفعال

الخوإحصائي ٤

• سورة الحج - ٢٢ -

الفعل			الفعل الماضي				
مجزوم			مرفوع		مبني		
حذف العلة	حذف التون	السكون	ثبوت التون	الضم	السكون	الضم	الفتح
		فَلْيَمْدُدْ لِيَقْطَعْ فَلْيَنْظُرْ	ترونها	تَذْهَبُ تَضَعُ تَرَى يُجَادِلُ يَتَّبِعُ يُضِلُّهُ يَهْدِيهِ نَقَرَ نَشَأَ نُخْرِجُكُمْ يُنَوِّقِي يُرِدُّ تَرَى يُحْيِي يَبْعَثُ يُجَادِلُ نُذِرُهُ يَعْبُدُ يَدْعُو يَضْرِبُ يَنْفَعُهُ يَدْعُو يُدْخِلُ تَجْرِي يَفْعَلُ يُرِيدُ يَظُنُّ يَغِيظُ	كُنْتُمْ خَلَقْنَاكُمْ أَنْزَلْنَا	أَمَنُوا عَمَلُوا	أَرْضَمْتَ كُنِبَ تَوَلَّاهُ اهْتَزَّتْ رَبَّتْ أَنْبَتَتْ قَدَمَتْ لَيْسَ أَصَابَهُ اطْمَأَنَّ أَصَابَتْهُ انْقَلَبَ خَيْرٌ ضَرَبَهُ لَيْسَ لَيْسَ كَانَ
	-	٣	١	٢٨	٣	٢	١٧
	٣			٢١		٢٢	
			٦١ /	٣٨			٦٧ / ٢٢

٤-

وَأَعْرَابُهَا فِي الْآيَاتِ

• مِنَ الْآيَةِ الْأُولَى إِلَى الْخَامِسَةِ عَشْرَةَ

فعل الأمر				المضارع			
مبني				مبني		منصوب	
الفتح	حذف العلة	حذف النون	السكون	السكون	الفتح	حذف النون	الفتح
		اتَّقُوا			يُذْهِبَنَّ	لِتَبْلُغُوا	لِنُبَيِّنَ لِكَيْلَا يَعْلَمَ لِيُضِلَّ لَنْ يَنْصُرَهُ
-	-	١	-	-	١	١	٤
١				١		٥	
%٢			٦١/١	%٦٢			

إحصاء الأفعال

- ٥ - النحو الإحصائي

• سورة فاطر - ٣٥ -

الفعل				الفعل الماضي			
مجزوم		مرفوع		مبني			
حذف العلة	حذف النون	السكون	ثبوت النون	الضم	السكون	الضم	الفتح
ويات	وإن يكذبوك إن تدعوهم يسمعوا	فلا تذهب إن يشأ يذهبكم	تؤفكون يصنعون يمكرون تأكلون تستخرجون تلبسونها تشكرون تدعون تملكون يكتفرون	يريد يشأ يفتح يمسك يرزقكم ترجع يدعو يضل يشأ يهدي يشأ تثير يريد يصعد يرقع يبور تحمل تنزع يعمر ينقص يستوي تري يولج ويولج يجري ينيبك	فسقناه فأحيينا	كفروا آمنوا عملوا سمعوا استجابوا	كذبت زين رأه أرسل كان خلفكم جعلكم سخر
١	٣	٣	١٠	٢٦	٢	٥	٨
٧			٣٦	١٥			
٦٤ / ٤٧				٢٤	٦٤ / ١٥		

٥ -

وَإِعْرَابُهَا فِي الْآيَاتِ

• مِنَ الْآيَةِ الْأُولَى إِلَى السَّادَةِ عَشْرَةَ

فعل الأمر				المضارع			
مبنيًا				مبنيًا		منصوب	
الفتح	حذف العلة	حذف النون	السكون	السكون	الفتح	حذف النون	الفتح
		اذكروا فَاتَّخِذُوهُ			فَلَا تَعْرَبْكُمْ وَلَا يَعْرَبْكُمْ	ليكونوا ليبينوا	
-	-	٢	-	-	٢	٢	-
٢				٢		٢	
٪٣			٦٤/٢	٪٧٣			

إحصاء الأفعال

النحو الإحصائي - ٦

• سورة الطور - ٥٢ -

الفعل				الفعل الماضي			
مجزوم		مرفوع		مبني			
حذف العلة	حذف النون	السكون	ثبوت النون	الضم	السكون	الفتح	الفتح
فليات	لا تصبروا فلياتوا إن يروا يقولوا		يلعبون يدعون تكذبون تبصرون تجزون تعملون تعملون يشتهون يتنازعون يتساءلون يقولون يقولون يؤمنون يوقنون يستمعون يكتبون يريدون يشركون يصنعون ينصرون يعلمون	تمور تسير يطوف ندعوه نتريص تأمرهم تسألهم يعني تقوم	كنتم كنتم كنتم ورزقناهم الحقنا الثناءهم أمددناهم كنا كنا	آمنوا قالوا كانوا خلقوا خلقوا كفروا ظلموا	آتاهم ووقاهم واتبعتهم كسب وأقبل فمن ووقانا تقوله
١	٤	-	٢١	٩	٩	٧	٨
	٥		٣٠			٢٤	
			٧١ / ٣٦		٢٣٤		٧١ / ٢٤

٦ -

وإِعْرَابُهَا فِي الْآيَاتِ

• وهي تسع وأربعون آية

فعل الأمر				المضارع			
مبني				مبني		منصوب	
الفتح	حذف العلة	حذف النون	السكون	السكون	الفتح	حذف النون	الفتح
		إِصْلَوْهَا فَاصْبِرُوا كُلُوا وَأَشْرَبُوا تَرَيَصُوا	فَذَكَّرْ قُلْ فَذَرَهُمْ وَأَصْبِرْ وَسَبِّحْ فَسَبِّحْهُ			حَتَّى يَلَاقُوا	
-	-	٥	٦	-	-	١	
١١				-		١	
%١٥				%٥١			

٧- خلاصة الإحصاءات السابقة

مجموع الأفعال	فعل الأمر	الفعل المضارع	الفعل الماضي	
٤	١	٢	١	١
٨٢	٥	٥٠	٢٧	٢
٦٧	٢	٤٨	١٧	٣
٦١	١	٣٨	٢٢	٤
٦٤	٢	٤٧	١٥	٥
٧١	١١	٣٦	٢٤	٦
٣٤٩	٢٢	٢٢١	١٠٦	مجموع الأفعال
٪١٠٠	٪٧	٪٦٣	٪٣٠	نسبة الاستعمال

١ - جَدْوَلُ بِالرَّمُوزِ الْمُسْتَعْمَلَةِ لِلوِظَائِفِ الْإِعْرَابِيَّةِ

الْجَوْزُ الْوِظَائِفِيُّ

• تَشْمَلُ هَذِهِ الرَّمُوزُ إِعْرَابَ الْأَسْمِ وَالْفِعْلِ وَالْحَرْفِ

الرَّمْزُ	الْفِعْلُ	
ف م م - ف م م - ف م م -	على الفتح على الضم على السكون	ماضٍ مبنيّ
ف ض ر - ف ض ر ن	بالضم بشبهات النون	مرفوع
ف ض ن - ف ض ن (ن)	بالفتح بحذف النون	منصوب
ف ض ج - ف ض ج (ن) ف ض ج (ع)	بالسكون بحذف النون بحذف العلة	محزوم
ف ض م - ف ض م -	على السكون على الفتح	مبنيّ
ف ا م - ف ا م (ن) ف ا م (ع) ف ا م -	على السكون على حذف النون على حذف العلة على الفتح	أمر مبنيّ
*	فعل له محلّ	

الرَّمْزُ	الْحَرْفُ	
ح جرّ ح نسخ ح نداء ح استثناء ح جزم ح نصب ح عطف	حروف الجرّ حروف النسخ حروف النداء حروف الاستثناء حروف الجزم حروف النصب والنصب الفرعيّ حروف العطف	عامل
ح ...	حروف المعاني	عاطل

الرَّمْزُ	الْأَسْمُ	
ا . كان ا . كاد ا . ما خ . إنّ خ . لا	اسم كان اسم كاد اسم ما خبر إنّ خبر لا	المرافيع
فاعل ن . فاعل فاعل (...)	الفاعل نائب الفاعل الفاعل المستتر (أو نائبه)	مرفوع
مبتدأ خبر مبتدأ (...)	المبتدأ الخبر المبتدأ المحذوف (أو الخبر)	
خ . كان خ . ما ا . إنّ ا . لا	خبر كان خبر ما اسم إنّ اسم لا	المناصيب
م . به م . مطلق م . له م . فيه م . معه	مفعول به مفعول مطلق مفعول لأجله مفعول فيه مفعول معه	منصوب
حال تمييز مستثنى	حال تمييز استثناء	الأفاعيل
محزوم مضاف !	محرف الجرّ بالإضافة	منحزوم
نعت توكيد بدل معطوف جكايّة	نعت توكيد بدل عطف جكايّة	تابع

النحو الوظيفي ٢ - نماذج نثرية معربة

• من خطبة قس بن ساعدة في سوق عكاظ - (توفي نحو سنة ٦٠٠م):

أيها الناس اسمعوا وعوا - وإذا وعيتم فانتقموا - إنه من عاش مات، ومن مات فات، وكل ما هو آتٍ
آتٍ مطرٌ ونباتٌ، وأرزاقٌ وأقواتٌ، وآباءٌ وأمّهاتٌ، وأحياءٌ وأمواتٌ... وآياتٌ بعد آياتٍ. ليلٌ موضوعٌ،
وسقفٌ مرفوعٌ... إن في السماء لخبيراً، وإن في الأرض لغيراً...

أَيُّ	هَا	النَّاسُ	أَسْمَعُوا	وَ	عَوَا	وَ	أَيُّ
م. به	ح. تنبيه	بدل	ف أم (ن)	فاعل	ح. عطف	ف أم (ن)	فاعل
وَ	إِذَا	وَعِي	ثُمَّ	فَ	انْتَقَمُوا	وَ	إِنَّ
ح. ابتداء	م. فيه	ف م م -	فاعل	ح. رابط	ف أم (ن)	فاعل	ح. نسخ
عُ	مَنْ	عَاشَ	(...)	مَاتَ	(...)	وَ	مَنْ
أ. إِنَّ	مبتدأ	ف م م - *	فاعل (هو)	وَ	فاعل (هو) *	ح. عطف	مبتدأ
مَاتَ	(...)	فَاتَ	(...)	وَ	كُلُّ	مَا	هُوَ
ف م م - *	فاعل (هو)	ف م م - *	فاعل (هو)	ح. عطف	مبتدأ	مضاف إ.	مبتدأ
آتٍ	آتٍ	(...)	مَطْرٌ	وَ	نَبَاتٌ	وَ	أَرْزَاقٌ
خَيْرٌ	خَيْرٌ	مبتدأ (هو)	خَيْرٌ	ح. عطف	معتوف	ح. عطف	معتوف
وَ	أَقْوَاتٌ	وَ	آبَاءٌ	وَ	أُمَّهَاتٌ	وَ	أَحْيَاءٌ
ح. عطف	معتوف	ح. عطف	معتوف	ح. عطف	معتوف	ح. عطف	معتوف
وَ	أَمْوَاتٌ	وَ	آيَاتٌ	بَعْدَ	آيَاتٍ	(...)	لَيْلٌ
ح. عطف	معتوف	ح. عطف	معتوف	م. فيه	مضاف إ.	مبتدأ (هو)	خَيْرٌ
مَوْضُوعٌ	وَ	سَقْفٌ	مَرْفُوعٌ	إِنَّ	فِي	السَّمَاءِ	لَ
نَعْتٌ	ح. عطف	معتوف	نَعْتٌ	ح. نسخ	ح. جر ومجرور (خ. إن)	ح. ابتداء	ح. ابتداء
خَبْرًا	وَ	إِنَّ	فِي	الأَرْضِ	لَ	سَعِيرًا	...
أ. إِنَّ	ح. عطف	ح. نسخ	ح. جر ومجرور (خ. إن)	ح. ابتداء	أ. إن

• من خطبة الحجاج بن يوسف في الكوفة (٦٦١ - ٧١٤م/٤١ - ٩٥هـ):

إِنِّي لَأَرَى رُووسًا قَدْ أُيْنَعَتْ وَحَانَ قِطَافُهَا، وَإِنِّي لِصَاحِبِهَا، وَإِنِّي لِأَنْظُرُ إِلَى الدِّمَاءِ تَرْتَفِقُ بَيْنَ الْعَامِمِ
وَاللَّحَى . إِنِّي وَاللَّهِ يَا أَهْلَ الْعِرَاقِ وَالشَّقَاقِ وَالنَّفَاقِ وَمَسَاوِيءِ الْأَخْلَاقِ مَا أُعْمَزُ تَغَازَ التَّيْنِ، وَلَا يُقَمِّعُ لِي
بِالشَّنَانِ، وَلَقَدْ فُرِزْتُ عَنْ ذَكَاءٍ، وَفَتَّشْتُ ...

إِنِّ	سِ	لَ	أَرَى	(...)	رُووسًا	قَدْ	أُيْنَعُ
ح. نسخ	ا. إنَّ	ح. زائد	ف ض رُ*	فاعل (أنا)	م. به	ح. تحقيق	ف م م
ث	(...)	وَ	حَانَ	قِطَافُ	هَا	وَ	إِذْ
ح. تأنيث	فاعل (هي)	ح. عطف	ف م م	فاعل	مضاف إ.	ح. عطف	ح. نسخ
سِ	لَ	صَاحِبُ	هَا	وَ	إِنِّ	سِ	لَ
ا. إنَّ	ح. زائد	خ. إنَّ	مضاف إ.	ح. عطف	ح. نسخ	ا. إنَّ	ح. زائد
أَنْظُرُ	(...)	إِلَى	الدِّمَاءِ	تَرْتَفِقُ	(...)	بَيْنَ	العَامِمِ
ف ض رُ*	فاعل (أنا)	ح. جرّ	مجرور	ف ض رُ*	فاعل (هي)	م. فيه	مضاف إ.
وَ	اللَّحَى	إِنَّ	سِ	وَ	اللَّهِ	يَا	أَهْلَ
ح. عطف	معتوف	ح. نسخ	ا. إنَّ	ح. جرّ	مجرور	ح. نداء	م. به
العِرَاقِ	وَ	الشَّقَاقِ	وَ	النَّفَاقِ	وَ	مَسَاوِيءِ	الأَخْلَاقِ
مضاف إ.	ح. عطف	معتوف	ح. عطف	معتوف	ح. عطف	معتوف	مضاف إ.
مَا	أُعْمَزُ	(...)	تَغَازَ	التَّيْنِ	وَ	لَا	يُقَمِّعُ
ح. نفي	ف ض رُ*	ن. فاعل (أنا)	م. به	مضاف إ.	ح. عطف	ح. نفي	ف ض رُ*
(...)	لَ	سِ	بِ	الشَّنَانِ	وَ	لَ	قَدْ
ن. فاعل (هو)	ح. جرّ	مجرور	ح. جرّ	مجرور	ح. عطف	ح. ابتداء	ح. تحقيق
فُرِزْتُ	عَنْ	ذَكَاءٍ	وَ	فَتَّشْتُ	ث
ف م م	ن. فاعل	ح. جرّ	مجرور	ح. عطف	ف م م	ن. فاعل	...

النحو الوظيفي ٤ - نماذج نثرية عربية

• من وصايا ابن المقفع في كتابه الأدب الصغير (٧٢٤ - ٧٥٩ م / ١٠٦ - ١٣٢ هـ):

إِنَّ مِنَ اسْتَصْفَرَ الصَّغِيرِ أَوْشَكَ أَنْ يَجْمَعَ إِلَيْهِ صَغِيرًا وَصَغِيرًا، فَإِذَا الصَّغِيرُ كَبِيرٌ، وَإِنَّا هِيَ تَلْمُهَا الْعَجْزُ
وَالْتَضْيِيعُ، فَإِذَا لَمْ تُسَدَّ أَوْشَكَتْ أَنْ تَنْفَجِرَ بِمَا لَا يُطَاقُ. كَلَامُ اللَّيِّيبِ وَإِنْ كَانَ نَزْرًا أَدَبٌ عَظِيمٌ، وَمُقَارَقَةٌ
الْمَأْتَمِ وَإِنْ كَانَ مُحْتَقَرًا مُصِيبَةً جَلِيلَةً. لَا يَمْنَعَنَّكَ صِغَرُ شَأْنٍ أَمْرِيءَ مِنْ ...

إِنَّ	مَنْ	اسْتَصْفَرَ	(...)	الصَّغِيرَ	أَوْشَكَ	(...)	أَنْ
ح. لسخ	ا. إن	ف م م -	فاعل	م. به	ف م م -	* فاعل	ح. نصب
يجمع	(...)	إِلَى	هـ	صغيرًا	و	صغيرًا	ف
ف ض ن -	فاعل (هو)	ح. جرّ	مجرور	م. به	ح. عطف	معطوف	ح. استئناف
إذا	الصَّغِيرُ	كَبِيرٌ	و	إِنْ	مَا	هِيَ	تَلْمٌ
م. فيه	مبتدأ	خبر	ح. ابتداء	ح. نسخ	ح. كافّة	مبتدأ	خبر
يَتَلَمُّ	ها	العجزُ	وَ	التَضْيِيعُ	ف	إذا	لم
ف ض ر -	م. به	فاعل	ح. عطف	معطوف	ح. استئناف	م. فيه	ح. جزم
تُسَدُّ	(...)	أَوْشَكَ	ت	(...)	أَنْ	تَنْفَجِرَ	(...)
ف ض ج -	ن. فاعل (هي)	ف م م - *	ح. تأنيث	فاعل (هي)	ح. نصب	ف ض ن -	فاعل (هي)
بـ	ما	لا	يُطَاقُ	(...)	كَلَامُ	اللَّيِّيبِ	وَ
ح. جرّ	مجرور	ح. نفي	ف ض ر -	ن. فاعل (هو)	مبتدأ	مضاف إ.	ح. اعتراض
إِنْ	كَانَ	(...)	نَزْرًا	أَدَبٌ	عَظِيمٌ	وَ	مُقَارَقَةٌ
ح. جزم	ف م م - *	ا. كان (هو)	خ. كان	خبر	نعت	ح. عطف	معطوف
المأتم	وَ	إِنْ	كَانَ	(...)	محتقراً	مصيبةً	جليلةً
مضاف إ.	ح. اعتراض	ح. جزم	ف م م - *	ا. كان (هو)	خ. كان	خبر	نعت
لا	يَمْنَعَنَّكَ	كَانَ	صِغَرُ	شَأْنٍ	أَمْرِيءَ	مِنْ	...
ح. جزم	ف ض م -	م. به	فاعل	مضاف إ.	مضاف إ.	ح. جرّ	

نماذج نثرية معربة

٥ -

النحو الوظيفي

• من وصية الجاحظ للكتاب (٧٧٥ - ٨٦٨ م / ١٥٩ - ٢٥٥ هـ):

يَنْبَغِي لِمَنْ كَتَبَ كِتَابًا أَنْ لَا يَكْتُبَهُ إِلَّا عَلَى أَنَّ النَّاسَ كُلَّهُمْ لَهُ أَعْدَاءٌ، وَكُلُّهُمْ عَالِمٌ بِالْأُمُورِ وَكُلُّهُمْ مُتَفَرِّغٌ لَهُ، ثُمَّ لَا يَرْضَى بِذَلِكَ حَتَّى يَدَعَ كِتَابَهُ غَفْلًا، وَلَا يَرْضَى بِالرَّأْيِ الْفَطِيرِ، فَإِنَّ لِبِدْءِ الْكِتَابِ فِتْنَةً وَعَجَبًا، فَإِذَا سَكَنَتِ الطَّبِيعَةُ... أَعَادَ النَّظَرَ فِيهِ، فَيَتَوَقَّفُ...

يَنْبَغِي	ل	مَنْ	كَتَبَ	(.)	كِتَابًا	أَنْ	لَا
ف ض ر -	ح. جر	مجرور	ف م م -	فاعل (هو)	م. به	ح. نسخ	ح. نفي
يَكْتُبُ	هـ	(...)	إِلَّا	على	أَنَّ	النَّاسَ	كَلَّمَ
ف ض ن - *	م. به	فاعل (هو)	ح. حصر	ح. جر	ح. نسخ	أ. إِنَّ	توكيد
هـ	ل	هـ	أعداء	(له اعداء)	و	كَلَّمَ	هـ
مضاف إ.	ح. جر ومجرور	(خير مقدم)	مبتدأ	(خ. إن)	ح. عطف	معطوف	مضاف إ.
عَالِمٌ	بِ	الأُمُورِ	وَ	كَلَّمَ	هـ	مُتَفَرِّغٌ	ل
خ. إن	ح. جر	مجرور	ح. عطف	معطوف	مضاف إ.	خ. إن	ح. جر
هـ	ثُمَّ	لَا	يَرْضَى	(...)	بِ	ذَلِكَ	حَقٌّ
مجرور	ح. عطف	ح. نفي	ف ض ر -	فاعل (هو)	ح. جر	مجرور	ح. نصب
يَدَعُ	(...)	كِتَابَ	هـ	غَفْلًا	وَ	لَا	يَرْضَى
ف ض ن -	فاعل (هو)	م. به	مضاف إ.	حال	ح. عطف	ح. نفي	ف ض ر -
بِ	الرَّأْيِ	الفَطِيرِ	فَ	إِنَّ	لِ	ابْتِدَاءِ	الْكِتَابِ
ح. جر	مجرور	نعت	ح. استئناف	ح. نسخ	ح. جر ومجرور ومضاف إ.	(خ. إن)	
فِتْنَةً	وَ	عَجَبًا	فَ	إِذَا	سَكَنَتِ	تِ	الطَّبِيعَةُ
أ. إن	ح. عطف	معطوف	ح. استئناف	م. فيه	ف م م -	ح. تأنيث	فاعل
أَعَادَ	(...)	النَّظَرَ	فِيهِ	هـ	فَ	يَتَوَقَّفُ	(...)
ف م م -	فاعل (هو)	م. به	ح. جر	مجرور	ح. عطف	ف ض ر -	فاعل (هو)

النحو الوظيفي ٦ - نماذج نثرية معربة

• من مقدمة ابن عبد ربه في كتابه: العقد الفريد (٨٦٠ - ٩٤٠م / ٢٤٦ - ٥٣٢٨هـ):
 وَبَعْدُ. فَإِنَّ أَهْلَ كُلِّ طَبَقَةٍ، وَجَهَابَةَ كُلِّ أُمَّةٍ، قَدْ تَكَلَّمُوا بِالْأَدَبِ، وَتَفَلَّسُوا فِي الْعُلُومِ، عَلَى كُلِّ لِسَانٍ،
 وَمَعَ كُلِّ زَمَانٍ. وَإِنَّ كُلَّ مُتَكَلِّمٍ مِنْهُمْ قَدِ اسْتَفْرَغَ غَايَتَهُ، وَبِذَلِكَ مَجْهُودُهُ، فِي اخْتِصَارِ بَدِيعِ مَعَانِي
 الْمُتَقَدِّمِينَ، وَاخْتِيَارِ جَوَاهِرِ أَلْفَاظِ السَّالِفِينَ.
 وَأَكْثَرُوا فِي ذَلِكَ حَتَّى اخْتِصَرَّ مِنْهَا إِلَى اخْتِصَارٍ، وَالْمُنْخَيَّرُ إِلَى اخْتِيَارٍ...

وَ	بَعْدُ	فَ	إِنَّ	أَهْلَ	كُلِّ	طَبَقَةٍ	وَ
نخ. ابتداء	م. فيه	ح. استئناف	ح. نسخ	ا. إن	مضاف إ.	مضاف إ.	ح. عطف
جهايزة	كُلِّ	أُمَّةٍ	قَدْ	تَكَلَّمُوا	وَ	فِي	الْأَدَبِ
معطوف	مضاف إ.	مضاف إ.	ح. تحقيق	ف م م *	فاعل	ح. جرّ	مجرور
وَ	تَفَلَّسُوا	وَ	فِي	الْعُلُومِ	عَلَى	كُلِّ	لِسَانٍ
ح. عطف	ف م م *	فاعل	ح. جرّ	مجرور	ح. جرّ	مجرور	مضاف إ.
وَ	مَعَ	كُلِّ	زَمَانٍ	وَ	إِنَّ	كُلِّ	مُتَكَلِّمٍ
ج. عطف	م. فيه	مضاف إ.	مضاف إ.	ح. عطف	ح. نسخ	ا. إن	مضاف إ.
بِذَلِكَ	هَمَّ	قَدِ	اسْتَفْرَغَ	(...)	غَايَتَهُ	هُ	وَ
ح. جرّ	مجرور	ح. تحقيق	ف م م *	فاعل (هو)	م. به	مضاف إ.	ح. عطف
بِذَلِكَ	(...)	مَجْهُودُهُ	هُ	فِي	اخْتِصَارِ	بَدِيعِ	مَعَانِي
ف م م *	فاعل (هو)	م. به	مضاف إ.	ح. جرّ	مجرور	مضاف إ.	مضاف إ.
الْمُتَقَدِّمِينَ	وَ	اخْتِيَارِ	جَوَاهِرِ	أَلْفَاظِ	السَّالِفِينَ	وَ	أَكْثَرُوا
مضاف إ.	ح. عطف	معطوف	مضاف إ.	مضاف إ.	مضاف إ.	ح. عطف	ف م م *
وَ	فِي	ذَلِكَ	حَتَّى	اخْتِصَارِ	مِنْهَا	وَ	أَكْثَرُوا
فَاعِلٍ	ح. جرّ	مجرور	ح. جرّ	ف م م -	فاعل	ح. جرّ	مجرور
إِلَى	اخْتِصَارِ	وَ	الْمُنْخَيَّرِ	إِلَى	اخْتِيَارِ
ح. جرّ	مجرور	ح. عطف	معطوف	ح. جرّ	مجرور

• من رسالة القاضي الفاضل عن صلاح الدين إلى الخليفة ببغداد. (١١٣٤ - ١١٩٩م/٥٢٩ - ٥٩٦هـ):
وَلَمْ يَبْقَ إِلَّا مَوَاقِدُ نِيرَانٍ رَحَلَتْ قُلُوبَهُمْ بِضِرَامِهَا، وَأَثَابِي دَهْمٌ أَعْجَلَتْ الْمَهَابَةَ مَا رَدَّ سَعْبَهُمْ عَنْ طَعَامِهَا،
وَعَرَبَانُ بَيْنَ كَأَنَّهَا فِي الدِّيَارِ مَا قَطَعَ مِنْ رُؤُوسِ بَنِي حَامِهَا، وَعَوَاقِي طَيْرٍ كَانَتْ تَنْتَظِرُ مِنْ أَشْلَانِهِمْ فِطْرَ
صِيَابِهَا. وَعَادَتْ الرُّسُلُ الْمُنْفَذَةَ لِاقْتِفَاءِ آثَارِهِمْ، وَأَدَاءِ أَخْبَارِهِمْ، ذَاكِرَةً أَنَّهُمْ...

و	لم	يبقى	إلا	مواقد	نيران	رحد	ت
ح. عطف	ح. جزم	ف. ض. ج (ع)	ح. حصر	فاعل	مضاف إ.	ف. م. م -	ح. تأنيث
قلوب	هم	ب	ضرايب	سها	و	أثافي	دهم
فاعل	مضاف إ.	ح. جرّ	مجرور	مضاف إ.	ح. عطف	معتوف	نعت
أعجلت	ت	المهابة	ما	رد	(...)	سعب	هم
ف. م. م -	ح. تأنيث	فاعل	م. به	ف. م. م -	فاعل (هو)	م. به	مضاف إ.
عن	طعام	سها	و	عربان	بين	كأن	سها
ح. جرّ	مجرور	مضاف إ.	ح. عطف	معتوف	مضاف إ.	ح. نسخ	ا. كان
في	الديار	ما	قطع	(...)	من	رؤوس	بني
ح. جرّ ومجرور (خ. كأن)	خ. كأن	ف. م. م -	ن. فاعل (هو)	ح. جرّ	مجرور	مضاف إ.	ح. جرّ ومجرور (خ. كأن)
حاي	سها	و	عواقي	طير	كانت	ت	(...)
مضاف إ.	مضاف إ.	ح. عطف	معتوف	مضاف إ.	ف. م. م -	ح. تأنيث	ا. كان (هو)
تنتظر	(...)	من	أشلائهم	فطر	صيايب	سها	
ف. ض. ر. *	فاعل (هو)	ح. جرّ	مجرور	مضاف إ.	م. به	مضاف إ.	مضاف إ.
و	عاد	ت	الرسل	المنفذة	ل	اقتفاء	آثار
ح. عطف	ف. م. م -	ح. تأنيث	فاعل	نعت	ح. جرّ	مجرور	مضاف إ.
هم	و	أداء	أخبار	هم	ذاكرة	أد	هم
مضاف إ.	ح. عطف	معتوف	مضاف إ.	مضاف إ.	حال	ح. نسخ	ا. أن

الخو المنهجي

١ - جدول عام بترقيم الحالات الإعرابية

- يتناول الجدول أدناه تقسيم الحالات الإعرابية إلى ثلاث نوعيات مختلفة تُشكّل كلٌّ منها جزءاً من مجموعة الوصف الإعرابي - فكلُّ جزءٍ يُلقَّب برقمين والمجموعة تتألف من ستة أرقام تُقرأ من اليسار إلى اليمين كلُّ رقمين مع بعضهما البعض
- يمكن أحياناً وصف الكلمة الواحدة بعدة مجموعات إعرابية وذلك لبيان ما هو مُستترٌ أو لضبط الحل الناتج عن بعض الأوضاع الخاصة - مثلاً في إعراب: كاذ المطر يسقط

الجزء الأول: رقمان - الأول والثاني (السوية الصرفة)

٧٨ حرف تفصيل	٥٦ حرف نداء	٣٤ أفعال التفضيل	١١ فعل ماض تامّ معلوم
٧٩ حرف تقليل	٥٧ حرف استثناء	٣٥ اسم مكان	١٢ فعل ماض تامّ مجهول
٨٠ حرف تكثير	٥٨ حرف كافٍ عن العمل	٣٦ اسم زمان	١٣ فعل ماض ناقص
٨١ حرف تمنّ	٥٩ ن. الوقاية - ك. الخطاب - ل. البعد	٣٧ اسم آلة	١٤ فعل مضارع تامّ معلوم
٨٢ حرف تنبيه	٦٠ حرف ابتداء	٣٨ ضمير منفصل أو شأن	١٥ فعل مضارع تامّ مجهول
٨٣ حرف تنديم	٦١ حرف استثناء للحصر	٣٩ ضمير متصل	١٦ فعل مضارع ناقص
٨٤ حرف توكيد	٦٢ حرف استدراك	٤٠ ضمير الفصل	١٧ فعل أمر تامّ
٨٥ حرف جواب	٦٣ حرف استفتاح	٤١ اسم إشارة	١٨ فعل أمر ناقص
٨٦ حرف ردع	٦٤ حرف استفهام	٤٢ اسم موصول	٢٠ اسم علم
٨٧ حرف زيادة	٦٥ حرف استقبال	٤٣ اسم استفهام	٢١ اسم جنس
٨٨ حرف شرط	٦٦ حرف إضراب	٤٤ اسم شرط	٢٢ مصدر مجرّد
٨٩ حرف ظرفيّة	٦٧ حرف أمر	٤٥ كناية	٢٣ مصدر مزيد
٩٠ حرف عرض	٦٨ حرف تحضيض	٤٦ ظرف	٢٤ مصدر ميميّ
٩١ حرف عطف	٦٩ حرف تحقيق	٤٧ اسم عدد	٢٥ اسم مصدر
٩٢ حرف غاية	٧٠ حرف تحييز	٤٨ اسم فعل	٢٦ مصدر صناعيّ
٩٣ حرف قسم	٧١ حرف ترجّح	٤٩ الأسماء الخمسة	٢٧ اسم مرّة
٩٤ حرف مصدرية	٧٢ حرف تشبيه	٥٠ حرف جزم	٢٨ اسم نوع
٩٥ حرف مفاجأة	٧٣ حرف تصريف	٥١ حرف نصب	٢٩ مصدر مؤوّل
٩٦ حرف ندبة	٧٤ حرف تعجب	٥٢ حرف نصب فرعيّ	٣٠ اسم فاعل
٩٧ حرف نداء	٧٥ حرف تعريف	٥٣ حرف جرّ	٣١ اسم مفعول
٩٨ حرف نهي	٧٦ حرف تعليل	٥٤ حرف نسخ	٣٢ صيغة مشبهة
٩٩ حرف نهي	٧٧ حرف تفسير	٥٥ حرف عطف	٣٣ أمثلة مبالغة

الجزء الثالث: رقمان - الخامس والسادس	العلامة الظاهرة	العلامة السبئية
١١ الضمّ	٢١ الواو	٣١ الضمّ
١٢ الفتح	٢٢ الألف	٣٢ الفتح
١٣ الكسر	٢٣ الياء	٣٣ الكسر
١٤ السكون	٢٤ ثبوت النون	٣٤ السكون
-	٢٥ حذف النون	٣٥ مبنّي دائماً
علامات الإعراب	٢٦ حذف حرف العلة	٣٦ حرف مبنّي متعلّقه ظاهر
		٣٧ حرف مبنّي متعلّقه محذوف

لِلْكَامَةِ الْعَرَبِيَّةِ (فِعْلٌ - اسْمٌ - حَرْفٌ)

كادَ ١٣١١٣٢ (١٣: فعل ماضٍ ناقص/١١: فعل مبني/٣٢: علامة البناء الفتح).
المطرُ ٢١٣٤١١ اسم جنس/اسم كاد مرفوع/علامة رفعه الظاهرة: الضمّ.
يسقطُ ١٤١٥١١ فعل مضارع تامّ معلوم/معرب مرفوع/علامة رفعه الظاهرة: الضمّ.
٣٨٢٢٣٥ ضمير منفصل/فاعل مستتر/والضمير مبني دائماً.
١٤٤١٨١ والفعل يسقط/في محلّ نصب خبر كاد/أخذ محلّه (للدلالة على تكرار إعراب يسقط).

الجزء الثاني: رقمان - الثالث والرابع (الترويعة النحويّة)

١١ فعل مبني	٣٥ في محلّ رفع اسم (الناسخ)	٥٧ تمييز منصوب	٧٩ في محلّ نصب بدل
١٢ فعل مبني في محلّ رفع	٣٦ اسم (الناسخ) منصوب	٥٨ مستثنى منصوب	٨٠ بدل مجرور
١٣ فعل مبني في محلّ نصب	٣٧ في محلّ نصب اسم (الناسخ)	٥٩ في محلّ نصب مستثنى	٨١ في محلّ جرّ بدل
١٤ فعل مبني في محلّ جزم	٣٨ خبر (الناسخ) مرفوع	٦٠ مجرور بالحرف	٨٢ عطف مرفوع
١٥ فعل معرب مرفوع	٣٩ في محلّ رفع خبر (الناسخ)	٦١ في محلّ جرّ بالحرف	٨٣ في محلّ رفع عطف
١٦ فعل معرب منصوب	٤٠ خبر (الناسخ) منصوب	٦٢ مضاف إليه مجرور	٨٤ عطف منصوب
١٧ فعل معرب مجزوم	٤١ في محلّ نصب خبر (الناسخ)	٦٣ في محلّ جرّ بالإضافة	٨٥ في محلّ نصب عطف
٢٠ فاعل مرفوع	٤٢ مفعول به منصوب	٦٤ نعت مرفوع	٨٦ عطف مجرور
٢١ في محلّ رفع فاعل	٤٣ في محلّ نصب مفعول به	٦٥ في محلّ رفع نعت	٨٧ في محلّ جرّ عطف
٢٢ فاعل مستتر	٤٤ نائب مفعول به منصوب	٦٦ نعت منصوب	٨٨ حكاية مرفوع
٢٣ نائب فاعل مرفوع	٤٥ في محلّ نصب نائب مفعول به	٦٧ في محلّ نصب نعت	٨٩ في محلّ رفع حكاية
٢٤ في محلّ رفع نائب فاعل	٤٦ مفعول مطلق منصوب	٦٨ نعت مجرور	٩٠ حكاية منصوب
٢٥ نائب فاعل مستتر	٤٧ نائب مفعول مطلق منصوب	٦٩ في محلّ جرّ نعت	٩١ في محلّ نصب حكاية
٢٦ مبتدأ مرفوع	٤٨ في محلّ نصب نائب مفعول مطلق	٧٠ توكيد مرفوع	٩٢ حكاية مجرور
٢٧ في محلّ رفع مبتدأ	٤٩ مفعول لأجله منصوب	٧١ في محلّ رفع توكيد	٩٣ في محلّ جرّ حكاية
٢٨ مبتدأ مرفوع والخبر محذوف	٥٠ مفعول معه منصوب	٧٢ توكيد منصوب	
٢٩ في محلّ رفع مبتدأ والخبر محذوف	٥١ في محلّ نصب مفعول معه	٧٣ في محلّ نصب توكيد	٩٥ لا محلّ له
٣٠ خبر مرفوع	٥٢ مفعول فيه منصوب	٧٤ توكيد مجرور	٩٦ مكفوف عن العمل
٣١ في محلّ رفع خبر	٥٣ في محلّ نصب مفعول فيه	٧٥ في محلّ جرّ توكيد	٩٧ زائد
٣٢ خبر مرفوع والمبتدأ محذوف	٥٤ نائب مفعول فيه منصوب	٧٦ بدل مرفوع	٩٨ لا عمل له
٣٣ في محلّ رفع خبر والمبتدأ محذوف	٥٥ في محلّ نصب نائب مفعول فيه	٧٧ في محلّ رفع بدل	
٣٤ اسم (الناسخ) مرفوع	٥٦ حال منصوب	٧٨ بدل منصوب	

الجزء	مختلف	العلامة المقدّرة
الثالث:	٧١ ضمة بدل ضمّتين لأنه ٧٢ فتحة بدل فتحتين ممنوع ٧٣ فتحة بدل من الصّرف	٥١ الضمّ على الياء للثقل
رقبان -		٥٢ الكسر على الياء للثقل
الخامس		٥٣ الضمّ على ياء محذوفة للثقل
والسادس	٨١ أَخَذَ مَحَلَّهُ	٥٤ الكسر على ياء محذوفة للثقل
(علامات الإعراب)		٥٥ الضمّ على الواو للثقل
	(يُستعملُ فقط عند تكرار الوصف الإعرابي للكلمة التي لها محلّ)	٥٦ النون قبل نون التوكيد للثقل
		٥٧ النون قبل نون الوقاية للثقل

النحو المنهجي - ٢ - نماذج نثرية معربة

«...فَقَالَتْ: أَنْتَ تُرِيدُ أَيُّهَا الْبَشَرِيُّ أَنْ تَرَى هَذَا الْعَالَمَ بِعَيْنٍ إِلَيْهِ، وَتُرِيدُ أَنْ تَفْقَهُ مَكْنُونَاتِ الْعَالَمِ الْآتِي بِفِكْرَةٍ بَشَرِيَّةٍ، وَهَذَا مُنْتَهَى الْحَاقَةِ. أَذْهَبُ إِلَى الْبَرِّيَّةِ تَجِدُ النَّحْلَةَ حَائِمَةً حَوْلَ الزُّهُورِ، وَالنَّسْرَ يَنْقُضُ عَلَى الْفَرِيسَةِ؛ ادْخُلْ بَيْتَ جَارِكَ تَرِ الْوَالِدَةَ مَشْغُولَةً بِأَعْمَالِ مَنْزِلِهَا؛ كُنْ أَنْتِ كَالنَّحْلَةِ، وَلَا تَصْرِفِ أَيَّامَ الرَّبِيعِ نَاطِرًا أَعْمَالَ النَّسْرِ، كُنْ كَالطِّفْلِ، وَأَفْرَحِ بِأَشْعَةِ النَّارِ...»

جبران خليل جبران

٣٠٨٤١٢	الوالدة	٨٢٩٥٣٥	هذا	٦٠٩٥٣٥	فَقَالَتْ
٣١٤٢١٢	مشغولة	٤١٢٧٣٤		١١١١٣٢	
٥٣٩٥٣٦	بأعمال	٢٤٣٠٦١	مُنْتَهَى	٧٣٩٥٣٥	
٢١٦٠١٣		٢٢٦٢١٣	الْحَاقَةِ	٣٨٢٢٣٥	
٣٥٦٢١٣	منزلها	١٧١١٣٤	أَذْهَبُ	٣٨٢٧٣٢	أَنْتَ
٣٩٦٢٣٤		٣٨٢٢٣٥		١٤١٥١١	تُرِيدُ
١٨١١٣٤	كن	٥٣٩٥٣٦	إِلَى	٣٨٢٢٣٥	
٣٨٣٥٣٥		٢١٦٠١٣	الْبَرِّيَّةِ	١٤٣١٨١	
٤٠٩٥٣٢	أنت	١٤١٧٦٤	تَجِدُ	٢١٤٣٣١	أَيُّهَا
٥٣٩٧٣٥	كالتحفة	٣٨٢٢٣٥		٨٢٩٥٣٥	
٢١٦٠١٣		٢١٤٢١٢	النَّحْلَةَ	٢١٧٦١١	الْبَشَرِيُّ
٢١٤١٨١		٣٠٤٢١٢	حَائِمَةً	٥١٩٥٣٥	أَنْ
٥٥٩٥٣٥	و	٤٦٥٢١٢	حَوْلَ	١٤١٦٦٢	تَرَى
٥٠٩٥٣٥	لا	٢١٦٢١٣	الزُّهُورِ	٣٨٢٢٣٥	
١٤١٧١٤	تصرف	٥٥٩٥٣٥	وَ	٨٢٩٥٣٥	هَذَا
٣٨٢٢٣٥		٢١٨٤١٢	النَّسْرَ	٤١٤٣٣٤	
٢١٤٢١٢	أيام	١٤١٥١١	يَنْقُضُ	٢١٧٨١٢	الْعَالَمَ
٢١٦٢١٣	الربيع	٣٨٢٢٣٥		٥٣٩٥٣٦	بِعَيْنٍ
٣٠٥٦١٢	ناظرًا	٥٣٩٥٣٦	عَلَى	٢١٦٠١٣	
٢١٤٢١٢	أعمال	٢١٦٠١٣	الْفَرِيسَةِ	٢١٦٢١٣	إِلَيْهِ
٢١٦٢١٣	النسر	١٧١١٣٤	ادْخُلْ	٥٥٩٥٣٥	وَ
١٨١١٣٤	كن	٣٨٢٢٣٥		١٤١٥١١	تُرِيدُ
٣٨٣٥٣٥		٢١٤٢١٢	بَيْتَ	٣٨٢٢٣٥	
٥٣٩٧٣٥	كالطفل	٢١٦٢١٣	جَارِكَ	٥١٩٥٣٥	أَنْ
٢١٦٠١٣		٣٩٦٣٣٢		١٤١٦١٢	تَفْقَهُ
٢١٤١٨١		١٤١٧٢٦	تَرِ	٣٨٢٢٣٥	
٥٥٩٥٣٥	و	٣٨٢٢٣٥		٣١٤٢١٣	مَكْنُونَاتِ
١٧١١٣٤	أفرح	٢١٤٢١٢	الطِّفْلِ	٢١٦٢١٣	الْعَالَمِ
٣٨٢٢٣٥		٣١٤٢١٢	مَدْهُوشًا	٣٠٦٨٥٢	الْآتِي
٥٣٩٥٣٦	بأشعة	٥٣٩٥٣٦	بِأَشْعَةٍ	٥٣٩٥٣٦	بِفِكْرَةٍ
٢١٦٠١٣		٢١٦٠١٣		٢٢٦٠١٣	
٢١٦٢١٣	النار	٢١٦٢١٣	النَّارِ	٢١٦٨١٣	بَشَرِيَّةٍ
.....	٥٥٩٥٣٥	وَ	٦٠٩٥٣٥	وَ

نَمَاجُ نَثِيَّةٍ مَعْرَبَةٍ

- ٣ -

النحو المنهجي

«...ولا بُرُوْعَتَكَ عُنَوَانِي، أَوْ يُغْرِيَنَّكَ! فَتَحَسَّبِي قَاصَّةً عَلَيْكَ، مِثْلَ مَا قَصَّ سَمِيَّ مِنْ قَبْلِي؛ لَيْسَ لِي مِنْ ذَلِكَ الرَّجُلِ الذَّكِيُّ إِلَّا الْاسْمُ الْمُنْتَحَلُ. هُوَ عَظِيمٌ وَأَنَا صَغِيرَةٌ صَغِيرَةٌ، وَجَاهِلَةٌ، وَضَعِيفَةٌ، وَرِحْلَاتِي لَا تَقَاسُ بِرِحْلَاتِهِ لِأَنَّهَا قَصِيرَةٌ، لَا تَتَجَاوَزُ بَعْضَ شَوَاطِئِ الشَّامِ وَمِصْرَ الْمَعْرُوقَةِ لِمَنْ أَلْفَ الْاِصْطِيفَافِ فِي لُبْنَانَ، وَلَيْسَ فِيهَا مِنْ الْحَوَادِثِ وَالْاِكْتِشَافَاتِ الْمُدْهَشَةِ، وَرَكُوبِ الْأَخْطَارِ، شَيْءٌ...»

مي زيادة

١٤١٥١١	تتجاوزُ	٣٩٣٩٨١		٦٠٩٥٣٥	وَ
٣٨٢٢٣٥		٥٣٩٥٣٧	مِنْ	٥٠٩٥٣٥	لَا
٢١٤٢١٢	بعضُ	٤١٦١٣٢	ذَلِكَ	١٤١٤٣٢	يُرُوْعَتَكَ
٢١٦٢١٣	شواطئُ	٢١٨٠١٣	الرَّجُلِ	٨٤٩٥٣٥	
٢٠٦٢١٣	الشَّامِ	٣٢٦٨١٣	الذَّكِيُّ	٣٩٤٣٣٢	
٥٥٩٥٣٥	وَ	٦١٩٥٣٥	إِلَّا	٢١٢٠٦٦	عُنَوَانِي
٢٠٨٦٧٣	مِصْرَ	٢١٣٤١١	الاسْمُ	٣٩٦٣٣٤	
٣١٦٨١٣	المَعْرُوقَةِ	٣١٦٤١١	الْمُنْتَحَلُ	٥٥٩٥٣٥	أَوْ
٥٣٩٥٣٦	لِمَنْ	٣٨٢٧٣٢	هُوَ	١٤١٤٣٢	يُغْرِيَنَّكَ
٤٢٦١٣٤		٣٢٣٠١١	عَظِيمٌ	٨٤٩٥٣٥	
١١١١١٢	أَلْفَ	٥٥٩٥٣٥	وَ	٣٩٤٣٣٢	
٣٨٢٢٣٥		٣٨٢٧٣٤	أَنَا	٣٨٢٢٣٥	
٢٣٤٢١٢	الاصْطِيفَافِ	٣٢٣٠١١	صَغِيرَةٌ	٥٢٩٥٣٥	فَتَحَسَّبِي
٥٣٩٥٣٦	فِي	٣٢٧٠١١	صَغِيرَةٌ	١٤١٣٣٢	
٢٠٦٠٧٣	لِبْنَانَ	٥٥٩٥٣٥	وَ	٨٤٩٥٣٥	
٥٥٩٥٣٥	وَ	٣٠٨٢١١	جَاهِلَةٌ	٥٩٩٥٣٥	
١٣١١٣٢	لَيْسَ	٥٥٩٥٣٥	وَ	٣٩٤٣٣٤	
٥٣٩٥٣٧	فِيهَا	٣٢٨٣١١	ضَعِيفَةٌ	٣٨٢٢٣٥	
٥٣٣٩٨١		٦٠٩٥٣٥	وَ	٣٠٤٢١٢	قَاصَّةً
٣٩٦١٣٤		٢١٢٦٦٦	رِحْلَاتِي	٥٣٩٥٣٦	عَلَيْكَ
٣٩٣٩٨١		٣٩٦٣٣٤		٣٩٦١٣٢	
٥٣٩٥٣٧	مِنْ	٩٨٩٥٣٥	لَا	٢١٤٢١٢	مِثْلَ
٢١٦٠١٣	الْحَوَادِثِ	١٥١٥١١	تَقَاسُ	٤٢٦٣٣٤	مَا
٢١٦٨١٣	الْعِلْمِيَّةِ	٣٨٢٥٣٥		١١١١٣٢	قَصَّ
٥٥٩٥٣٥	وَ	١٥٣١٨١		٢١٢٠٦٦	سَمِيَّ
٢١٨٦١٣	الْاِكْتِشَافَاتِ	٥٣٩٥٣٦	بِرِحْلَاتِهِ	٣٩٦٣٣٤	
٣٠٦٨١٣	الْمُدْهَشَةِ	٢١٦٠١٣		٥٣٩٥٣٦	مِنْ
٥٥٩٥٣٥	وَ	٣٩٦٣٣٢		٢١٦٠١٣	قَبْلِي
٢٢٨٦١٣	رَكُوبِ	٥٣٩٥٣٦	لِأَنَّهَا	٣٩٦٣٣٤	
٢١٦٢١٣	الْأَخْطَارِ	٥٤٩٥٣٥		١٣١١٣٢	لَيْسَ
٢١٣٤١١	شَيْءٌ	٣٩٣٧٣٤		٥٣٩٥٣٧	لِي
....	٣٢٣٨١١	قَصِيرَةٌ	٥٣٣٩٨١	
....	٩٨٩٥٣٥	لَا	٣٩٦١٣٤	

نَمَاجُ نَثْرِيَّةٍ مُعَرَّبَةٍ

- ٤ -

النحو المنهجي

«... كانت السماء صافية، والجو معتدلاً؛ وكان البحر هادئاً يداعبه نسيمٌ طلقٌ خفيفٌ، وكأنا كانت السفينة تنزلق على سطحه الأملس في دعة المطمئن المتبسم للحياة! وكان السفر، أفراداً وجماعات، يرسلون أعينهم في هذه الناحية أو في هذه؛ ينظرون إلى إيطاليا أو صقلية! وكان هنا وهناك على الجسر سيدات قد استلقين على كراسيهن الطوال يُععن فياً في أيديهن من كتب، لا شك في أنها كانت كتبا قصصية...»

طه حسين

٥٣٩٥٣٦	على	٥٣٩٥٣٦	للحياة	١٣١١٣٢	كانت
٢١٦٠١٣	الجسر	٢٢٦٠١٣		٧٣٩٥٦٤	
٢١٣٤١١	سيدات	٥٥٩٥٣٥	و	٢١٣٤١١	السماء
٦٩٩٥٦٤	قد	١٣١١٣٢	كان	٣٠٤٠١٢	صافية
١١١١١٤	استلقين	٢٢٣٤١١	السفر	٥٥٩٥٣٥	و
٣٩٢١٣٢		٢١٥٧١٢	أفراداً	٢١٨٢١١	الجو
٥٣٩٥٣٦	على	٥٥٩٥٣٥	و	٣٠٤٠١٢	معتدلاً
٢١٦٠٥٢	كراسيهن	٢١٨٤١٣	جماعات	٥٥٩٥٣٥	و
٣٩٦٣٣٢		١٤١٥٢٤	يرسلون	١٣١١٣٢	كان
٢١٦٨١٣	الطوال	٣٩٢١٣٤		٢١٣٤١١	البحر
١٤١٢٣٤	يُععن	١٤٤١٨١		٣٠٤٠١٢	هادئاً
٣٩٢١٣٢		٢١٤٢١٢	أعينهم	١٤١٥١١	يداعبه
٥٣٩٥٣٦	فيها	٣٩٦٣٣٤		٣٩٤٣٣١	
٤٢٦١٣٤		٥٣٩٥٣٦	في	٢١٢٠١١	نسيم
٥٣٩٥٣٦	في	٨٢٩٥٣٥	هذه	٣٢٦٤١١	طلق
٢١٦٠٥٢	أيديهن	٤١٦١٣٣		٣٢٦٤١١	خفيف
٣٩٦٣٣٢		٢١٨٠١٣	الناحية	٥٥٩٥٣٥	و
٥٣٩٥٣٧	بين	٥٥٩٥٣٥	أو	٥٤٩٦٣٥	كأنا
٢١٦٠١٣	كتب	٥٣٩٥٣٦	في	٥٨٩٥٣٥	
٥٤٩٥٣٥	لا	٨٢٩٥٣٥	هذه	١٣١١٣٢	كانت
٢٢٣٧٣٢	شك	٤١٦١٣٣		٧٣٩٥٦٤	
٥٣٩٥٣٧	في	١٤١٥٢٤	ينظرون	٢١٣٤١١	السفينة
٥٤٩٥٣٥	أنها	٣٩٢١٣٤		١٤١٥١١	تنزلق
٣٩٢٧٣٤		١٤٤١٨١		٣٨٢٢٣٥	
٥٤٣٩٨١		٥٣٩٥٣٦	إلى	١٤٤١٨١	
١٣١١٣٢	كانت	٢٠٦٠٧٣	إيطاليا	٥٣٩٥٣٦	على
٧٣٩٥٣٥		٥٥٩٥٣٥	أو	٢١٦٠١٣	سطحه
٣٨٣٥٣٥		٢٠٨٦٧٣	صقلية	٣٩٦٣٣٣	
١٣٣٩٨١		٥٥٩٥٣٥	و	٣٤٦٨١٣	الأملس
٢١٤٠١٢	كتبا	١٣١١٣٢	كان	٥٣٩٥٣٦	في
٢١٦٦١٢	قصصية	٤١٤١٣٤	هنا	٢٢٦٠١٣	دعة
.....	٥٥٩٥٣٥	و	٣٠٦٢١٣	المطمئن
.....	٤١٨٥٣٢	هناك	٣٠٦٢١٣	المتبسم

نَمَازِجُ نَثْرِيَّةٍ مُعَرَّبَةٍ

النحو المنهجي - ٥

«... الدَّرْبُ فِي الرَّيْفِ غَيْرُ الدَّرْبِ فِي الْمَدِينَةِ، فَهِيَ الَّتِي تَنْهَضُ مِنْ وَهْدَةٍ إِلَى رَبْوَةٍ، وَتَدُورُ مِنْ خَلْفِ شَجَرَةٍ، وَتُعْرَجُ عَلَى عَيْنِ مَاءٍ، وَتَتَوَقَّفُ فِي ظِلِّ حَائِطٍ، وَتَنْطَرِحُ عَلَى بَابِ بَيْتٍ - تَمْشِي عَلَى هَوَاهَا -
وَالدَّرْبُ فِي الْمَدِينَةِ تَمْشِي فِي حَظٍّ مُسْتَقِيمٍ... وَالدَّرْبُ فِي الرَّيْفِ بَيْضَاءُ، تَتَلَوَّى فِي خُضْرَةٍ. وَهِيَ فِي الْمَدِينَةِ
سُودَاءُ فَاحِمَةٌ، يُعْمَرُهَا الشَّجَرُ عَلَى الْجَانِبَيْنِ، لِتَأْنَسَ بَعْضَ الْأَنْسِ فَوْقَ ذَلِكَ السَّوَادِ الطَّوِيلِ. وَعَلَى دُرُوبِ
الرَّيْفِ تَعْرِفُ...»

أمين نخلة

١٤١٥٦١	تتلوى	٣٨٢٢٣٥		٢١٢٦١١	الدَّرْبُ
٣٨٢٢٣٥		١٤٣١٨١		٥٣٩٥٣٧	فِي
١٤٣١٨١		٥٣٩٥٣٦	فِي	٢١٦٠١٣	الرَّيْفِ
٥٣٩٥٣٦	فِي	٢١٦٠١٣	ظَلِّ	٢١٣٠١١	غَيْرُ
٢٢٦٠١٣	خُضْرَةٍ	٢١٦٢١٣	حَائِطٍ	٢١٦٢١٣	الدَّرْبِ
٦٠٩٥٣٥	وَ	٥٥٩٥٣٥	وَ	٥٣٩٥٣٧	فِي
٣٨٢٢٣٢	هِيَ	١٤١٥١١	تَنْطَرِحُ	٢١٦٠١٣	الْمَدِينَةِ
٥٣٩٥٣٦	فِي	٣٨٢٢٣٥		٦٠٩٥٣٥	فِيهَا
٢١٦٠١٣	الْمَدِينَةِ	١٤٣١٨١		٣٨٢٢٣٢	الَّتِي
٣٢٣٠٧١	سُودَاءُ	٥٣٩٥٣٦	عَلَى	٤٢٦٥٣٤	تَنْهَضُ
٣٢٣٠١١	فَاحِمَةٌ	٢١٦٠١٣	بَابِ	١٤١٥١١	
١٤١٥١١	يُعْمَرُهَا	٢١٦٢١٣	بَيْتِ	٣٨٢٢٣٥	
٣٩٤٣٣٤		١٤١٥٥١	تَمْشِي	١٤٣١٨١	
٢١٢٠١١	الشَّجَرُ	٣٨٢٢٣٥		٥٣٩٥٣٦	مِنْ
٥٣٩٥٣٦	عَلَى	١٤٣١٨١		٢١٦٠١٣	وَهْدَةٍ
٢١٦٠٢٣	الْجَانِبَيْنِ	٥٣٩٥٣٦	عَلَى	٥٣٩٥٣٦	إِلَى
٥٢٩٥٣٥	لِتَأْنَسَ	٢٢٦٠٦٣	هَوَاهَا	٢١٦٠١٣	رَبْوَةٍ
١٤١٦١٢		٣٩٦٣٣٤		٥٥٩٥٣٥	وَ
٣٩٢٢٣٥		٦٠٩٥٣٥	وَ	١٤١٥١١	تَدُورُ
٢١٤٧١٢	بَعْضَ	٢١٢٦١١	الدَّرْبِ	٣٨٢٢٣٥	
٢٢٦٢١٣	الْأَنْسِ	٥٣٩٥٣٧	فِي	١٤٣١٨١	
٤٦٥٢١٢	فَوْقَ	٢١٦٠١٣	الْمَدِينَةِ	٥٣٩٥٣٦	مِنْ
٤١٦٣٣٢	ذَلِكَ	١٤١٥٥١	تَمْشِي	٢١٦٠١٣	خَلْفَ
٥٩٩٥٣٥		٣٨٢٢٣٥		٢١٦٢١٣	شَجَرَةٍ
٥٩٩٥٣٥		١٤٣١٨١		٥٥٩٥٣٥	وَ
٢٢٨٠١٣	السَّوَادِ	٥٣٩٥٣٦	فِي	١٤١٥١١	تُعْرَجُ
٣٢٦٨١٣	الطَّوِيلِ	٢١٦٠١٣	حَظِّ	٣٨٢٢٣٥	
٦٠٩٥٣٥	وَ	٣٠٦٨١٣	مُسْتَقِيمٍ	١٤٣١٨١	
٥٣٩٥٣٦	عَلَى	٦٠٩٥٣٥	وَ	٥٣٩٥٣٦	عَلَى
٢١٦٠١٣	دُرُوبِ	٢١٢٦١١	الدَّرْبِ	٢١٦٠١٣	عَيْنِ
٢١٦٢١٣	الرَّيْفِ	٥٣٩٥٣٧	فِي	٢١٦٢١٣	مَاءٍ
١٤١٥١١	تَعْرِفُ	٢١٦٠١٣	الرَّيْفِ	٥٥٩٥٣٥	وَ
٣٨٢٢٣٥		٣٢٣٠٧١	بَيْضَاءُ	١٤١٥١١	تَتَوَقَّفُ

النحو المنهجي - ٦ - نماذج نثرية مصرية

«... وورثاً، كانت مسألة الشر أيضاً مسألة أفراد وأوقات، لا مسألة عموم ودوام. فما يكون شراً لهذا، يكون خيراً لذاك. وما يتقى شره في زمن، قد يطلب خيره في زمن سواه. فهو ليس بالقبيح على إطلاقه، وما دام كذلك، فلا تناقض بينه وبين الجبال، ولا حرج على الفنان أن يوجه إليه ملكة الفن الجميل...»

عباس محمود العقاد

٥٣٩٥٣٥	كذلك	٥٥٩٥٣٥	وَ	٦٠٩٥٣٥	وَ
٤١٦١٣٢		٤٢٢٧٣٤	مَا	٥٣٩٦٣٥	رَبِّياً
٥٩٩٥٣٥		١٥١٥٦١	يَتَّقِي	٥٨٩٥٣٥	كَانَتْ
٥٩٩٥٣٥		١٥٣١٨١		١٣١١٣٢	مَسْأَلَةٌ
٤١٤١٨١		٢٢٢٣١١	شَرُّهُ	٧٣٩٥٣٥	الشَّرِّ
٦٠٩٥٣٥	فَلَا	٣٩٦٣٣١		٢٢٣٤١١	أَيْضاً
٥٤٩٥٣٥		٥٣٩٥٣٦	فِي	٢٢٦٢١٣	مَسْأَلَةٌ
٢٣٣٧٣٢	تَنَاقُضَ	٢١٦٠١٣	زَمَنِ	٢٢٤٦١٢	أَفْرَادِ
٤٦٥٢١٢	بَيْنَهُ	٧٩٩٥٣٥	قَدْ	٢٢٤٠١٢	وَ
٣٩٦٣٣١		١٥١٥١١	يُطَلَّبُ	٢١٦٢١٣	أَوْقَاتِ
٤٦٣٩٨١		١٥٣١٨١		٥٥٩٥٣٥	لَا
٥٥٩٥٣٥	وَ	٢٢٢٣١١	خَيْرُهُ	٢١٨٦١٣	مَسْأَلَةٌ
٤٦٨٤١٢	بَيْنَ	٣٩٦٣٣١		٥٥٩٥٣٥	عَمُومِ
٢٢٦٢١٣	الجِبَالِ	٥٣٩٥٣٦	فِي	٢٢٨٤١٢	وَ
٦٠٩٥٣٥	وَ	٢١٦٠١٣	زَمَنِ	٢١٦٢١٣	دَوَامِ
٥٤٩٥٣٥	لَا	٢١٦٨٦٣	سِوَاهُ	٥٥٩٥٣٥	فَمَا
٢٢٣٧٣٢	حَرَجَ	٣٩٦٣٣١		٢٢٨٦١٣	يَكُونُ
٥٣٩٥٣٦	عَلَى	٦٠٩٥٣٥	فَهُوَ	٦٠٩٥٣٥	شَرًّا
٢١٦٠١٣	الفَنَانِ	٣٨٢٧٣٢		٤٢٢٧٣٤	لِهَذَا
٥١٩٥٣٥	أَنْ	١٣١١٣٢	لَيْسَ	١٦١٥١١	
٥١٣٩٨١		٣٨٣٥٣٥		٣٨٣٥٣٥	
١٤١٦١٢	يُوجِهُ	١٣٣١٨١		١٦٣٩٨١	
٣٨٢٢٣٥		٥٣٩٧٣٥	بِالقَبِيحِ	٢٢٤٠١٢	
١٤٣٩٨١		٣٢٦٠١٣		٥٣٩٥٣٦	
٥٣٩٥٣٦	إِلَيْهِ	٣٢٤١٨١		٨٢٩٥٣٥	
٣٩٦٣٣٣		٥٣٩٥٣٦	عَلَى	٤١٦١٣٤	
٢٢٤٢١٢	مَلَكَةٌ	٢٣٦٠١٣	إِطْلَاقِهِ	١٦١٥١١	يَكُونُ
٢٢٦٢١٣	الفنِّ	٣٩٦٣٣٣		٣٨٣٥٣٥	
٣٢٦٨١٣	الجميلِ	٥٥٩٥٣٥	وَ	١٣٣٩٨١	خَيْرًا
....	٩٤٩٥٣٥	مَا	٢٢٤٠١٢	لِذَلِكَ
....	١٣١١٣٢	دَامَ	٥٣٩٥٣٦	
....	٣٩٣٥٣٥		٤١٦١٣٤	
....			٥٩٩٥٣٥	

١٤

١٤
الفصل الرابع عشر

١٤

المعزيتات

المُعْرَبَاتُ

١٤

١٤

٢٧٩	البناء والإعراب :	مُعَدَّةُ الكَلِمَاتِ المَعْرَبَةِ والمَبْنِيَّةِ	١٤ - ١
٢٨٠	المُعْرَبَاتُ	تمهيد	١٤ - ٢ - ١
٢٨١	المُعْرَبَاتُ	أقسامها - أنواعها - عددها	١٤ - ٢ - ٢
٢٨٢	المُعْرَبَاتُ	الأسماء بالتفصيل	١٤ - ٢ - ٣
٢٨٣	المُعْرَبَاتُ	الأفعال - النواسخ - الحروف	١٤ - ٢ - ٤
٢٨٤	المُعْرَبَاتُ	الكلمات بالترتيب الهجائي	١٤ - ٢ - ٥
٢٨٥	معجم بالمُعْرَبَاتِ	حالات إعرابها - أمثلة - فوائد عامة	١٤ - ٣ - ١
٢٨٥	أرى	معجم بالمُعْرَبَاتِ : ء	١٤ - ٣ - ١
٢٨٦	ألف	معجم بالمُعْرَبَاتِ : إذ	١٤ - ٣ - ٢
٢٨٧	أمن	معجم بالمُعْرَبَاتِ : اللذان	١٤ - ٣ - ٣
٢٨٨	أولو	معجم بالمُعْرَبَاتِ : أما	١٤ - ٣ - ٤
٢٨٩	بعدا	معجم بالمُعْرَبَاتِ : أي	١٤ - ٣ - ٥
٢٩٠	ثلاثة	معجم بالمُعْرَبَاتِ : بعض	١٤ - ٣ - ٦
٢٩١	حاشا	معجم بالمُعْرَبَاتِ : ثلاث عشرة	١٤ - ٣ - ٧
٢٩٢	رؤيدك	معجم بالمُعْرَبَاتِ : حي	١٤ - ٣ - ٨
٢٩٣	صراحة	معجم بالمُعْرَبَاتِ : ريث	١٤ - ٣ - ٩
٢٩٤	عن	معجم بالمُعْرَبَاتِ : صة	١٤ - ٣ - ١٠
٢٩٥	فلان	معجم بالمُعْرَبَاتِ : عند	١٤ - ٣ - ١١
٢٩٦	كذا	معجم بالمُعْرَبَاتِ : فو	١٤ - ٣ - ١٢
٢٩٧	ل	معجم بالمُعْرَبَاتِ : كل	١٤ - ٣ - ١٣
٢٩٨	لوما	معجم بالمُعْرَبَاتِ : لبيك	١٤ - ٣ - ١٤
٢٩٩	معاوية	معجم بالمُعْرَبَاتِ : لا	١٤ - ٣ - ١٥
٣٠٠	ماذا	معجم بالمُعْرَبَاتِ : مفاعل	١٤ - ٣ - ١٦
٣٠١	هو	معجم بالمُعْرَبَاتِ : ن	١٤ - ٣ - ١٧
٣٠٢	ي	معجم بالمُعْرَبَاتِ : ها	١٤ - ٣ - ١٨
٣٠٣	يا	معجم بالمُعْرَبَاتِ : يفعلون	١٤ - ٣ - ١٩

مُعَدَّةُ الْكَلِمَاتِ الْعَرَبِيَّةِ وَالْمَبْنِيَّةِ

الْبِنَاءُ وَالْإِعْرَابُ

الفعل

الماضي المبني

الفتحة	الضمة	السكون
--------	-------	--------

المضارع

المضارع المعرب

مرفوع	منصوب	محزوم
الضمة	الفتحة	السكون
ثبوت النون	حذف النون	حذف النون
	حذف العلة	

المضارع المبني

السكون	الفتحة
--------	--------

الأمر المبني

السكون	حذف النون	حذف العلة
		الفتحة

الحرف

الحروف العاطلة

الحروف العاملة		
حروف الجزم	حروف النصب	حروف التسخ
حروف الجز	حروف العطف	
النصب الفرعية	حروف التداء	حرف الاستثناء

الاسم

المنصوبات

المناصب

خير	خير	اسم
كان	ما	إن
		لا

المفاعيل

المفعول المطلق	المفعول لأجله	المفعول فيه
المفعول معه	المفعول به	
المصدر	الفاعل	اسم
اسم التعجب	أمثلة المبالغة	اسم المفعول
اسم الفعل	التنازع	الاشتغال
التداء	الاختصاص	التحذير والإغراء

الأفاعيل

الاستثناء	الحال	المنبيات		
التمييز		الضمير	الاسم الموصول	الإشارة
أفضل التفضيل	العدد المركب	اسم الاستفهام	بعض الظروف	بعض الكنايات
المدح والذم	الصفة المشبهة	التركيب المزجي	المنادى	اسم لا
			الجهات الست	الظروف المضافة

المجرورات

حروف الجر	الإضافة
-----------	---------

المرفوعات

المرفاع

اسم	اسم	اسم
كان	كاد	ما
إن	لا	خير

المبتدأ

الخبر	
-------	--

الفاعل

الفاعل	نائب الفاعل
اسم المفعول	اسم

المصدر

الصفة المشبهة	أمثلة المبالغة	أفعل التفضيل
اسم الفعل		

المنبيات

الضمير	الاسم الموصول	الإشارة	الشرط
اسم الاستفهام	بعض الظروف	بعض الكنايات	اسم الفعل
التركيب المزجي	المنادى	اسم لا	الظروف المضافة
	الجهات الست		

التوابع

النعت	التوكيد	البدل	العطف	الحكاية
-------	---------	-------	-------	---------

- المعربنات لفظة منحوتة من: مُعْرَبَاتٍ وَمَبْنِيَّاتٍ
- إنَّهَا فلتة ذوق واستئناس أكثرُ ممَّا هي مراعاة لقاعدة
- والمعربنات جدول إحصائيٌّ فريد في نوعه جديد في بابِه
- هو أشمل إحصاء في هذا المجال
- أحياناً يختصر القاعدة بلفظة واحدة (المنوع من الصِّرف)
- وأحياناً أخرى يحصر حالات الكلمة إعراباً ومعنى
- إنَّ وضع حروف المعاني قُصِدَ منه إعرابها دون معناها مع أنَّ بعض التسميات تكون واحدة
- وهذا الجدول يسجِّل المعاني بطريقة انتقائية دون الإخلال بالشَّمول
- وفيه فوائد عامَّة معنويَّة وإعرابيَّة
- وإذا كانت المعربنات تبدو خليطاً من المعلومات وأشتاتاً من الكلمات، فإنَّ سلكاً دقيقاً يجمع ما تباعد، ويصل ما قد يبدو منفصلاً، هذا السُّلك يهدف إلى:

- حصر عدد الأدوات

- جمع معظم الطُّروف

- قيد غالبية الأسماء المنصوبة دائماً

- تسجيل الأفعال والأسماء ذات الوضع الإعرابي الخاص

- وأخيراً فإنَّ اختيار المعاني، وتحديد الحالات الإعرابيَّة، جاء بنتيجة مقارنة ومقابلة بين عدَّة مراجع، وكانت الأفضليَّة في معظم الأحيان لأحكام ابن هشام في كتابه: مُعْنَى اللَّبِيبِ

المُعْرَبَات ٢ - أَقْسَامُهَا - أَنْوَاعُهَا - عَدَدُهَا

المبنيّة	المعربة	عَدَدُهَا	أنواعها	أقسامها
• • • • • • • • • • •	• • • • • • • • • • •	٣٢ ٣٦ ١٧ ١٠ ١١ ٨ ٢٤ ٤٨ ٢٠ ٥ ١٤ ٨ ٤ ٢٨ ١٦	١ - الضّائِر ٢ - أسماء الإِشارة ٣ - أسماء الموصول ٤ - أسماء الشَّرْط ٥ - أسماء الاستفهام ٦ - أسماء الكِنَاية ٧ - أسماء الفعل ٨ - الظُّروف والجهات السّت ٩ - أسماء الإِضافة ١٠ - الأسماء الخمسة ١١ - أسماء العدد ١٢ - أسماء التّوكيد ١٣ - أسماء الاستثناء ١٤ - المنصوبات ١٥ - المنوعة من الصِّرف	الأسماء
• • • • • •	• • • •	٥ ٢١ ٧ ٧ ٢ ٤ ٢	١ - الأفعال الخمسة ٢ - أفعال القلوب ٣ - المتعدّية إلى مفعولين ٤ - المتعدّية إلى ثلاثة مفاعيل ٥ - أفعال التّعجب ٦ - أفعال المدح والذّم ٧ - الأفعال الحامدة	الأفعال
• • • • •	• •	٢٤ ١٧ ٤ ٦ ١	١ - كان وأخواتها ٢ - كاد وأخواتها ٣ - الحروف المشبّهة بليس ٤ - إنّ وأخواتها ٥ - لا النّافية للجنس	النّواسخ
• • •		٥٧ ١٩ ٤	١ - حروف حروف ٢ - حروف وأسماء ٣ - حروف وأفعال	الحروف

المُعْرَبَاتُ ٤ - الأفعال - النواسخ - الحروف

الأفعال الخمسة	يفعلان - تَفْعَلَانِ - يَفْعَلُونَ - تَفْعَلُونَ - تَفْعَلِينَ
أفعال القلوب	اتَّخَذَ - أَلْفَى - تَخَذَ - تَرَكَ - تَعَلَّمَ - جَعَلَ - حَجَا - حَسِبَ - خَالَ - دَرَى - رَأَى - زَعَمَ - صَيَّرَ - ظَنَّ - عَدَّ - عَلِمَ - غَادَرَ - ذَهَبَ - وَجَدَ - وَرَدَ - وَهَبَ
متعدية ٢ م به	أَسْكَنَ - أَطْعَمَ - أَعْطَى - رَزَقَ - زَوَّدَ - سَقَى - كَسَا
متعدية ٣ م به	أَخْبَرَ - أَرَى - أَعْلَمَ - أَنْبَأَ - حَدَّثَ - خَبَّرَ - نَبَأَ
أفعال التعجب	أَفْعَلْ بِهِ - مَا أَفْعَلُهُ
المدح والذم	بئس - حبذا - ساء - نعم
جامدة	طالما - قلما

كان وأخواتها	ارْتَدَّ - اسْتَحَالَ - أَصْبَحَ - أَضْحَى - آضَ - أَمْسَى - انْقَلَبَ - بَاتَ - تَبَدَّلَ - تَحَوَّلَ - حَارَ - رَجَعَ - رَاحَ - صَارَ - ظَلَّ - عَادَ - عَدَا - كَانَ - لَبَسَ - مَا انْفَكَّ - مَا بَرَحَ - مَا دَامَ - مَا زَالَ - مَا فَتِيَءَ
كاد وأخواتها	ابْتَدَأَ - أَخَذَ - اِخْتَلَوُا - أَقْبَلَ - انْبَرَى - أَنْشَأَ - أَوْشَكَ - جَعَلَ - حَرَى - شَرَعَ - طَفِقَ - عَسَى - عَلِقَ - قَامَ - كَرَبَ - كَادَ - هَبَّ
المشبهة بليس	إِنْ - لَا - لَات - مَا
إِنَّ وأخواتها	إِنَّ - أَنْ - كَأَنَّ - لَعَلَّ - لَكِنَّ - لَيْتَ
النافية للجنس	لَا

الحروف من حيث الاقتصار على الحرفية

الحروف حروف	ء - آ - آيَ - أَجَلَ - إِذْمَا - إِذْنٌ - إِذَا - أَلَا - أَلَا - إِلَى - أَمَ - أَمَا - إِمَّا - أَنْ - إِنْ - إِنَّ - أَنْ - أَوْ - أَيُّ - إِي - أَيَا - بَ - بَلْ - بَلَى - ثُمَّ - جَلَلٌ - جَيْرٌ - حَتَّى - رَبٌّ - سَ - سَوْفَ - عَلَّ - فِ - فِي - كَأَنَّ - كَلَّا - كَيْ - لَ - لَا - لَات - لَعَلَّ - لَكِنَّ - لَكِنْ - لَمْ - لَنْ - لَوْ - لَوْلَا - لَوْمًا - لَيْتَ - مَ - مِنْ - نَعَمْ - نَ - هَلْ - هَلَّا - هِيَ - وَ
حروف وأسماء	إِذْ - إِذَا - أَلْ - إِلَّا - تَ - عَلَى - عَنَ - قَدْ - كَ - لَمَّا - مُذْ - مُنْذُ - مَا - نَ - هَ - هَا - هِيَ - يَ
حروف وأفعال	حَاشَا - خَلَا - عَدَا - قَدْ

المُعْرَبَاتُ - ٥ - الكَلِمَاتُ بِالتَّرْتِيبِ الِهْجَائِيِّ

أ	مُدَّ	كَايُنَ	عَدَا	خَاصَّةً	بَغْنَةً	إِلَى	ء
ي	مَرَّةً	كثِيرًا	عَشْرُونَ	دُونَ	بَلَّ	إِلَآءَ	آ
يَفْعَلُونَ	مَعَ	كَذَا	عَلَّ	دُونَكَ	بَلَّهْ	إِلَآءَ	أَمِينٌ
يَمِينِ	مَعَاذَ	كُلُّ	عَلَّيْ	ذَوَالِيكَ	بَلَّيْ	إِلَيْكَ	أَيْفَا
يَا	مُعَاوِيَةَ	كَلْنَا	عَلَّامٌ	ذُو	بَيْنَ	أَمْ	أَنَاءَ
	مَفَاعِلَ	كَلَّا	عَمُّ	ذَا صَبَاحٍ	بَيْنَمَا	أَمَدًا	أَهْ
	مَفَاعِيلَ	كَلَّمَا	عَمْرُ	ذَاتِ مَسَاءٍ	بَيْنَا	أَمْسٍ	أَيَّ
	مَكَانَكَ	كَمَا	عَمَّا	ذَانِ	ت	أَمَّا	أَبَدًا
	مَنْ	كَادَ	عَنَّ	ذَيْتَ	تَجَاهُ	إِمَّا	أَبُو
	مَنْ	كَانَ	عِنْدَ	رُبَّ	تَحْتَ	أَمَامَ	أَنَا عَشْرٌ
	مَنْذُ	كَيْ	عَوَضَ	رُبَّتْ	تَعَسَا	أَثْنَانِ وَعَشْرُونَ أَمَّا مَكَ	أَثْنَانِ
	مَنْ ذَا	كَيْتَ	عَامَةً	تَسَعًا وَتِسْعُونَ رُوَيْدَكَ	تَسَعًا وَتِسْعُونَ رُوَيْدَكَ	أَنْ	أَجَلَ
	مَهْمَا	كَيْفَ	عَيْنُ	رَيْثَ	تَلْقَاءَ	إِنْ	أَجْعُ
	مَهْ	كَيْفَهَا	عَيْنَانَا	رَيْثَمَا	تَارَةً	أَنْ	أَحَدَ عَشْرٍ
	مَا	لَ	عَدَا	زَعَمَ	ثَلَاثَةَ	أَنَّى	أَحْمَدُ
	مَا أَفْعَلُهُ	لَيْتَكَ	عَدَاةً	سَ	ثَلَاثَةَ عَشْرٍ	أَهْلًا	أَحْرَ
	مَاذَا	لَدُنْ	غَالِبًا	سُجْحَانَ	ثُمَّ	أَوْ	أَحْو
	نَ	لَدَى	غَيْرَ	سَحَقًا	ثُمَّتَ	أَوْلَى	أَرَى
	نَحْوِ	لَعَلَّ	فَ	سُرْعَانَ	ثُمَّ	أَوْلُو	إِذْ
	نَعَمْ	لَعَمْرُ	فَرَادَى	سِرًّا	ثُمَّةً	أَبِي	إِذْمَا
	نَعْمَ	لَكِنْ	فَضْلًا	سَمَعًا	جَلَلٌ	أَيَّ	إِذَنْ
	نَفْسُ	لَكَنَّ	فَعْلَاءَ	سَوْفَ	جَمِيعٌ	إِنِّي	إِذَا
	نَا	لَكَيْ	فَعَلَى	سَيَوَى	جَيْرٌ	أَيْضًا	إِذَا
	نَيْفٌ	لَمْ	فَعْلَانِ	سَاءَ	حَبْدًا	أَيْنَ	إِذَا
	هَ	لَمَّا	فُلَانٌ	شَيْهٌ	حَبَلِي	أَيْنَا	أَشْيَاءُ
	هَلْ	لَنْ	فَوْ	شَتَانٌ	حَتَّى	أَيَا	أَصْدِقَاءُ
	هَلُمَّ	لَوْ	فَوْقَ	شِمَالِ	حَمْدًا	أَيَّانَ	أَصْلًا
	هَلَّا	لَوْلَا	فِي	صَبْرًا	حَدَارٍ	إِيَّاكَ	أَعْطَى
	هَنَّا	لَوْ مَا	فِيهِمْ	صَبَاحَ مَسَاءٍ	حَسِبَ	بِ	أَفَ
	هُوَ	لَا	قَبْلَ	صِدْقًا	حَقًّا	بَيْنَ	أَفْعَلُ
	هَأَ	لَاتَ	قَدْ	صِرَاحَةً	حَمُو	بُؤْسًا	أَفْعَلُ بِهِ
	هَيْهَاتَ	لَا سِيَا	قَطُّ	صَهْ	حَامِسًا	بِحَ	أَلِ
	و	لَيْتَ	قَطُّ	ضَحْوَةً	حَيَّ	بِضَعِ	الَّذِي
	وَرَاءَكَ	لَيْسَ	قَلَمًا	طَرًّا	حَيْثُ	بُطَّانَ	أَلْفٌ
	وَشَكَانَ	مَ	قَاطِبَةً	طَالَمَا	حَيْثُمَا	بَعْدَ	الَّذَانِ
	وَ	مِئَةٌ	كَ	ظَنَّ	خَلْفَ	بُعْدًا	أَلَا
	وَاحِدٌ	مَتَى	كَانَ	عُثْمَانُ	خَلَا	بَعْضُ	أَلَّا
	وَاحِدٌ وَعَشْرُونَ	مِثْلُ	كَأَيَّ	عَجَبًا	خَلَفَا	بِعَلْبِكَ	إِلَّا

مَجْمَعُ بِالْمُعْرَبَاتِ ١ - حالاتُ إعرابها - أمثلةٌ - فوائدُ عامةٌ

أأنتَ قَديمٌ؟ يَختلفُ عن «هل» في عَشْرَةِ أَوْجُهٍ سِوَا «عَلَيَّ أَذْهَبْتَ أَمْ لَمْ تَذْهَبْ» - وهي هَمْزَةُ التَّوْبِيَةِ الَّتِي يُؤَوَّلُ مَا بَعْدَهَا بِمَصْدَرٍ أَفَاطِمٍ مَهْلًا بَعْضُ هَذَا التَّدْوِيلِ - لِلتَّقْرِيبِ وَقِيلَ لِلْمَتَوَسُّطِ	حرف استفهام حرف مصدري حرف نداء	٤
أَزِيدُ - لِلبُعِيدِ - قَلِيلُ الِاسْتِعْمَالِ	حرف نداء	أ
فَقَالَ الدُّهْرُ أَمِينٌ - بِمَعْنَى اسْتَجَبَ - مَبْنِيٌّ عَلَى الْفَتْحِ - يُؤْتَى بِهِ فِي آخِرِ الْكَلَامِ	اسم فعل	آمِينٌ
ذَكَرْتُهُ أَنْفًا - مَعْرَبٌ دَائِمًا - مَنْصُوبٌ	ظرف زمان	أَنْفًا
أَنَاءَ اللَّيْلِ وَأَطْرَافِ النَّهَارِ - مَعْرَبٌ دَائِمًا - مَنْصُوبٌ	ظرف زمان	أَنَاءَ
أَهْ لَوْ كُنْتُ مَعِيَ - بِمَعْنَى أَتَوَجَّعُ - مَبْنِيٌّ عَلَى الْكَسْرِ	اسم فعل	أَوْ
آيَ صَاعِدِ الْجَبَلِ - لِلبُعِيدِ	حرف نداء	آيَ
لَنْ يَأْتِيَ أَبَدًا - مَعْرَبٌ دَائِمًا - مَنْصُوبٌ	ظرف زمان	أَبَدًا
قَدَمَ أَبُوكَ - يُرْفَعُ بِالْوَاوِ وَيُنْصَبُ بِالْأَلْفِ وَيُجْرُ بِالْيَاءِ شَرْطَ عَدَمِ إِضَافَتِهِ إِلَى يَاءِ الْمُتَكَلِّمِ	الاسماء الخمسة	أَبُو
قَدَمَ اثْنَا عَشَرَ فَارِسًا - الْجِزَاءُ الْأَوَّلُ كَالْمِثْنِيِّ وَالثَّانِي مَبْنِيٌّ عَلَى الْفَتْحِ	اسم عدد	١٢
هَذَانِ رَجُلَانِ اثْنَانِ - يُرْفَعُ بِالْأَلْفِ وَيُنْصَبُ وَيُجْرُ بِالْيَاءِ	اسم عدد	اثْنَانِ
رَحَلَ اثْنَانِ وَعِشْرُونَ زَائِرًا - الْأَوَّلُ مُلْحَقٌ بِالْمِثْنِيِّ وَالثَّانِي يُرْفَعُ بِالْوَاوِ وَيُنْصَبُ وَيُجْرُ بِالْيَاءِ	اسم عدد	٢٢
أَقَامَ زَيْدٌ؟ - أَجَلٌ! وهي مثل (نعم). اختلف النُّحَاةُ فِي مَوَاضِعِ اسْتِعْمَالِهَا	حرف جواب	أَجَلٌ
سَارَ الْجَيْشُ كُلُّهُ أَجْمَعٌ - تَابِعٌ - مَمْنُوعٌ مِنَ الصَّرْفِ - يَأْتِي غَالِبًا بَعْدَ كُلِّ	توكيد	أَجْمَعٌ
جَاءَتْ إِحْدَى عَشْرَةَ فَنَاءً - الْجِزَاءُ الْأَوَّلُ تُقَدَّرُ حَرَكَتُهُ وَالثَّانِي مَبْنِيٌّ عَلَى الْفَتْحِ	اسم عدد	١١
عَادَ أَحْمَدُ وَالْعَوْدُ أَحْمَدُ - لِأَنَّهُ عَلَى وَزْنِ الْفِعْلِ	ممنوع من الصَّرف	أَحْمَدُ
أَقْبَلَتْ نِسَاءً أُخْرَى - لِأَنَّهُ صِفَةٌ مَعْدُولَةٌ	ممنوع من الصَّرف	أُخْرَى
هَذَا أَخُو حَرْبٍ - يُرْفَعُ بِالْوَاوِ وَيُنْصَبُ بِالْأَلْفِ وَيُجْرُ بِالْيَاءِ شَرْطَ عَدَمِ إِضَافَتِهِ إِلَى يَاءِ الْمُتَكَلِّمِ	الاسماء الخمسة	أَخُو
أَرَاهُمْ اللَّهُ أَعْمَالَهُمْ حَسْرَاتٍ - الْمَفْعُولَانِ الْأَخِيرَانِ أَصْلُهُمَا مُبْتَدَأٌ وَخَيْرٌ يُوجَدُ سِتَّةُ أَفْعَالٍ أُخْرَى تَتَعَدَّى إِلَى ثَلَاثَةِ مَعَايِلٍ: أَعْلَمَ - حَدَّثَ - خَبَرَ - أَخْبَرَ - أَنْبَأَ - نَبَأَ	إلى ثلاثة مفاعيلٍ	أَرَى

٢ - حالات إعرابها - أمثلة - فوائد عامة

معجم بالمعربات

بَيْنَا أَنَا أَكْتُبُ إِذْ دَخَلَ عَلَيَّ زَائِرٌ ضَرِبْتُهُ إِذْ شَتَمَنِي وُلِدْتُ إِذْ بَدَأْتُ الْحَرْبُ - مَبْنِي عَلَى السُّكُونِ دَائِمًا عِنْدَئِذٍ يَخْضُدُونَ مَا زَرَعُوا - مَبْنِي عَلَى السُّكُونِ - وَالتَّنْوِينُ عَوَضُ الْجُمْلَةِ الْمَحْدُوقَةِ: عِنْدَ إِذْ ... وَإِذْ كُرُوا إِذْ كُنْتُمْ قَلِيلًا - مَبْنِي عَلَى السُّكُونِ وَإِذْ كُرُوا فِي الْكِتَابِ مَرْيَمَ إِذْ انْتَبَذَتْ ... - مَبْنِي عَلَى السُّكُونِ - بَدَلُ اشْتِالِ	حرف مفاجأة حرف تعليل ظرف زمان مضاف إليه مفعول به بدل من مفعول به	إِذْ
إِذْ مَا تَقَمُّ أَقَمٌ - تَجْزَمُ فَعْلَيْنِ - اسْتَعْمَلَهَا نَادِرٌ سَاكَا فُتُّكَ إِذْ مَا عُدْتُ - مَبْنِي دَائِمًا عَلَى السُّكُونِ - اسْتَعْمَلَهُ نَادِرٌ	حرف شرط ظرف زمان	إِذْ مَا
إِذَنْ تَنْجَحُ - يَعْمَلُ بِشُرُوطٍ - إِذَا أَنْتَ نَاجِحٌ - كُتِبَ بِالْأَلْفِ تَمْيِيزًا لَهُ عَنِ الْحَرْفِ النَّاصِبِ	حرف نصب حرف جواب	إِذَنْ إِذَا
خَرَجْتُ فَإِذَا الْأَسَدُ بِالْبَابِ - يَخْتَصُّ بِالْجُمْلِ الْأَسْمِيَّةِ أَكْرَمَهُ إِذَا جَاءَ - مَبْنِي دَائِمًا عَلَى السُّكُونِ - يَخْتَصُّ بِالْجُمْلِ الْفِعْلِيَّةِ جَلَسْتُ إِزَاءَ الرَّجُلِ - مَعْرَبٌ دَائِمًا - مَنْصُوبٌ	حرف مفاجأة ظرف زمان ظرف مكان	إِذَا إِزَاءَ
جَلَبْتُ أَشْيَاءَ جَمِيلَةً - مُنَعْتُ لِكَثْرَةِ اسْتِعْمَالِ - أَصْلُهَا شَيْئَاءُ تَعَرَّفْتُ عَلَى أَسْدِقَاءٍ مُخْلِصِينَ - لِأَنَّهُ مَخْتَوْمٌ بِالْأَلْفِ التَّانِيثِ الْمُدَوْدَةِ	ممنوع من الصِّرف ممنوع من الصِّرف	أَشْيَاءُ أَسْدِقَاءُ
لَمْ يَتَقَدَّمْ أَحَدٌ أَصْلًا - مَعْرَبٌ دَائِمًا - مَنْصُوبٌ - أَوْ يُنْصَبُ عَلَى الْحَالِيَّةِ أَعْطَيْتُ الْفَقِيرَ ثَوْبًا - لَيْسَ أَصْلُهَا مَبْتَدَأٌ وَخَبْرًا	ظرف زمان إلى مفعولين	أَصْلًا أَعْطَى
أَفٌّ مِنْ هَذَا الزَّمَانِ - بِمَعْنَى أَنْ تَضَجَّرَ - مَبْنِي - أَفٌّ: مِنْ شَيْءٍ مَعْيِنٍ - أَفٌّ: مِنْ كُلِّ شَيْءٍ هَذَا ثَوْبٌ أَحْمَرٌ - لِأَنَّهُ صِفَةٌ مُؤَنَّثَةٌ فَعَلَاءَ - وَكَذَلِكَ أَفْعَلُ التَّنْفِيزِ	اسم فعل ممنوع من الصِّرف	أَفٌّ أَفْعَلٌ
أَكْرَمَ بِهِ صَدِيقًا - فَعْلٌ أَمْرٌ جَامِدٌ - الْأَسْمُ الْمَنْصُوبُ بَعْدَهُ تَمْيِيزٌ إِنَّ الرَّجُلَ قَادِمٌ - وَهِيَ عَهْدِيَّةٌ وَجَنَسِيَّةٌ حَكَمَ النَّعْمَانُ ... - وَهِيَ لَازِمَةٌ وَغَيْرُ لَازِمَةٍ جَاءَ الضَّارِبُ أَحَاهُ - يَدْخُلُ عَلَى اسْمِ الْفَاعِلِ وَالْمَفْعُولِ وَالصِّفَةِ الْمَشْبَهَةِ	فعل للتعجب حرف تعريف حرف زائد اسم موصول	أَفْعَلٌ بِهِ أَلُ
جاء الذي أحبُّ - مَبْنِي عَلَى السُّكُونِ - يُعْرَبُ حَسَبَ مَوْقِعِهِ وَاجْهَتْ أَلْفٌ مُشْكَلَةٌ - يُعْرَبُ حَسَبَ مَوْقِعِهِ - الْأَسْمُ بَعْدَهُ مُفْرَدٌ مُضَافٌ إِلَيْهِ	اسم موصول اسم عدد	الَّذِي أَلْفٌ

٣ - حالات إعرابها - أمثلة - فوائد عامة

معجم بالمعربات

اللذان	اسم موصول	طار العصفوران اللذان على الشجرة - مبنى على الحرف - والبعض يلحقه بالمشئى إعرابياً
ألا	حرف استفتاح حرف تحضيض حرف تنبيه حرف عرض حرف نفي	ألا كلُّ شيءٍ زائلٌ - يدلُّ على تحقُّق ما بعده ألا تتراجع عن خطئِكَ - أي الطُّلب بشدة ألا أيُّها المذنبُ كفرَ عنكَ ألا تذهبْ مع سَلَمٍ إلى المَلهى ألا ابتعادَ عن الشرِّ - مركَّب من همزة الاستفهام ولا النافية للجنس
ألا	حرف تحضيض حرف تنديم حرف نفي حرف نفي حرف نهي	ألا تُراعونَ حقَّ الأُخوةِ - يأتي بعده فعلٌ مضارع ألا راعيتُمُ حقَّ الأُخوةِ - يأتي بعده فعلٌ ماضٍ أريدُ ألا تتراجعَ - مركَّب من أن الناصبة ولا النافية أيقنتُ ألا مفرَّ من الموتِ - مركَّب من أن المخففة ولا النافية للجنس كتبتُ إليه ألا تُبْطِئَ - مركَّب من أن المفسرة ولا الناهية الجازمة
إلا	حرف استثناء حرف نفي حرف عطف حرف زائد صفة بمعنى غير	جاء التلاميذُ إلا سَميراً - يُنصبُ المستثنى بعده بشروط إلا تدرُسُ ترسُبُ - مركَّب من إن الترتبية الجازمة ولا النافية (البعض يرفضها) لئلا يكون للناسِ عَلَيْكُمْ حِجَّةٌ إلا الَّذِينَ ظَلَمُوا مِنْهُمْ - أي ولا الَّذِينَ أرى الدهرَ إلا مُنْجِنُونًا بأهله - أي أرى الدهرَ دولا با لي رجالٌ إلا رجالِكَ - لا يجوزُ حذفُ موصوفها - يوصفُها جمعٌ مُتَكَرِّرٌ
إلى	حرف جرّ كلمة مركبة	درستُ إلى المساءِ - له معنى الغاية والظرفية إلام الخلف بينكما إلام؟ - مركبة من إلى وما الاستفهامية المحدوفة ألقها
الآن	ظرف زمان	الآن الآن وليسَ غداً - مبنى دائماً على الفتح
إليك	اسم فعل كلمة مركبة	إليكَ عني - بمعنى ابعد - ويأتي بمعنى خذ: إليك الكتاب قدّمتُ إليكَ هديّةً - مركبة من إلى والكاف (ضمير)
أم	حرف عطف حرف زائد حرف تعريف	سواءٍ أخفنا أم لم نخف أفلا تبصرون أم أنا خير خذ الرُمحَ واركبْ أمفرسَ - أي الفرس - احتمال ضعيف
أمداً	ظرف زمان	غاب عني أمداً - معرب دائماً - منصوب
أمس	ظرف زمان ظرف زمان اسم معرب	جئتُ أمساً - معرب منصوب - إذا تجرّد من أل والإضافة ودلّ على الأيام الماضية جئتُ أمس - مبنى على الكسر - إذا تجرّد من أل والإضافة ودلّ على البارحة مضى أمس (فاعل) ما أطيبَ أمسنا (مفعول به) كنتُ بالأمس (مجرور) إذا دخلته أل أو أضيف، دلّ على الأيام الماضية وانتفت عنه الظرفية مضى أمس (في محلّ فاعل) ودعتُ أمس (في محلّ مفعول به) عجبتُ من أمس (في محلّ جرّ) مبنى على الكسر - إذا تجرّد من أل والإضافة ودلّ على البارحة - واختلف النحاة في أمر أمس

٤ - حالات إعرابها - أمثلة - فوائد عامة

معجم بالمعربات

أما والله الذي أبكى وأضحك - يكثر بعده القسم
أما تقوم! - يختصُ بالفعل
أما رأيت زيدا؟ - مركبٌ من همزة الاستفهام وما النافية
أما إنه رجلٌ عاقلٌ - مركبٌ من همزة الاستفهام وما الزائدة - اختلف النحاة حوله

أما زيدٌ فشجاعٌ - غير جازم - يُفيدُ التوكيد أو التفصيل
اخترنا ما الجيدَ وما الكسلَ - له معانٍ أخر اختلف فيها النحاة

جلستُ أمامَ الدارِ - منصوب - ويُبنى على الضمِّ إذا قطع عن الإضافة لفظًا لا معنى
أمامك أيها الجنديُّ - بمعنى تقدّم

تعبتُ قبلُ أنْ أنهيَ الدرسَ - ينصبُ المضارع - أداة مصدرية
لما أنْ جاء فرحتُ - يأتي بعد لما وبين القسم ولو
كتبتُ إليه أنْ حاربَ - يقع بعد قول دون أن يلحق به حرف جرّ
علمتُ أنْ قد يرجعُ - مخففة من أنْ

إنْ تدرُسْ تنجحَ - يجوز فعلين
إنْ أحدُ خيرًا منْ أحدٍ - يرفع الاسم وينصب الخبر - تكفُّه إلا عن العمل
إنْ يقولون إلا كذبا - لا عمل له - يأتي غالبًا قبل إلا
ما إنْ أتيت بشيءٍ أنت تكرهه - يأتي بعد ما وألا
إنْ زيدٌ لشجاعٌ - مخففة من إنْ - يغلب إبطالها ويقترب الخبر بلام فارقة
إنْ نفعت الذكرى - أي قد نفعت ... حرف تحقيق
واعملوا الخيرَ إنْ كنتم صالحين - أي إذ كنتم ... معنى الظرفية

إنّ الطقسَ جميلٌ - ينصبُ الاسم ويرفع الخبر - تكفُّه ما عن العمل
أتى تجلسُ أجلسُ - يجوز فعلين - مبني على السكون - مفعول فيه
أتى لك هذا؟ مبني على السكون - مفعول فيه

أهلاً وسهلاً - أتيت أهلاً ونزلت سهلاً
أقمنا يومين أو ثلاثة أيام - له اثنا عشر معنى
عاقبه أو بتوب - أي إلى أن يتوب - ينصب المضارع بأن المضمر

قف أولَ الصفِّ - منصوب - ويُبنى على الضمِّ إذا قطع عن الإضافة لفظًا لا معنى
ما رأيتُ لهذا الأمرِ أولًا - يُعرب حسب موقعه

جاء أولو الأمر - مُلحقٌ بالجمع المذكور السالم - مفرده: ذو

حرف استفتاح
حرف عرض
حرف نفي
بمعنى حقاً

حرف شرط
حرف تفصيل

ظرف مكان
اسم فعل

حرف نصب
حرف زائد
حرف تفسير
حرف توكيد

حرف شرط
حرف مشبه بليس
حرف نفي
حرف زائد
حرف توكيد
بمعنى قد
بمعنى إذ

حرف مشبه بالفعل
اسم شرط
اسم استفهام

مفعول به
حرف عطف
حرف نصب فرعي

ظرف زمان
اسم معرب

اسم مضاف

٥ - حالات إعرابها - أمثلة - فوائد عامة

معجم بالمعربات

أَيًّا تَكْرُمُ أَكْرَمَ - يجزم فعلين - يَلَازِمُ الإِضَاقَةَ وَيُسْتَعَاضُ عَنْهَا بِالتَّنُونِ
أَيُّ الْبِلَادِ زُرْتِ؟ يُعْرَبُ حَسَبَ مَوْقِعِهِ
مَا عَلِمْتُ أَيُّهُمُ الْأَفْضَلُ - بمعنى الَّذِي
زَيْدٌ رَجُلٌ أَيُّ رَجُلٍ - تُعْرَبُ نَعْتًا بَعْدَ نَكْرَةٍ وَحَالًا بَعْدَ مَعْرِقَةٍ
أَيُّهَا اللَّبَنَانِيُّونَ... مَبْنِيٌّ عَلَى الضَّمِّ - مَفْعُولٌ بِهِ - تَتَّصَلُ بِهَا هَاءُ التَّنْبِيهِ

أي
اسم شرط
اسم استفهام
اسم موصول
صفة للنكرة
منادى

أَيُّ رَبِّ - تُقْرَأُ بِإِمَالَةِ الصَّوْتِ
عِنْدِي عَسَجَدُ أَيُّ ذَهَبٍ - تُقْرَأُ بِدُونِ إِمَالَةٍ

أي
حرف نداء
حرف تفسير

إِنِّي وَرَبِّ إِنَّهُ لَحَقٌّ - تُسْتَعْمَلُ قَبْلَ الْقَسَمِ
أَيْضًا وَأَيْضًا مِنَ الرَّبِّ تَطْلُبُ - قَدْ تَأْتِي حَالًا
أَيْنَ تَذْهَبُ أَذْهَبُ - يجزم فعلين - مَبْنِيٌّ عَلَى الْفَتْحِ - مَفْعُولٌ فِيهِ
أَيْنَ أَنْتِ؟ مَبْنِيٌّ عَلَى الْفَتْحِ - مَفْعُولٌ فِيهِ

إني
أيضاً
أين
حرف جواب
مفعول مطلق
اسم شرط
اسم استفهام

أَيْنَا تَذْهَبُ أَذْهَبُ - يجزم فعلين - مَبْنِيٌّ عَلَى الْفَتْحِ - مَفْعُولٌ فِيهِ - مَا زَائِدَةٌ
أَيَا طَالِبُ اسْتَبْعُ - لِنِدَاءِ الْبَعِيدِ
أَيَّانَ تَجْتَهِدُ تَنْجَحُ - يَجْزَمُ فَعْلَيْنِ - مَبْنِيٌّ عَلَى الْفَتْحِ - مَفْعُولٌ فِيهِ - بِمَعْنَى أَيَّ أَنْ
أَيَّانَ تَعُودُ؟ مَبْنِيٌّ عَلَى الْفَتْحِ - مَفْعُولٌ فِيهِ

أينما
أيا
أيان
اسم شرط
حرف نداء
اسم شرط
اسم استفهام

إِيَّاكَ أَعْبُدُ - مَبْنِيٌّ عَلَى الْفَتْحِ - مَفْعُولٌ بِهِ
أَمْسَكَتُ بِرَيْدٍ - لَهُ أَرْبَعَةٌ عَشْرَ مَعْنَى لَكِنَّ سَبَبِيَّوِيَهُ اقْتَصَرَ عَلَى مَعْنَى الإِصَاقِ
بَنَسَ الرَّجُلُ رَيْدًا - جَامِدٌ لِإِنْشَاءِ الدَّمِّ - لَا يَتَّصِلُ بِهِ الضَّمِيرُ
بُؤْسًا لِلْعَامِلِينَ - وَتَأْتِي مَفْعُولًا بِهِ

إيّاك
ب
بنس
بؤساً
ضمير نصب
حرف جر
فعل ماض
مفعول مطلق

بَيْحَ الْأَمْرِ - بِمَعْنَى اتَّعَجَبُ
جَاءَ بِضَعَّةٍ رِجَالٍ - يُعْرَبُ حَسَبَ مَوْقِعِهِ - مُلْحَقٌ بِالْعَدَدِ الْمَفْرُودِ
بُطَّانٌ قُدُومَةٌ - بِمَعْنَى أُبْطَأُ
جَاءَ بَعْدَ الْمَغِيْبِ - مَنْصُوبٌ - يُبْنَى عَلَى الضَّمِّ إِذَا قُطِعَ عَنِ الإِضَاقَةِ لِفَتْحًا لَا مَعْنَى
بُعْدًا لِلْكَادِبِ

بيح
بضع
بطان
بعد
بعداً
اسم فعل
اسم عدد
اسم فعل
ظرف زمان
مفعول مطلق

٦ - حالات إعرابها - أمثلة - فوائد عامة

معجم بالمعربات

نام بفض الوقت - يأتي نائباً عن الظرف وعن المفعول المطلق - ويأتي اسماً مغرباً

ذَهَبْتُ إِلَى بَعْلَبَكْ - تركيب مزجي

هاجَمْتُهُ بِنْتَةً - بَعْضُهُمْ يَعْتَبِرُهُ مَفْعُولًا مُطْلَقًا

ما جاء زَيْدٌ بَلَّ خَالِدٌ - إذا تلاه مفرد

ما جئتُ بَلَّ ذَهَبْتُ - إذا تلاه جملة

- بَلَّةُ الْأَمْرِ - بمعنى دغ

بَلَّةُ أَخوكَ؟ - أي كَيْفَ أَخوكَ؟ مَبْنِيٌّ عَلَى الْفَتْحِ - خبر مقدم

بَلَّهَا أَخَاكَ - بَلَّةُ أَخِيكَ - يلازم التثنية إلا عند الإضافة

أَلَسْتُ مُشْتَاقًا؟ - بلى - يُحوَّلُ النَّفْيَ إِلَى إِثْبَاتٍ

طارِقٌ كَرِيمٌ يَبْدُ أَنَّهُ جَبَانٌ - منصوب - مُضَافٌ إِلَى الْمَصْدَرِ الْمُؤَوَّلِ مِنْ أَنْ وَمَا بَعْدَهَا

لَا تُفَرِّقْ بَيْنَ النَّاسِ - منصوب - مَبْنِيٌّ عِنْدَ بَعْضِهِمْ إِذَا كُرِّرَ بُنِيَ عَلَى الْفَتْحِ: بَيْنَ بَيْنَ

بَيْنَمَا أَتَرَّهَ هَاجَمَنِي عَدُوٌّ - مَبْنِيٌّ عَلَى السُّكُونِ

بَيْنَا أَتَرَّهَ إِذْ لَقَيْتِي أَسَدٌ - مَبْنِيٌّ عَلَى السُّكُونِ

تَالَلَهُ ... معنى القسم

دَرَسْتُ ...

دَرَسْتُ ...

رُبَّتْ ... ثَمَّتْ ...

جَلَسْتُ تُجَاهَ النَّافِذَةِ - بمعنى مُقَابِلٍ

وَقَفْتُ تَحْتَ الدَّالِيَةِ - منصوب - يُبْنَى عَلَى الضَّمِّ إِذَا قُطِعَ عَنِ الْإِضَافَةِ لِفِظًا لِمَعْنَى

جاءَ تَسْعَةً وَتِسْعُونَ فَارِسًا - الأوَّلُ مفرد والثَّانِي معطوف والاسم بعده تمييز

قامَ بِالْأَمْرِ مِنْ تَلْقَاءِ نَفْسِهِ - أي غَيْرِ مُكْرَهٍ - يُعْرَبُ حَسَبَ مَوْقِعِهِ

يُشَجِّعُنِي تَارَةً ... منصوب

تَعَسًا لِحَظِّكَ

إِنَّهُمْ ثَلَاثَةٌ أَشْقِيَاءُ - يعاكسُ الاسمُ تذكيرًا وتأنيسًا

اسم مضاف

بعض

منوع من الصِّرف

بعلبك

حال

بنتة

حرف عطف

بل

حرف ابتداء

اسم فعل

بله

اسم استفهام

مفعول مطلق

حرف جواب

بلى

مستثنى

بيد

ظرف زمان

بين

ظرف زمان

بينما

ظرف زمان

بيننا

حرف جر

ت

حرف تانيث

ضمير رفع

حرف زائد

اسم مضاف

تجاه

ظرف مكان

تحت

اسم عدد

٩٩

اسم مضاف

تلقاء

ظرف زمان

تارة

مفعول مطلق

تعسا

اسم عدد

ثلاثة

٧ - حالات إعرابها - أمثلة - فوائد عامة - معجم بالمعربيات

عاقبت ثلاث عشرة مذنبه - مبني الجزئين على الفتح	اسم عدد	١٣
جاء سمير ثم خالد - يدل على الترتيب والتراخي	حرف عطف	ثم
جاءت ثم رحلت - يختص بعطف الجمل	حرف عطف	ثم
ثم أعمال كثيرة - مبني على الفتح - مفعول فيه	اسم إشارة	ثم
ثم اضطرابات... مبني على الفتح - مفعول فيه	اسم إشارة	ثم
أفعلت هذا؟ - قلت جلتل - وهو بمعنى نعم	حرف جواب	جلتل
هذا أمر جلتل - بمعنى عظيم أو يسير	اسم معرب	
جاء القوم جميعهم - تجب إضافتها إلى ضمير مطابق للمؤكد	توكيد	جميع
جاء جميع المدعويين - إذا لم يلحق بها الضمير - تلزم الإضافة	اسم معرب	
جئرت لأنتقم - أكثر ما يقع بعد القسم - بمعنى نعم، نادر الاستعمال	حرف جواب	جئرت
حبذا زيد - لإنشاء المدح - مركب من حب وذا - يحتاج إلى مخصص بالمدح	ماض جامد	حبذا
... إني لأشعرا نبي حبل - اسم مقصور، ألفه مسبوقة بأكثر من أصلين	ممنوع من الصرف	حبل
أكلت السمكة حتى رأسها - بمعنى إلى	حرف جر	حتى
أكلت السمكة حتى رأسها - يعطف بشروط	حرف عطف	
حتى أنت يا برؤوس - تدخل على الجملة	حرف ابتداء	
أدرس حتى تنجح - ينصب بأن المضرة ويجر جملة المضارع	حرف نصب فرعي	
حمدًا لله - لفعل محذوف	مفعول مطلق	حمدًا
حذار حذار... بمعنى احذرو	اسم فعل	حذار
حسبتك عدوًا - من أفعال القلوب	إلى مفعولين	حسب
أنت أخي حقًا - لفعل محذوف	مفعول مطلق	حقًا
أحقًا أنك ذاهب؟ - يتضمن معنى في	ظرف زمان	
قال حقًا - يأتي غالبًا صفة	اسم معرب	
جاء حموك - يرفع بالواو، ينصب بالألف ويجر بالياء شرط عدم إضافته إلى ياء المتكلم	الأسماء الخمسة	حمو
كذب القوم حاشا زيد - يتضمن معنى الاستثناء	حرف جر	حاشا
كذب القوم حاشا زيدًا - الفاعل مستتر وجوبًا على خلاف الأصل	ماض جامد	

معجم بالمعربيات - ٨ - حالات إعرابها - أمثلة - فوائد عامة

حَيٌّ عَلَى الصَّلَاةِ - بِمَعْنَى أَقْبَلُ أَي هَلُمَّ	اسم فعل	حَيٌّ
أَقَمَ حَيْثُ أَنْتَ - مَبْنِيٌّ عَلَى الضَّمِّ - إِنْ تَبِعَهُ مَفْرُودٌ رُفِعَ عَلَى أَنَّهُ مَبْتَدَأُ خَبْرِهِ مَحذُوفٌ	ظرف مكان	حَيْثُ
حَيْثُمَا تَجْلِسُ أَجْلِسْ - يَجْزَمُ فَعْلَيْنِ - مَبْنِيٌّ عَلَى السُّكُونِ - مَفْعُولٌ فِيهِ	اسم شرط	حَيْثُمَا
جَلَسْتُ خَلْفَ الطَّائِلَةِ - مَنْصُوبٌ - وَيَبْنَى عَلَى الضَّمِّ إِذَا قُطِعَ عَنِ الْإِضَافَةِ لِفِظًا لَا مَعْنَى	ظرف مكان	خَلْفَ
جَاءَ الْقَوْمُ خَلَا زَيْدٌ - يَتَضَمَّنُ مَعْنَى الْاسْتِثْنَاءِ	حرف جرّ	خَلَا
جَاءَ الْقَوْمُ خَلَا زَيْدًا - وَتَتَعَيَّنُ الْفِعْلِيَّةُ إِذَا اقْتَرَنَ بِمَا: جَاءَ الْقَوْمُ مَا خَلَا زَيْدًا	ماضٍ جامد	خَلَا
أَقُولُ ذَلِكَ خَلْفًا - قَدْ تَأْتِي مَفْعُولًا مُطْلَقًا لِفِعْلِ مَحذُوفٍ	حال	خَلْفًا
أَنْتَ رَاقِعٌ خَاصَّةً عِنْدَمَا تَتَكَلَّمُ - لِفِعْلِ مَحذُوفٍ	مفعول مطلق	خَاصَّةً
وَقَفْتُ دُونَ الْبَابِ - مَنْصُوبٌ - وَيَبْنَى عَلَى الضَّمِّ إِذَا قُطِعَ عَنِ الْإِضَافَةِ لِفِظًا لَا مَعْنَى	ظرف مكان	دُونَ
عَادَ مِنْ دُونِهِ	اسم معرب	دُونَ
هَذَا عِنَبٌ دُونٌ - بِمَعْنَى سَيِّئٌ - صِفَةٌ لِلنَّكَرَةِ	نعت	دُونٌ
دُونَكَ الْكِتَابُ - بِمَعْنَى خَذُ	اسم فعل	دُونَكَ
وَهَكَذَا دَوَائِلِكَ - مَشَى يُرَادُ بِهِ الْكَثْرَةُ وَالْجَمْعُ	مفعول مطلق	دَوَائِلِكَ
ذَلِكَ الطَّالِبُ يُعْجِبُنِي - مَبْنِيٌّ - يُعْرَبُ حَسَبَ مَوْقِعِهِ	اسم إشارة	ذَلِكَ
إِنَّهُ ذُو قُدْرَةٍ عَجِيبَةٍ - يُرْفَعُ بِالْوَاوِ وَيُنْصَبُ بِالْأَلْفِ وَيُجْرُ بِالْيَاءِ شَرْطَ عَدَمِ إِضَافَتِهِ إِلَى يَاءِ الْمُتَكَلِّمِ	الأسماء الخمسة	ذُو
جِئْتُ ذَا صَبَاحٍ - ذَا مَنْصُوبٌ - صَبَاحٌ مُضَافٌ إِلَيْهِ	ظرف زمان	ذَا صَبَاحٍ
قَدِمْتُ ذَاتَ مَسَاءٍ - ذَاتَ مَنْصُوبٌ - مَسَاءٌ مُضَافٌ إِلَيْهِ	ظرف زمان	ذَاتَ مَسَاءٍ
... أَنَا الشُّرَيَّا وَذَانِ الشَّيْبِ وَالْمَهْرَمُ - مَبْنِيٌّ عَلَى الْأَلْفِ	اسم إشارة	ذَانِ
فَعَلَ سَمِيرٌ ذَيْتٌ ذَيْتٌ - مَبْنِيٌّ عَلَى الْفَتْحِ - يَجِبُ تَكَرُّرُهَا	كناية	ذَيْتٌ
رُبٌّ لَخْدٍ قَدْ صَارَ لَخْدًا مِرَارًا - شَبِيهَةٌ بِالزَّائِدِ يَجْرُ النَّكَرَاتُ - تَكْفُهُ مَا	حرف جرّ	رُبٌّ
رُبَّتْ فَتَاةٌ تُسَاعِدُنِي - شَبِيهَةٌ بِالزَّائِدِ يَجْرُ النَّكَرَاتُ	حرف جرّ	رُبَّتْ
رُوَيْدُكَ زَيْدًا - بِمَعْنَى أَمْهَلٌ - بِدُونِ الْكَافِ: مَفْعُولٌ مُطْلَقٌ: رُوَيْدًا أَخِي	اسم فعل	رُوَيْدُكَ
نعت: سَارُوا سَيْرًا رُوَيْدًا - حَالٌ: جَاؤُوا رُوَيْدًا		

مُعْجَمٌ بِالْمُعْرَبَاتِ ٩ - حَالَاتُ إِعْرَابِهَا - أَمْثَلَةٌ - فَوَائِدُ عَامَّةٌ

رَيْثُ أَعُوذُ - منصوب مع الفعل المُعْرَبِ ومبني مع الفعل المبني	ظرف زمان	رَيْثٌ
اجْلِسْ رَيْثًا أَعُوذُ - ما مصدرية - مثل رَيْثَ	ظرف زمان	رَيْثًا
زَعَمْتَنِي شَيْخًا وَكَلَّمْتُ بِشَيْخٍ - من أفعال القلوب زَعَمَ أَنَّهُ ثَرِيٌّ - فعل ماضٍ بمعنى قَالَ مُدْعِيًا	إلى مفعولين فعل ماضٍ	زَعَمَ
سَأَلْتُكَ بِكَ - يختص بالمضارع - غير عامل	حرف استقبال	سَ
سُبْحَانَ الْخَالِقِ - لفعلٍ محذوفٍ	مفعول مطلق	سُبْحَانَ
سَحَقًا لِلخَائِنِ - لفعلٍ محذوفٍ	مفعول مطلق	سَحَقًا
سُرْعَانَ الْقَوْمِ - بمعنى أَسْرَعَ - ويُفِيدُ التَّعْجُبَ	اسم فعل	سُرْعَانَ
وَصَلَ الْقَوْمُ سِرًّا - ولها حالاتٌ أخرى	حال	سِرًّا
سَمِعًا وَطَاعَةً - لفعلٍ محذوفٍ	مفعول مطلق	سَمِعًا
سَوْفَ أَعُوذُ - لا يأتي بعده نفي	حرف استقبال	سَوْفَ
جَاءَ الْقَوْمُ سَوَى زَيْدٍ - منصوب	مستثنى	سَوَى
ما جاء سِوَاكَ - ويأتي بمعنى عَدَلٌ ووسط: هذا مكانٌ سَوَى	اسم معرب	
سَاءَ مَا فَعَلْتَ - لإنشاء الذمِّ - يحتاج إلى خصوصٍ بالذمِّ	ماضٍ جامد	سَاءَ
شَبَّهُ الْجَزِيرَةَ شِبْهُ قَاحِلَةٍ - ويعني مثل	اسم مضاف	شَبَّهُ
شَتَانَ الرَّيْدَانِ - بمعنى بَعْدَ - يُطَلَّبُ فاعلاً دالاً على اثنين	اسم فعل	شَتَانَ
وَقَفْتُ شَالَ الْبَيْتِ - منصوب ويُبنى على الضمِّ إذا قُطِعَ عن الإضافة لفظاً لا معنى جاءَ مِنَ الشَّالِ - يُعْرَبُ حَسَبَ مَوْقِعِهِ	ظرف مكان اسم معرب	شَالَ
صَبْرًا فِي مُعْتَرِكِ الْحَيَاةِ - لفعلٍ محذوفٍ	مفعول مطلق	صَبْرًا
زُرْنِي صَبَاحَ مَسَاءٍ - كلمة واحدة مبنية على الفتح	ظرف زمان	صَبَاحَ مَسَاءٍ
أَتَكَلَّمُ صَدَقًا	نائب المفعول المطلق	صَدَقًا
صِرَاحَةً إِنَّكَ نَمَامٌ - لفعلٍ محذوفٍ	مفعول مطلق	صِرَاحَةً

١٠- حالات إعرابها - أمثلة - فوائد عامة

معجم بالمعربات

صه! إنك مُزعجٌ - بمعنى اسكُتْ - إذا نُوتتْ بالكسرتين تعين الزم من	اسم فعل	صه
جئتُ ضحوةَ النهارِ - منصوب - أي بعدَ طلوعِ الشمسِ	ظرف زمان	ضحوة
جاؤوا طرّاً - ومثلها: كآفةٌ وقاطبةٌ - لا تُثنى ولا تُجمع ولا تُستعمل إلا للعاقل	حال	طرّاً
طالها رأيتُك هنا - مركّبٌ من طال وما الكافة - لا يطلّبُ فاعلاً	ماضٍ جامد	طالها
ظننتُ الدارَ خاليةً - من أفعال القلوب	إلى مفعولين	ظننّ
أمسكتُ بعُثمانٍ - مختومٌ بألفٍ ونونٍ زائدتين	ممنوع من الضرف	عثمان
عجياً لأمرِك يا زمانُ - لفعلٍ محذوفٍ	مفعول مطلق	عجياً
جاء القومُ عدا زيدٍ - يتضمّن معنى الاستثناء	حرف جرّ	هدا
جاء القومُ ما عدا زيداً - تعيّن الفعلية لدخول ما المصدرية	ماضٍ جامد	
عدا السارقُ فأفلتَ - بمعنى أسرع - مضارعُه يعدو - وله أكثر من معنى	فعل متصرف	
قدمَ عشرونَ ضيفاً - ملحقٌ بجمع المذكر السالم - الاسم بعده تمييز	اسم عدد	عشرون
نزلتُ من علٍّ - يُبنى على الضمّ إذا قُطِعَ عن الإضافة لفظاً لا معنى	ظرف مكان	علٍّ
... كجلمودٍ صخرٍ حطّه السيلُ من علٍّ - نية الإضافة غير موجودة	اسم معرب	
علّ الغائبُ عائداً - يُفيد الترجي - ينصب الاسم ويرفع الخبر	حرف مشبهه بالفعل	علّ
الكتابُ على الطاولةِ - له تسعة معانٍ	حرف جرّ	على
سقطَ من علِّ السطحِ - إذا دخلَ عليه من - في محلّ جرّ	اسم مبني	
علام الخلفُ بينكما علامٌ؟ مركبةٌ من على وما الاستفهامية	جارّ ومجرور	علام
عمّ تبخثون؟ مركبةٌ من عن وما الاستفهامية	جارّ ومجرور	عمّ
مررتُ بعمرٍ - اسم مفعول عن عامر	ممنوع من الضرف	عمر
عرفتُ عمّا تتكلمُ - مركبةٌ من عن وما الموصولية	جارّ ومجرور	عمّا
عمّا قريبٍ أذهبُ - مركبةٌ من عن وما الزائدة	حرفان	
عرفتُ عن المسافرِ أخباراً - له عشرة معانٍ	حرف جرّ	عن
أعجبني عن تفعلٍ - أي أن تفعل - في لغة تميم	حرف مصدرية	
من عن يميني - إذا دخلَ عليه من أو على - في محلّ جرّ	اسم مبني	

١١ - حالات إعرابها - أمثلة - فوائد عامة

معجم بالمعربات

عند	ظرف مكان اسم معرب	جاء عند الفجر - منصوب خرجت من عنده - لا يجر إلا بمن
عوض	ظرف زمان اسم معرب	لا أفعله عوض الدهر - يبنى على الضم إذا قطع عن الإضافة لفظاً لا معنى - يجب أن يسبقه نفي أو شرط - وهو بمعنى أبداً هذا عوض عن ذلك - بمعنى بدلاً - يعرب حسب موقعه
عامة	توكيد اسم معرب	جاء القوم عامتهم - شرط أن يلحق به الضمير جاء عامة القوم - حسب موقعه
عين	توكيد اسم معرب	هذا هو عينه - شرط أن يلحق به الضمير فجاءت بنا إنسان عين زمانه... حسب موقعه
عياناً	حال	شاهدتهم عياناً
عداً	ظرف زمان	سأذهب عدداً - منصوب
عداة	ظرف زمان	كأني عداءة البين يوم تحملوا... منصوب
غالباً	اسم معرب	غالباً الحق معي - منصوب على نزع الخافض ومعناه في الغالب
غير	مستثنى اسم معرب اسم مبنئ	جاء القوم غير زيد هؤلاء ناس غير مهذبين - نعت - صفة للنكرة لا تعرف معي درهم ليس غير - إذا قطع عن الإضافة
ف	حرف عطف حرف زائد حرف استئناف حرف رابط للجواب	درس فنجان - له ثلاثة معان زيد فلا تضربه - اختلف حوله النجاة سافر فليتي ودعته - اختلف حوله النجاة إن تأكل فلا تكثير - أما اليتيم فلا تقهر...
فرادى	حال	رحلوا فرادى - اسم جامد مؤوّل بمشتق
فضلاً	مفعول مطلق	لا يملك درهماً فضلاً عن دينار - ويعرب حالاً
فغلاء	ممنوع من الصرف	هذه فتاة شقراء - صيغة للمؤنث
فقل	ممنوع من الصرف	امرأة حبل - صيغة للمؤنث
فقلان	ممنوع من الصرف	هذا رجل سكران - صيغة للمذكر مؤنثها قلى
فلان	كناية	قال فلان... معرب حسب موقعه - لا تدخله أل ولا بصرف المؤنث منه

١٢- حالات إعرابها - أمثلة - فوائد عامة

لا فُضَ فَوْكٌ... يُرْفَعُ بِالْوَاوِ وَيُنْصَبُ بِالْأَلِفِ وَيُجْرُ بِالْيَاءِ شَرْطَ عَدَمِ إِضَافَتِهِ إِلَى يَاءِ الْمُتَكَلِّمِ
 وَقَفْتُ فَوْقَ الْجِدَارِ - منصوب - ويبنى على الضم إذا قُطِعَ عَنِ الْإِضَافَةِ لِفِظًا لَا مَعْنَى
 وَلَكُمْ فِي الْقِصَاصِ حَيَاةٌ - له عشرة معانٍ
 فِيمَ تَفَكَّرُوا؟ مَرْكَبَةٌ مِنْ فِي وَمَا الْاسْتِفْهَامِيَّةُ
 وَفِيَا أَنَا ذَاهِبٌ... مَرْكَبَةٌ مِنْ فِي وَمَا الْمَصْدَرِيَّةُ
 أَقَفْتُ قَبْلَ الْفَجْرِ - منصوب - ويبنى على الضم إذا قُطِعَ عَنِ الْإِضَافَةِ لِفِظًا لَا مَعْنَى
 قَدْ أَفْلَحَ مَنْ جَاهَدَ - مع الفعل الماضي
 قَدْ يَصْدُقُ الْكَذُوبُ - مع الفعل المضارع
 قَدْ يَعُودُ الْغَائِبُ - مع الماضي والمضارع - اختلف النُّحَاةُ حَوْلَ مَعْنَى التَّوَقُّعِ
 قَدْ أَشْهَدُ الْغَارَةَ - قليل الاستعمال
 قَدْ زَيْدًا دَرَهْمٌ - بمعنى يكفي
 قَدْ زَيْدٌ دَرَهْمٌ - بمعنى حسب - قليلًا ما يُعْرَبُ
 مَا ضَرَبْتَهُ قَطُّ - مَبْنِيٌّ عَلَى الضَّمِّ - يُفِيدُ الزَّمْنَ الْمَاضِي
 قَطُّ زَيْدًا دَرَهْمٌ - بمعنى يكفي
 قَطُّ زَيْدٌ دَرَهْمٌ - بمعنى حسب - تدخل عليه الفاء للتزيين: قَطُّ
 قَلْبًا أَذْهَبُ إِلَى الْبَحْرِ - مَرْكَبَةٌ مِنْ قَلٍّ وَمَا الْكَافَّةُ
 رَحَلُوا قَاطِبَةً - نَكْرَةٌ تَدُلُّ عَلَى الْجَمْعِ
 زَيْدٌ كَالْأَسَدِ - لَهُ خِصَّةٌ مَعَانٍ
 مَا وَدَّعَكَ رَبُّكَ - منصوب أو مجرور
 ذَلِكَ هُوَ هَمِّي - يَلْحَقُ اسْمَ الْإِشَارَةِ وَالضَّمِيرَ الْمَنْفُصَ لِلنَّصْبِ وَبَعْضَ أَسْمَاءِ الْأَفْعَالِ
 تَضَحَّكَ عَنِ كَالْبَرْدِ - بمعنى مثل - يُعْرَبُ حَسَبَ مَا قَبْلَهُ - اختلف حوله النُّحَاةُ
 كَأَنَّ زَيْدًا أَسَدٌ - يَنْصَبُ وَيَرْفَعُ - تَكْفُهُ مَا - له أربعة معانٍ أَهْمُهَا التَّشْبِيهُ
 وَكَأَيُّ مَنْ نَبِيٍّ - مَرْكَبَةٌ مِنْ كَافِ التَّشْبِيهِ وَأَيُّ الْمَنُونَةِ - مَبْنِيٌّ عَلَى الْكَسْرِ
 كَأَيُّ مَنْ رَجُلٍ مَرَّ مِنْ هُنَا - مثل كَأَيُّ
 جَاهَدُوا كَثِيرًا - أي جاهدوا جهادًا كثيرًا
 عِنْدِي كَذَا كِتَابًا - مَبْنِيٌّ عَلَى السُّكُونِ - الاسم بعدها تمييز

فَوْ	الأسماء الخمسة
فَوْقَ	ظرف مكان
فِي	حرف جر
فِيمَ	جاء ومجرور
قَبْلَ	ظرف زمان
قَدْ	حرف تحقيق
"	حرف تقييل
"	حرف توقع
"	حرف تكثير
"	اسم فعل
"	اسم مبنِيٌّ
قَطُّ	ظرف زمان
قَطُّ	اسم فعل
"	اسم مبنِيٌّ
قَلْبًا	ماضٍ جامد
قَاطِبَةً	حال
كَ	حرف جر
"	ضمير
"	حرف خطاب
"	اسم مبنِيٌّ
كَأَنَّ	حرف مشبه بالفعل
كَأَيُّ	كناية
كَأَيُّنَّ	كناية
كثِيرًا	نائب المفعول المطلق
كذا	كناية

معجم بالمعربيات ١٣ - حالات إعرابها - أمثلة - فوائدها

كُلُّ	توكيد اسم معرب نعت اسم منصوب	فَسَجَدَ الْمَلَائِكَةُ كُلُّهُمْ - شَرَطَ إِضَافَتِهِ إِلَى الضَّمِيرِ كُلُّ النَّاسِ رَاحِلُونَ - حَسَبَ مَوْقِعِهِ يَا أَشْبَهَ النَّاسِ كُلُّ النَّاسِ - يَجِبُ إِضَافَتُهُ إِلَى اسْمِ ظَاهِرٍ يُبَائِلُ مَا قَبْلَهُ لَفْظًا وَمَعْنَى نَامَ كُلُّ اللَّيْلِ - نَائِبٌ عَنِ الظَّرْفِ - أَكَلَ كُلُّ الْأَكْلِ - نَائِبٌ عَنِ المَفْعُولِ المَطْلُوقِ
كِلْتَا	اسم معرب	كِلْتَا الفَتَاتَيْنِ قَادِمَتَانِ - يَلْزَمُ الإِضَافَةَ وَتَقَدَّرُ عَلَيْهِ الحِرْكََةُ
كِلَا	توكيد	شَاهَدَتُ الفَتَاتَيْنِ كِلْتَيْهِمَا - مُلْحَقٌ بِالمثنى - شَرَطَ إِضَافَتِهِ إِلَى الضَّمِيرِ
كَلَّمَا	نائب ظرف زمان	كَلَّمَا عَمِلْتَ فَرِحْتَ - مُرَكَّبَةٌ مِنْ كُلِّ وَما المَصْدَرِيَّةُ الزَّمَانِيَّةُ - مَنْصُوبٌ
كَمْ	كناية خبرية كناية استفهامية	كَمْ كِتَابًا قَرَأْتَ؟ مَبْنِيٌّ عَلَى السُّكُونِ حَسَبَ مَوْقِعِهِ - تَمْيِيزٌ كَمْ مَجْرُورٌ كَمْ كِتَابًا قَرَأْتَ؟ مَبْنِيٌّ عَلَى السُّكُونِ حَسَبَ مَوْقِعِهِ - تَمْيِيزٌ كَمْ مَنْصُوبٌ
كَمَا	حرفان	زُرْنِي كَمَا تَزُورُ أَخَاكَ - مُرَكَّبَةٌ مِنْ كِ وَما المَصْدَرِيَّةُ نَعْلَمُ أَنَّهُ كَمَا المُجْتَهَدُ - مُرَكَّبَةٌ مِنْ كِ وَما حَرْفٌ زَائِدٌ كَمَا النُّشُونُ وَالرَّجُلُ العَظِيمُ - مُرَكَّبَةٌ مِنْ كِ وَما الكَافَةُ
كَأَذِ	ماضٍ ناقص	كَأَذِ الفَارِسُ يَسْقُطُ - يَرْفَعُ وَيَنْصَبُ - خَبْرُهُ مَضَارِعٌ - مِنْ أَفْعَالِ المَقَارِبَةِ
كَانَ	ماضٍ ناقص	كَانَ اللهُ رَحِيمًا - يَرْفَعُ وَيَنْصَبُ - يُصْبِحُ تَامًا إِذَا عَنِ الحُدُوثِ
كَيْ	حرف نصب حرف جر اسم استفهام	اعْمَلْ كَيْ تَنْجَحَ - بِمَنْزِلَةِ أَنَّ المَصْدَرِيَّةَ قَوْلًا وَعَمَلًا يُرْجَى الفَقِي كَيْبًا يَضُرُّ وَيَنْفَعُ - لا يَجْرَأُ إِلاَّ ما المَصْدَرِيَّةُ مَعَ صِلَتِهَا وَما الاستفهامية: كَيْمَ - كَيْ تَمِيلُونَ إِلَى الشَّرِّ؟ أَي كَيْفَ تَمِيلُونَ... اسْمٌ مَخْتَصَرٌ
كَيْتَ	كناية	قُلْتُ كَيْتَ كَيْتَ - مَبْنِيٌّ عَلَى الفَتْحِ - يُكْنَى بِكَيْتَ عَنِ جُمْلَةِ القَوْلِ - يَجِبُ تَكَرُّرُهَا
كَيْفَ	اسم استفهام	كَيْفَ حَالُكَ؟ مَبْنِيٌّ عَلَى الفَتْحِ - حَسَبَ ما بَعْدَهُ
كَيْفَمَا	اسم شرط	كَيْفَمَا تَعْمَلْ تَفُزْ - مَبْنِيٌّ عَلَى السُّكُونِ يَجْزَمُ فَعْلَيْنِ - حَالٌ
ل	حرف جر حرف نصب فرعي حرف جزم حرف ابتداء حرف جواب حرف زائد الموطفئة للقسم لام التعجب لام البعد	لَكَ المَجْدُ... لَهُ ائْتَانِ وَعِشْرُونَ مَعْنَى أَدْرُسُ لِتَنْجَحَ - يَنْصَبُ المَضَارِعَ بِأَنَّ المَضْمَرَةَ - وَهُوَ لِلتَّعْلِيلِ وَالمَجْهُودِ لِيَشْمُ... - وَهُوَ لَامُ الأَمْرِ يَجْزَمُ المَضَارِعَ لَزَيْدٌ شَجَاعٌ - مَعَ خَيْرِ إِنَّ: المَزْهَلِقَةُ - مَعَ خَيْرِ إِنَّ: المَخْفَفَةُ: الفَارِقَةُ لَوْلَاهُ لَأَنْهَارُ البِنَاءِ - فِي جَوَابِ لَوْ وَلَوْلَا وَالقَسَمِ زَيْدٌ لَشَجَاعٌ - مَعَ خَيْرِ المَبْتَدَأِ وَأَنَّ المَفْتُوحَةَ وَلَكِنْ فِي المَفْعُولِ الثَّانِي لِأَرَى لَنْنِ عَمَلْتُمْ لِأَكافئْتُمْ - تَدْخُلُ عَلَى إِنَّ الشَّرْطِيَّةَ لَكَرَّمَ عَمْرُو - بِمَعْنَى ما كَرَّمَهُ - غَيْرُ جَارَةٍ ذَلِكَ... تَلْحَقُ أَسمَاءُ الإِشَارَةِ

١٤ - حالات إعرابها - أمثلة - فوائد عامة

معجم بالمعربات

لَيْتِكَ لُبْنَانٌ - يأتي بصيغة المثنى معناه: إجابة بعد إجابة	مفعول مطلق	لَيْتِكَ
حضر النَّاسُ لَدُنْ افتتاح الحفلة - مبنى على السكون - عَلِمَهُ مَنْ لَدُنْهُ - يَجْرُ بِمَنْ فَقط	ظرف زمان اسم معرب	لَدُنْ
الفلسفة لَدَى المعري وَمَضَّةُ فِكْرٍ - مبنى على السكون - لا يُجْرُ مُطلقاً	ظرف زمان	لَدَى
لَعَلَّ المسافر عَائِدٌ - يَنْصُبُ وَيَرْقَعُ - تكفهُ ما عن العمل	حرف مشبه بالفعل	لَعَلَّ
لَعَمْرُكَ إِنِّي عَائِدٌ - لام الابتداء - عمر مبتدأ خبره محذوف وجوباً - الكاف ضمير	كلمة مركبة	لَعَمْرُكَ
ما قامَ زَيْدٌ لَكِنْ عَمْرُو - يليه مفرد	حرف عطف	لَكِنْ
لَكِنْ كانوا يُقاومون - يَبْطُلُ عَمَلُهُ - يليه جملة	حرف ابتداء	
ذَهَبَ سَمِيرٌ وَلَكِنْ سامي باقٍ - بَطُلَ عَمَلُهَا تَقْتَرِنُ بالواو تمييزاً لها من الابتدائية	عطفة من لكن	
لَكِنْ لُبْنَانٌ عَزِيْزٌ - يَنْصُبُ وَيَرْقَعُ - تكفهُ ما عن العمل - له ثلاثة معانٍ	حرف مشبه بالفعل	لَكِنْ
أذْرسن لِكَيْ تَنْجَحَ - يَنْصُبُ المضارع - كي وما بعدها في محل جر	حرف نصب	لِكَيْ
لَمْ يَلِدْ وَلَمْ يُولَدْ - يَجْزَمُ المضارع ويُقْبَلُهُ ماضياً - يُفِيدُ النفي	حرف جزم	لَمْ
خَرَجَ وَلَمَّا يَرْجِعُ - يَجْزَمُ المضارع ويُفِيدُ الاستمرارَ حتَّى الحاضر	حرف جزم	لَمَّا
لَمَّا جاءَ أَكْرَمْتُهُ - البعض يعتبره حرف وجود لوجود أو وجوب لوجوب	ظرف زمان	
عَزَمْتُ لَمَّا فَعَلْتُ كَذَا - أي ما أطلبُ إلا فعل كذا	حرف استثناء	
لَنْ أَكونَ مُنْاصِراً لِلفاسدين - يَنْصُبُ المضارع - يُفِيدُ النفي والاستقبال	حرف نصب	لَنْ
لَوْ شاءَ لَأَكْرَمْتُهُ - غير جازم - حرف امتناع لا امتناع	حرف شرط	لَوْ
يَوْذُ أَحَدُهُمْ لَوْ يَعْمرُ - يأتي غالباً بعد وَدَّ ومشتقاته	حرف مصدري	
لَوْ يَعُوذُ الشَّبَابُ - حصول معناه مستحيل	حرف تمن	
لَوْ تَنْزَلُ عِنْدَنَا - حصول معناه ممكن	حرف عرض	
لَوْلَا الحياءُ لَعَادَنِي اسْتِغْبَارٌ... - المبتدأ بعده خبره محذوف وجوباً	حرف امتناع لوجود	لَوْلَا
لَوْلَا تَسْتَعْفِرُونَ اللَّهَ - يَخْتَصُّ بالمضارع	حرف تحضيض	
لَوْلَا سَاعَدْنَا... يَخْتَصُّ بالماضي	حرف توبيخ	
لَوْلَا أَخْرَجْتَنِي؟ قليل الاستعمال	حرف استفهام	
بنزلة لولا - يَعْتَبَرُ بَعْضُهُمْ أَنَّهُ لا يأتي إلا للتحضيض	حرف امتناع لوجود حرف تحضيض حرف توبيخ حرف استفهام	لَوْلَا

معجم بالمعربات ١٥ - حالات إعرابها - أمثلة - فوائدها

لا صاحب جودٍ مكرّوه - تنصب وترفع - اسمها مبنى إذا كان غير مضاف وغير عامل . لا كرمٍ مكرّوها - ترفع وتنصب - تعمل بشروط لا يعرف الشوق إلا من يكابده... لا عمل له جاء سميرًا لا سامر - يعطف بشروط أُسافرُ أنت؟ - لا لا تلعب بالنار - يجزم المضارع - لا التائية ما منعك ألا تسجد - أي أن تسجد	التأنيّة للجنس المشبهة بليس حرف نفي حرف عطف حرف جواب حرف جزم حرف زائد	لا
لات ساعة متدمر - ترفع وتنصب - اسمها وخبرها من أسماء الزمان - يجب حذف اسمها ولا سيّما يومٌ بدارةٍ جلجل - مركبة من لا التأنيّة للجنس وسيّ اسمها وما الزائدة إذا نصب أو جرّ بعدها والموصولة إذا رفع ويمتنع النصب إذا كان ما بعدها معرفة	المشبهة بليس كلمة مركبة	لات لا سيّما
ليت الشباب يعود - ينصب ويرفع - تدخله ما ويجوز إعماله وإعماله ليس الرجل مريضاً - يرفع وينصب - قد يتصل خبره بحرف جرّ زائد جاء أخوكم - علامة لجمع الذكور	حرف مشبه بالفعل ماضٍ ناقص حرف جمع	ليت ليس م
هؤلاء مئة رجل - حسب موقعه - ملحق بالعدد المفرد - المعدود مفرد مجرور متى نرتاح؟ - مبني على السكون - مفعول فيه - وقد يُجرّ يالي وحتى متى تذهب أذهب - يجزم فعلين - مبني على السكون - مفعول فيه هم مثله في البلادة - حسب موقعه - بمعنى شبه	اسم عدد اسم استفهام اسم شرط اسم مضاف	مئة متى مثل
ما رأيته منذ يوم الخميس - إذا وليه مفرد ما لقيته منذ سافر - إذا وليته جملة - مبني على السكون جئت مرة - منصوب هذه هي المرة الأخيرة - إذا دخلته أل	حرف جر ظرف زمان ظرف زمان اسم معرب	مذ مرة
لعبت مع الأولاد - منصوب - وقيل إنها حرف جرّ إذا سكنت ذهبت من معه جئنا معاً - أي مجتمعين - جامد مؤول بمشتق معاذ الهوى ما ذقت طارقة النوى... لفعل محذوف معاوية مؤسس الدولة الأموية - اسم علم مخنوم يتاء التانيث	ظرف زمان اسم معرب حال مفعول مطلق منوع من الصرف	مع معاذ معاوية

١٦- حالات إعرابها - أمثلة - فوائد عامة

معجم بالمعربات

دَخَلَتْ إِلَى مَحَاكِمٍ - صيغة منتهى الجموع	ممنوع من الصرف	مفاعيل
اسْتَمَعْتُ إِلَى تَسَابِيحٍ رَائِعَةٍ - صيغة منتهى الجموع	ممنوع من الصرف	مفاعيل
مَكَانَكَ أَيُّهَا الْجُنْدِيُّ - بمعنى أثبت	اسم فعل	مكانك
مَنْ تَقَاتِلْ أَقَاتِلْ - يجزم فعلين - مبني على السكون - حسب ما بعده	اسم شرط	من
مَنْ أَنْتَ؟ - مبني على السكون - حسب ما بعده	اسم استفهام	من
أَخْرَجْتُ مَنْ فِي الْبَيْتِ - مبني على السكون - حسب موقعه	اسم موصول	من
خَرَجَ مِنَ الصَّفِّ - له خمسة عشر معنى - أهمها ابتداء الغاية	حرف جر	من
ما جاء مُنْذُ أَيَّامٍ - إذا وليه مفرد	حرف جر	من
مُنْذُ خَرَجَ لَمْ يَعُدْ - إذا وليته جملة - مبني على الضم	ظرف زمان	من
مَنْ ذَا أَكْرَمْتُ؟ - كلمة واحدة مبنية على السكون - تختص بالعاقل	اسم استفهام	من ذا
مَهْمَا تَجْتَنِّهُ تَلْقَ - يجزم فعلين - مبني على السكون - حسب موقعه - اعتبره البعض حرفاً	اسم شرط	مهما
مِوِ الْأَمْرِ - بمعنى أكف - إذا نونت بالكسرتين تعين الزمن	اسم فعل	م
وَجَدْتُ مَا أَحْبَبْتُ - لغير العاقل وقد يأتي للعاقل - مبني على السكون - حسب موقعه	اسم موصول	ما
ما اسْمُكَ؟ - تُحَذِّقُ أَلْفَهُ إِذَا جَرَّ: لم؟ مبني على السكون - حسب موقعه	اسم استفهام	ما
ما تَزْرَعُ تَحْصُدُ - يجزم فعلين - مبني على السكون - حسب موقعه	اسم شرط	ما
ما أَجْمَلَ الرَّبِيعِ! مبني على السكون في محل رفع مبتدأ	اسم للتعجب	ما
جِئْتُ لِأَمْرِ ما - مبني على السكون في محل صفة للإبهام	نعت	ما
ما سَمِعْتُ شَيْئاً - غير عامل	حرف نفير	ما
ما أَحَدٌ خَيْرًا مِنْ أَحَدٍ - يَرْفَعُ وَيَنْصُبُ بشروط	مشبه بليس	ما
سَأَعْمَلُ مَا دُمْتُ حَيًّا - زمانى وغير زمانى	حرف مصدرى	ما
عَمَّا قَلِيلٍ أَذْهَبُ - أي: عن قليل...	حرف زائد	ما
إِنَّا لِلَّهِ إِلَهٌ وَاحِدٌ - يكف الفعل: قلنا - طالما - والحرف: ربنا - كما...	حرف كاف	ما
أَنْتُمْ مِنْ أَعْرَابٍ أَصْدِقَائِي	حرف للمثنى	ما
ما أَجْمَلَ لُبْنَانَ - ما: مبتدأ - أَجْمَلَ: ماضٍ للتعجب والفاعل مستتر وجوباً على خلاف الأصل - لُبْنَانَ: مفعول به. والجملة الفعلية خبر	صيغة تعجب	ما أفعلة
ماذا التَّخَاذُلُ؟ - ما: اسم استفهام خير مقدّم - ذا: اسم إشارة مبتدأ - التَّخَاذُلُ: بدل	كلمة مركبة	ماذا
ماذا يُحَاوِلُ؟ - ما: اسم استفهام خير مقدّم لمبتدأ محذوف تقديره الشئ - ذا: اسم موصول نعت للمبتدأ - يُحَاوِلُ: لا محل له من الإعراب لأنه صلة الموصول	كلمة واحدة	ماذا
ماذا يُحَاوِلُ؟ - مبني على السكون - حسب موقعه		

١٧- حالات إعرابها - أمثلة - فوائد عامة

معجم بالمعربات

<p>أذْهَبْنَ - في المضارع والأمر فَضَلَ بَعْضَهُمْ عَلَى بَعْضٍ - ملفوظة غير مكتوبة - وهي أنواع ذَهَبْنَ - ضمير متصل في محل رفع فاعل وَعَدَنِي - تأتي قَبْلَ ياء المتكلم في الفعل واسم الفعل والحرف جاء الرِّجْلانِ - مكسورة في المشى ومفتوحة في الجمع - تُخَذَفُ عِنْدَ الإِضَافَةِ يَفْعَلُونَ - في الأفعال الخمسة</p>	<p>التوكيد الخفيفة نون التنوين نون الإناث نون الوقاية للمثنى والجمع علامة رفع</p>	ن
<p>وَلَا تَحْسَبَنَّ الْمَاجِدَ رِقًا وَقَيْنَةً... في المضارع والأمر مَنْهَن - إِلَيْكُنَّ - مشددة ومفتوحة</p>	<p>التوكيد لجمع الإناث</p>	ن
<p>قَدِمَ نَحْوَنَا - حَسَبَ مَوْقِعِهِ - يَكُونُ اسْمًا مُعْرَبًا وَظَرْفًا</p>	<p>اسم مضاف</p>	نحو
<p>نَعَمْ هَذِهِ آثَارُهُمْ - الجواب به يَتَّبِعُ ما قبله نفيًا وإثباتًا</p>	<p>حرف جواب</p>	نعم
<p>نَعَمْ الرَّجُلُ زَيْدٌ - لإنشاء المدح - تدخل عليه تاء التانيث: نِعِمْتَ</p>	<p>ماضٍ جامد</p>	نعم
<p>جاء الرَّجُلُ نَفْسَهُ - شرط إضافته إلى ضمير مطابق للمؤكد نَفْسِي حَزِينَةٌ... حَسَبَ مَوْقِعِهِ</p>	<p>توكيد اسم معرب</p>	نفس
<p>رَبَّنَا إِنَّا سَمِعْنَا - مَبْنِيَّ عَلَى السُّكُونِ لِلرَّفْعِ وَالتَّصْبِ وَالْجَرِّ</p>	<p>ضمير متصل</p>	نا
<p>أَلْفٌ وَتَيْفٌ مِنَ الرِّجَالِ - يُسْتَعْمَلُ في ما زاد على العقد هَذَا نَيْفٌ عَلَيْهِ - أي زائد... حَسَبَ مَوْقِعِهِ</p>	<p>اسم عدد اسم معرب</p>	تيف
<p>قال لَهُ صاحِبُهُ وَهُوَ يُحاوِرُهُ - مَبْنِيَّ لِلتَّصْبِ وَالْجَرِّ - ولِلرَّفْعِ على خلاف الأصل مع فعل الأمر للتعجب وعند ما يتصل بعسى</p>	<p>ضمير للفائب</p>	ه
<p>هَلْ تُرافِقُنِي؟ - بِخِتْلَفِ عَنِ الهمزة في عَشْرَةِ أَوْجِهٍ</p>	<p>حرف استفهام</p>	هل
<p>هَلَمْ يا رَجُلُ - بمعنى أُسرِعْ - بِعَرَبِيَّةِ البعضُ فَعَلَّ أمر</p>	<p>اسم فعل</p>	هلم
<p>هَلَّا تَعُودُونَ عَنِ خَطْبِكُمْ - مع المضارع . هَلَّا انْتَبَهْتَ إِلى ما يَجْرِي - مع الماضي</p>	<p>حرف تحضيض حرف تنديم</p>	هلا
<p>هنا جريدته في الرُّكْنِ مُهْمَلَةٌ - مَبْنِيَّ عَلَى السُّكُونِ - مفعول فيه</p>	<p>اسم إشارة</p>	هنا
<p>هُوَ شاعِرٌ - مَبْنِيَّ عَلَى الفتح لِلرَّفْعِ أساسًا زَيْدٌ هُوَ الفاضِلُ - يفصل بين المبتدأ والخبر - لا محل له هُوَ اللّهُ أَحَدٌ - يُكْنَى به عَنِ الأَمْرِ المتكلم عنه - مبتدأ وخبره جِلَّةُ اسْمَةٍ</p>	<p>ضمير منفصل ضمير الفصل ضمير الشأن</p>	هو

١٨ - حالات إعرابها - أمثلة - فوائد عامة

معجم بالمعربات

ها كِتَابَكَ - بمعنى خَذَ - وتَتَّصَلُ بِهِ الضَّائِرُ: هَاكَ - هَاؤُم يا أَيُّهَا الرَّجُلُ المَعْلَمُ غَيْرُهُ سَمِعْتُ صَوْتَهَا - مَبْنِيٌّ عَلَى السُّكُونِ لِلنَّصْبِ وَالْجَرِّ - وَلِلرَّفْعِ عَلَى خِلافِ الأَصْلِ	اسم فعل حرف تنبيه ضمير للمؤنث	ها
هِيَ هَاتِ أَنْ يَعودَ - بمعنى بَعُدَ - يَرْفَعُ فاعِلاً فقط	اسم فعل	هِيَ هَاتِ
قام وَقَعَدَ - ينفرد عن سائر حروف العطف بخمسة عشر حُكْمًا لا تَنَّهُ عَنِ خُلُقِي وَتَأْتِي مِثْلَهُ - يَنْصَبُ بِأَنَّ المَضْمَرَةَ بَعْدَ نَفِيٍّ أَوْ طَلَبِ سِرِّهِ وَالْجَبَلِ - أَي إِزَاءَهُ - يَأْتِي بَعْدَهَا مَفْعُولٌ مَعَهُ وَلَيْلٍ كَمَوْجِ البَحْرِ أَرْخَى سُدُولَهُ... - بَعْدَهَا مَجْرورٌ لفظاً وَاللَّهِ... لا تَدْخُلُ إِلاَّ عَلَى الأَسْمِ الظَّاهِرِ جاءَ وَالطَّقْسُ عاصِفٌ - الجُمْلَةُ بَعْدَهَا فِي مَحَلِّ نَصْبٍ حال وَأَنْتِ أَيضاً تُساعِدُهُ - يَدْخُلُ عَلَى الجُمْلَةِ الأَسْمِيَّةِ ما مِنْ أَحَدٍ إِلاَّ وَفِيهِ عُيوبٌ - يُزادُ بَعْدَ إِلاَّ لِلتَّوكِيدِ يا يوسُفونَ - فِي المَنادَى المَبْنِيِّ لِلجَمْعِ المَذْكَرِ السَّالِمِ أَدْخَلُوا مَساكِنَكُمْ - مَبْنِيٌّ عَلَى السُّكُونِ فِي مَحَلِّ رَفْعِ فاعِلٍ	حرف عطف حرف نصب فرعي واو المعية واو رُبِّ واو القسم واو الحال حرف ابتداء حرف زائد علامة بناء ضمير للمذكور	و
وراءكَ أَيُّها الجُنْدِيُّ - بمعنى تَأخَّرَ	اسم فعل	وراءكَ
وَشَكَانَ القَوْمُ - بمعنى أُسْرِعَ - بأخْذٍ فاعِلاً	اسم فعل	وَشَكَانَ
وا يوسُفاهُ - يوسُف: مَنادَى - الألفُ لِلنَّدْبَةِ - الهاءُ لِلسَّكْتِ	نداء وتندبة	وا
جاءَ واحِدٌ مِنَ الرِّجالِ - حسب مَوقِعِهِ	اسم عدد	واحد
عادَ واحِدٌ وَعِشْرُونَ رَجُلًا - الأوَّلُ حسب مَوقِعِهِ والثَّانِي مَعطوفٌ مُلْحَقٌ بِجَمْعِ المَذْكَرِ السَّالِمِ	اسم عدد	٢١
يَدْرُسَانِ - مَبْنِيٌّ عَلَى السُّكُونِ فِي مَحَلِّ رَفْعِ فاعِلٍ قَدِمَ الوالِدانِ - فِي المثنى أَحْبَبْتُ أَخاكَ - فِي الأَسْماءِ الخَمْسَةِ يا تَلْمِيزانِ - مَعَ المَنادَى المَبْنِيِّ فِي المثنى وَمَعَ اِسماءِ الإِشارةِ وَالْمَوْصُولِ وا يوسُفاهُ - يَكُونُ فِي النِّداءِ وَالنَّدْبَةِ يا رَبِّيا - مَقْلوبٌ عَنِ الياءِ وَنُونِ التَّوكِيدِ اسْمَعنانِ - يَفْصَلُ بَيْنَ نونِ النِّسْوَةِ وَنونِ التَّوكِيدِ فَحَمَلَ كُلَّ قَلْبٍ ما أَطاقا... - لِضرورةِ شَعْرِيَّةِ	ضمير رفع علامة رفع علامة نصب حرف بناء حرف ندبة حرف مقلوب حرف فاصل حرف زائد	الألف
تُرِيدانِ لَقِيانِ المَعالي رَحيصَةً... - فِي الأَفْعالِ الخَمْسَةِ وَمِلْحقاتِها أَعْطاني كِتابِي - لِلنَّصْبِ وَالْجَرِّ رَأَيْتُ الوالِدَيْنِ - فِي المثنى وَجَمْعِ المَذْكَرِ السَّالِمِ مَرَرْتُ بِذِي القَرْنَيْنِ - فِي المثنى وَجَمْعِ المَذْكَرِ السَّالِمِ وَالْأَسْماءِ الخَمْسَةِ زُرْتُ هَذَيْنِ اللَّذَيْنِ أَعْرَفَهُما - فِي اِسماءِ الإِشارةِ وَالْأَسْماءِ المَوْصُولَةِ	ضمير المخاطب ضمير المتكلم علامة نصب علامة جر علامة بناء	ي

معجم بالمعربيات - ١٩ - حالات إعرابها - أمثلة - فوائد عامة

<p>يَقُولُونَ مَا لَا يَفْعَلُونَ - يُرْفَعُ بِشَوْتِ النَّوْنِ وَيُنْصَبُ وَيُجَزَّمُ بِحَدِيثِهَا</p> <p>اتَّجَهْتُ يَمِينَ الْجَبَلِ - مَعْرَبٌ وَيُؤْنَسُ عَلَى الضَّمِّ إِذَا قُطِعَ عَنِ الْإِضَافَةِ لِفَتْحًا لَا مَعْنَى</p> <p>يَا أَيُّهَا اللَّبْنَانِيُّونَ</p> <p>يَا لَيْتَنِي كُنْتُ مَعَهُ - وَيَجُوزُ إِعْرَابُهُ حَرْفَ نِدَاءٍ</p>	<p>الأفعال الخمسة</p> <p>ظرف مكان</p> <p>حرف نداء</p> <p>حرف تنبيه</p>	<p>يَفْعَلُونَ</p> <p>يَمِين</p> <p>يَا</p>
--	--	---

وقال أبو عثمان المازني

من أراد أن يعمل كتابا كبيرا في النحو بعد سنينيه
فليستح

١٥

١٥

مَسْرُوكِ الْمَصْطَلِحَاتِ وَالْأَدْوَاتِ

إرشادات وفوائد:

- ذُكرت الألف قبل الهمزة.
- عوِّمِلَ الحرف المشدّد والهمزة الممدودة، كحرف واحد.
- في المصطلح المركّب الأوليّة للكلمة الأولى، مثلاً: «لا الناهية» تأتي قبل «لات».
- مصطلح «حروف» يعني عن: حرف وأحرف.
- حُذفت (ال) من المصطلحات والمفردات، إلّا عند الضّرورة.
- إذا كان للمصطلح أو المفردة تسميتان أو أكثر، تُذكر الصّفحات في التّسمية الأشهر، وتُحال في التّسميات الأخرى إلى تلك التّسمية.
- غاية هذا المسرد تسهيل البحث عن الدّروس والمصطلحات والمفردات لمعرفة طبيعتها واحوالها الصّرفيّة والإعرابيّة.

مِشْرَد - ١ - المصطلحات والأدوات

إِسْم ٣، ٤، ٢٧، ٢٨، ٥٠، ٥٢، ٦٤، ٢٨١	أدوات التَّحْضِيض ١٨٤	أ -
إِسْم اسْتِفْهَام ٦٤، ٦٥، ٨٩، ٩٧، ١٥٣، ٢٨٢، ١٥٦	أدوات الشَّرْط ١٨٤، ١٤٤	٢١ - ٢١ - ٣٤، ٣٥، ٣٠٢
إِسْم إِشَارَة ٦٤، ٦٥، ٩٦، ١٠٢، ١٥٦، ٢٨٢، ٢١٨، ١٩١	أدوات العَرَض ١٨٤	٢١ - ٢٦، ٢٨، ٧٨، ٢٨٥
إِسْم آلَة ٩٢	أدوات مصدرية (أَنْظَر: حروف مصدرية).	أ ٢١
إِسْم إِنْ ١٥١، ١٦١	أدوات الموصول ١٨٤	آ ٢٣ - ٢٦، ٢٨، ١٨٦، ٢٨٥
إِسْم تَفْضِيل ٦٣، ٧٧، ٨٨، ٨٩، ٩٠، ١٣٨، ١٤٠، ١٧٨، ١٨٤، ٢٠١	أدوات النفي ١٤٢	أب ١٠٥، ٢٨٥
إِسْم جامِد ٣٨، ٧٧، ٩١، ٩٢، ١٥٤	إِذْ ٢٣ - ٢٥، ٢٨، ١٠٢، ١٦٨، ١٩٣	إبتداء ٢٣، ٢٤، ٣٠، ٣٢، ٣٤، ١٦٨، ١٨٤
إِسْم جَمْع ٦٠، ١٠٧	إِذَا ٢٣ - ٢٥، ٢٨، ٩٨، ١٠٢، ١٨٤، ١٩٣، ٢١٤، ٢٨٦	إبتدأ ١٦٢، ١٦٥
إِسْم جَمْع جِنْسِي ٦٠	إِذَا ٢٣، ٢٤، ٢٨، ٢٨٦	أبدأ ١٠٢، ٢٨٥
إِسْم جِنْس ٦٤، ٧١، ١٠٧	إِذَا الفُجَائِيَة ١٤٥، ١٥٢، ١٥٥، ١٥٨، ١٦٨، ١٨٤	أَبْصَرَ ١٧٥
إِسْم ذَات ٣٨	إِذَا ١٠٢	أَبْن ١٨٧
إِسْم زَمَان ٩١	إِذَا ٢٣ - ٢٦، ٢٨، ٩٨، ١٤٤، ٢٨٦	أَبْوَان ٥٦
إِسْم شَرْط ٦٤، ٦٥، ٩٨، ١٥٣، ١٥٦، ٢٨٢	إِذَا ٢٣ - ٢٦، ٢٨، ١٤٣، ٢٨٦	أَتَّخَذَ الفِعْل ١١٨
إِسْم صَحِيح ٥١	أَرَى ١٧٧، ٢٨٥	أَتَّخَذَ ١٧٥
إِسْم صَوْت ١٠٣، ١٠٤	أَرَأَيْتَكَ ١٠٣	أَتْنَا عَشْر ٢٨٥
إِسْم عِلْم ٦٤، ٧١، ٧٢، ٧٧، ٩٠، ٢١٨	إِرْتَدَّ ١٦٢	أَتْنَان ٥٦، ٢٨٥
إِسْم فَاعِل ٧٧، ٨٠، ٨٤، ٨٧، ١٣٨، ١٧٤، ١٧٣، ١٤٠، ٢١٣	إِرْتَدَّ ١٠٢، ٢١٢، ٢٨٦	أَتْنَان وَعَشْرُونَ ٢٨٥
إِسْم فِعْل ٦٤، ٦٥، ١٠٣، ١٠٤، ١٣٨، ١٤٠، ١٧٣، ١٧٨، ١٨٤، ٢٠١، ٢٨٢	إِزَاء ١٠٢، ٢١٢، ٢٨٦	أَتْنَان ٥٦
إِسْم فِعْل أَمْر ١٠٣	أَسْبُوع ١٠٢	أَجَلَ ٢٣ - ٢٥، ٢٨، ٢٨٥
إِسْم فِعْل قِيَاسِي ١٠٣	إِسْتَار الضَّمِير ١٢٣	أَجَمْع ٢٢١، ٢٨٥
إِسْم فِعْل ماضٍ ١٠٣	إِسْتِثْنَاء ٢٣، ٢٤، ٢٩، ٣١، ١٥١، ١٩٧، ٢٨٢، ٢٠٥، ٢٠٤	أَجُوف ٨٢، ١١٣، ١١٦، ١٢٠، ١٣٠
إِسْم فِعْل مَرْتَجَل ١٠٣	إِسْتِثْنَاء مُتَّصِل ٢٠٤	أَجُوف وَاوِي ١١٦
إِسْم فِعْل مُضَارِع ١٠٣	إِسْتِثْنَاء مُفْرَغ ٢٠٤	أَجُوف يَائِي ١١٦
إِسْم فِعْل مَنْقُول ١٠٣، ١٠٤	إِسْتِثْنَاء مُنْقَطِع ٢٠٤	أَحَدَ عَشْر ٢٨٥
إِسْم فِعْل نَاقِص ١٤٦	إِسْتِحَالَ ١٦٢	أَحْمَد ٢٨٥
إِسْم كَادَ ١٥١، ١٦١	إِسْتِذْرَاك ٢٣، ٢٤، ٣١، ٣٢	أَخ ١٠٥، ٢٨٥
إِسْم كَانَ ١٥١، ١٦١	إِسْتَصْنَع ١٧٦	أَخْبَرَ ١٧٧
إِسْم لا النَّافِيَة لِلجِنْس ٦٤، ٦٥، ١٥١، ١٦١	إِسْتِغَاثَة ١٧٣، ١٨٨	أَخْتَارَ ١٧٦
	إِسْتَعْفَرَ ١٧٦	أَخْتِصَاص ١٣٩، ١٧٣، ١٨٣
	إِسْتِفْتَاح ٢٣، ٢٤، ٢٨، ٢٩	أَخْتِصَاص الظَّرْف ١٤١
	إِسْتِفْهَام ٢٣، ٢٤، ٢٨، ٣٣، ٣٤، ٨١	أَخْتِصَاص المَصْدَر ١٤٦
	١٢٢، ١٤٣، ١٥٦	أَخْتِصَاص النَّكْرَة ١٥٢
	إِسْتِفْهَام إنْكَارِي ٩٠	أَخَذَ ١٦٢، ١٦٥
	إِسْتِقْبَال ٢٣، ٢٤، ٣١	أَخْر ٢٨٥
	أَسْكَنَ ١٧٦	أَخْلَوْلَى ١٦٢، ١٦٥
	٣٠٧	إِدْغَام ٦، ١٠، ٦٨
		أدوات الاستفهام ١٨٤

المصطلحات والأدوات

٢-

مُسَد

- إِسْم ما ١٥١ ، ١٦١
 إِسْم مبالغة ٨٦ ، ٨٧ ، ١٣٨ ، ١٤٠ ، ١٧٣ ، ١٧٨
 إِسْم مبنّي ٦٥
 إِسْم مبنّي بناءً عارضاً ٦٤
 إِسْم مبنّي بناءً لازماً ٦٤ ، ٦٥
 إِسْم مُجَرَّد ٥٠
 إِسْم مَرَّةً ٧٣ ، ٧٧
 إِسْم مُزِيد ٥٠
 إِسْم مُصَدَّر ٧٣ ، ٧٧ ، ٧٩ ، ١٩١
 إِسْم معنّى ٣٨
 إِسْم مفرد ٦٤ ، ٦٦
 إِسْم مفعول ٧٧ ، ٨٢ ، ٨٣ ، ١٣٨ ، ١٤١ ، ١٧٣ ، ١٧٤ ، ١٧٨ ، ٢١٣
 إِسْم مكان ٩١
 إِسْم موصول ٢٨ ، ٦٤ ، ٦٥ ، ٩٨ - ١٠٠ ، ١٥٦
 إِسْم مشتقّ ٣٨ ، ١٧٨
 إِسْم مُعَرَّب ٦٦ ، ٦٨
 إِسْم مُنْصَرَف ٦٤
 إِسْم نوع ٧٣ ، ٧٧
 أَسْمَاء الإِضَافَةِ ٢٨٢
 أَسْمَاء الجِهَات ٦٤ ، ٦٥
 أَسْمَاء خَمْسَةٌ ٦٤ ، ٦٦ ، ١٠٥ ، ٢٨٢
 أَسْمَاء المُقَادِير ٢٠٢
 اسْتِنْبَاهٌ ١٧٥
 اسْتِغَال ١٣٩ ، ١٧٣ ، ١٨٤
 اسْتِغَال المَحَلِّ ٦٨
 اسْتِثْقَاق ٣٩ - ٤٣
 اسْتِثْقَاق المَصَادِر ٤٢
 إِشْفَاق ٢٣ ، ٣٢
 أَشْيَاء ٢٨٦
 أَصْبَحَ ١٦٢ - ١٦٤
 أَصْدِقَاء ٢٨٦
 أَصْل المَشْتَقَات ٣٨ ، ٤٢
 أَصْلًا ٢٨٦
 آضَ ١٦٢
 إِضَافَةٌ ٨٩ ، ١٤١ ، ١٥٢ ، ٢١١ - ٢١٤
- الإِضَافَةُ إِلَى الجُمْلَةِ ٢١٤
 الإِضَافَةُ إِلَى المَعْرِفَةِ ٥٤
 إِضَافَةُ بَيَانِيَّةٍ ٢١٣
 إِضَافَةُ صِيغَةٍ إِلَى موصُوفٍ ٢١٣
 إِضَافَةُ غَيْرِ مَحْضَةٍ ٢١١
 إِضَافَةُ لَفْظِيَّةٍ ٨٣ ، ٨٥ ، ٢٠١ ، ٢١١ ، ٢١٣
 إِضَافَةُ مَحْضَةٍ ٢١١
 إِضَافَةُ مَعنَوِيَّةٍ ٨٣ ، ٢٠١ ، ٢١١ ، ٢١٢
 أَضْحَى ١٦٢ - ١٦٤
 إِضْرَاب ٢٣ ، ٢٤ ، ٢٩ ، ٣٠ ، ٣٢
 أَطْعَمَ ١٧٦
 إِعْرَاب ٦٦ ، ١٨٩ ، ٢٧٩
 إِعْرَاب الأَسْمِ ١٦ ، ١٥١
 إِعْرَاب بِحَرَكَاتِ ظَاهِرَةِ ٥٧
 إِعْرَاب تَقْدِيرِيّ ٦٦
 إِعْرَاب التَّوَابِعِ ١٦
 إِعْرَاب الجُمَلِ ١٦
 إِعْرَاب الحُرُوفِ ١٦
 إِعْرَاب ظَاهِر ٦٦
 إِعْرَاب الطَّرْفِ ١٦
 إِعْرَاب لَفْظِيّ ١٨٧ - ١٨٩
 إِعْرَاب الفِعْلِ ١٧ ، ١٣٧ ، ١٤٧ ، ١٤٨
 إِعْرَاب مَحَلِّيّ ٦٦ ، ٨٥ ، ٨٧ ، ٨٩ ، ١٨٧ -
 ١٩٩ ، ١٩٣ ، ١٨٩
 إِعْرَاب مُقَدَّرٍ (أَنْظَرُ: إِعْرَاب تَقْدِيرِيّ).
 أَعْطَى ١٧٦ ، ٢٨٦
 إِعْلَال ٧
 إِعْلَال بِالسُّكُونِ ٩
 إِعْلَال بِالحِذْفِ ٩
 إِعْلَال بِالقَلْبِ ٨
 إِعْلَال الهَمْزَةِ ٧ ، ١٠
 إِعْلَال وَإِدْغَام ١٠
 أَعْلَمَ ١٧٧
 إِغْرَاء ١٣٩ ، ١٧٣ ، ١٨٢
 أَفَ ، أَفَ ، أَفَ ١٠٣ ، ٢٨٦
 أَفًا ١٠٣
 أَفَاعِيل ١٥١ ، ١٩٧
 أَفَقَةٌ ١٠٣
- إِفْرَاد ٥٢
 الأَفْعَالُ الخَمْسَةُ ١٢٣ ، ١٤٦ ، ١٤٨ ، ٢٨٣
 أفعال الذَّمِّ ٢٠٣
 أفعال الرِّجَاءِ ١٦٥
 أفعال الشُّرُوعِ ١٦٥
 أفعال الغَلَبَةِ ١١٦
 أفعال القُلُوبِ ١٧٥ ، ١٩٢ ، ٢٨٣
 أفعال المَدْحِ ٢٠٣
 أفعال مُعْرَبَةٍ ٦٨
 أفعال المُقَارَبَةِ ١٦٥
 أفعال نَاقِصَةٌ ١٦٣ - ١٦٥
 أَفْعَلٌ ٢٨٦
 أَفْعِلٌ بِهِ ١٨١ ، ٢٨٦
 أَفْعَلُ التَّعْجُوبِ ٩٠ ، ١٣٨ ، ١٤٠ ، ١٧٣ ، ١٨١
 أَفْعَلُ التَّفْضِيلِ (أَنْظَرُ: اسْمُ تَفْضِيلٍ).
 أَقْبَلٌ ١٦٢ ، ١٦٥
 أَلٌ ٢٣ - ٢٥ ، ٢٨ ، ٥٤ ، ٦٠ ، ٩٩ ، ٢١١ -
 ٢٨٦ ، ٢١٣
 إِلَى ٢٣ - ٢٦ ، ٢٩ ، ٢١٠ ، ٢٨٧
 أَلَا ٢٣ - ٢٥ ، ٢٨ ، ٢٨٧
 أَلَا الاسْتِيفَاحِيَّةُ ١٦٨
 أَلَا ٢٣ - ٢٥ ، ٢٨ ، ٢٨٧
 أَلَا ٢٣ - ٢٦ ، ٢٩ ، ١٦٩ ، ٢٠٤ ، ٢٨٧
 إِلامٌ ٢٨٧
 آلآنَ ١٠٢ ، ١٩٣ ، ٢٨٧
 الإِنْفَاءُ السَّاكِنِينَ ١٤ ، ٦٨
 الَّذِي ٢٨٦
 آللَّذانَ ٢٨٧
 الإِنْفَاءُ ١٧٥
 أَلْفٌ ١٠٧ ، ٢٨٦
 أَلِفُ التَّائِيثِ ٥٣
 أَلِفُ المِثْنِيِّ ٥٦ ، ١٤٦
 أَلِفُ التُّدْبَةِ ١٨٩
 أَلْفِي ١٧٥
 أَلْفاظُ مِلَازِمَةِ اللِّدْءِ ١٨٧
 أَلْقَابُ إِعْرَابِ ٦٦
 أَلْقَابُ بِنَاءِ ٦٥

المصطلحات والأدوات

مصدر - ٣

ب -

٢٨٩ ، ٢١٠ ، ٣٠ ، ٤٢٦ - ٢١	آه ١٠٣ ، ٢٨٥	إبْتِكَ ١٠٣ ، ٢٨٧
باء زائدة ١٦٣ ، ١٦٦	أَهْلًا وَسَهْلًا ١٨٢ ، ٢٨٨	أُمُّ ٢٣ - ٢٦ ، ٢٩ ، ٢٢٤ ، ٢٨٧
باب ستين ٥٧	أَوْ ٢٣ - ٢٦ ، ٢٩ ، ٩٨ ، ٢٢٤ ، ٢٨٨	أَمَّا ٢٣ - ٢٥ ، ٢٩ ، ١٦٨ ، ٢٨٨
بات ١٦٢ - ١٦٤	أَوَّاهٍ ١٠٣	أَمَّا ٢٣ - ٢٥ ، ٢٩ ، ٩٨ ، ٢٨٨
بَيِّنَ ١٥٥ ، ١٥٨ ، ٢٠٣ ، ٢٨٩	أَوْزَانِ اسْمُ الآلَةِ ٩٢	إِمَّا ٢٣ - ٢٥ ، ٢٩ ، ٢٨٨
بَيَّوسًا ٢٨٩	أَوْزَانِ الاسْمِ المُجْرَدِ ٥٠	أَمَامَ ١٠٢ ، ٢١٢ ، ٢٨٨
بَيَّحَ ١٠٣ ، ٢٨٩	أَوْزَانِ الاسْمِ المُزِيدِ ٥٠	أَمَامَكَ ١٠٣ ، ٢٨٨
بَدَّ ١٠٣	أَوْزَانِ امْتِلَاءِ المَبَالِغَةِ ٨٦	امْتِلَاءٌ ١١٩
بَدَلُ ١٥١ ، ١٨٧ ، ٢١٧ ، ٢٢٢ - ٢٢٤	أَوْزَانِ جَمْعِ التَّكْسِيرِ ٦١	امْتِلَاءُ المَبَالِغَةِ (انْتِظَرُ: اسم مبالغة).
بَدَلُ اشْتِمَالِ ٢٢٢	أَوْزَانِ جَمْعِ القَلَّةِ ٥٩	أَمَدٌ ١٠٢
بَدَلُ بَعْضِ ٢٢٢	أَوْزَانِ جَمْعِ الكَثْرَةِ ٥٩	أَمَدًا ٢٨٧
بَدَلُ تَفْصِيلِ ٢٢٢	أَوْزَانِ الفِعْلِ المُجْرَدِ ١١٦	أَمَرَ ١٧٦
بَدَلُ كُلِّ ٢٢٢	أَوْزَانِ الفِعْلِ المُزِيدِ ١١٧ ، ١١٨ ، ١٣١ -	أَمَرَ ٢٣ ، ٢٤ ، ٣٢ ، ١٢٢ ، ١٤٣
بَسَّ ١٠٣	١٣٣	أَمَرَ بِالصَّبِيغَةِ ١١٤
بَضَعَ ١٠١ ، ١٠٦ ، ٢٨٩	أَوْزَانِ المَصْدَرِ المُجْرَدِ ٧٤	أَمَرَ بِاللَّامِ ١١٤
بُطَّانٌ ١٠٣ ، ٢٨٩	أَوْزَانِ المَصْدَرِ المُزِيدِ ٧٥	أَمَرَ مُؤَكَّدٌ ١٢٢ ، ١٢٥ ، ١٣٤
بُطَّانِ عَمَلِ لَيْسَ ١٦٣	أَوْشَكَ ١٦٢ ، ١٦٥	أَمْسَى ١٠٢ ، ٢٨٧
بَعَدَ ١٠٢ ، ١٩٣ ، ٢١٢ ، ٢٨٩	أَوَّلَ ٢١٢ ، ٢٨٨	أَمْسَى ١٦٢ - ١٦٤
بَعْدًا ٢٨٩	أَرْلُو ٢٨٨	أَمِينٌ ١٠٣ ، ٢٨٥
بَعْضُ ٢١٢ ، ٢٩٠	أَيُّ ٢٣ - ٢٦ ، ٣٠ ، ١٨٦ ، ٢٨٩	أَنَّ ٢٣ - ٢٥ ، ٢٩ ، ٧٨ ، ١٤٣ ، ١٦٧ ، ٢٨٨
بَعْلَبَكَ ٢٩٠	أَيُّ ٢٤ ، ٩٧ - ٩٩ ، ١٤٤ ، ١٨٣ ، ٢١٢ ،	أَنَّ مَصْدَرِيَّةٌ ١٦٤
بَعْنَةٌ ٢٩٠	٢٨٩ ، ٢٢٥	إِنَّ ٢٣ - ٢٦ ، ٢٩ ، ٩٨ ، ١٤٢ ، ١٤٤ ،
بَلَّ ٢٣ - ٢٦ ، ٣٠ ، ٢٢٤ ، ٢٩٠	أَيُّ الاسْتِفْهَامِيَّةِ ١٩١	١٦٢ ، ١٦٦ ، ١٦٧ ، ١٨٤ ، ٢٨٨
بَلَى ٢٣ - ٢٥ ، ٣٠ ، ٢٩٠	أَيُّ الشَّرْطِيَّةِ ١٩١	أَنَّ ٢٣ - ٢٦ ، ٢٩ ، ٧٨ ، ١٦٧ ، ٢٨٨
بَلَّةٌ ١٠٣ ، ٢٩٠	إِي ٢٣ - ٢٥ ، ٣٠ ، ٢٨٩	إِنَّ ٢٥ ، ٢٦ ، ٢٩ ، ١٦٧ ، ١٧٥
بِنَاءٌ ٦٥ ، ١٤٧ ، ١٨٩ ، ٢٧٩	أَيُّ ٢٣ - ٢٦ ، ٢٨ ، ٢٨٥	إِنَّ وَأَخْوَاتِهَا ١٦١ ، ١٦٢ ، ١٦٧ ، ٢٨٣
بِنَاءٌ عَارِضٌ ٦٥	أَيَّا ٢٣ - ٢٦ ، ٣٠ ، ١٨٦ ، ٢٨٩	أَنَّى ٩٧ ، ٩٨ ، ١٠٢ ، ١٤٤ ، ١٩٣ ، ٢٨٨
بِنَاءٌ عَلَى السَّكُونِ ١٤٧	إِيَّاكَ ١٨٢ ، ٢٨٩	أَنَاءٌ ١٠٢ ، ٢٨٥
بِنَاءٌ عَلَى الضَّمِّ ١٤٧	أَيَّانَ ٩٧ ، ٩٨ ، ١٠٢ ، ١٤٤ ، ١٩٣ ، ٢٨٩	أَنبَأَ ١٧٧
بِنَاءٌ عَلَى الفَتْحِ ٧٢ ، ١٤٧ ، ١٦٩	أَيَّتَهَا ١٨٣	إِنْتَبَرَى ١٦٢ ، ١٦٥
بِنَاءٌ عَلَى الكَسْرِ ٧٢	أَيضًا ٢٨٩	إِنْتِسَابٌ ١١٨
بِنَاءُ الفِعْلِ ١٤٧ ، ١٤٨	إِضْاحٌ ٢١٨	أَنسى ١٧٦
بِنَاءٌ لِأَزْمٍ ٦٥	أَيْنُ ٩٧ ، ٩٨ ، ١٠٢ ، ١٩٣ ، ٢٨٩	أَنشَأَ ١٦٢ ، ١٦٥
بَ ١٠٣	أَيْنَمَا ٩٨ ، ١٤٤ ، ٢٨٩	أَنشَدَ ١٧٦
بَيَّانٌ عَدَدٌ ١٤١ ، ١٩١	إِي ١٠٣	إِنْتِغَالُ المَحَلِّ بِالحَرَكَةِ المُنَاسِبَةِ ٦٨

المصطلحات والأدوات

-٤-

مَسْرُود

تَلْقَاءُ ٢١٢، ٢٩٠
 تَمَنُّ ٢٣، ٢٤، ٣٢، ٣٣، ١٢٢، ١٤٣
 تَمْيِيزُ ٨٨، ٨٥ - ٩٠، ٩٧، ١٠١، ١٠٧،
 ١٥١، ١٩٧، ٢٠٢، ٢٠٣
 تَمْيِيزُ الْجُمْلَةِ (أَنْظَرُ: تَمْيِيزُ النَّسْبَةِ).
 تَمْيِيزُ الْمَفْرُودِ ٢٠٢
 تَمْيِيزُ النَّسْبَةِ ٢٠٢
 تَنَازُعُ ١٧٣، ١٨٤، ١٨٥
 تَنْبِيْهُ ٢٣، ٢٤، ٢٨، ٣٣، ٣٤، ١٨٧
 تَنْدِيمُ ٢٣، ٢٤، ٢٨، ٣٤
 تَنْكِيْرُ ٥٢
 تَنْوِيْنُ ٥، ٥٤، ٢١١
 تَنْوِيْنُ التَّمَكُّنِ ٥٤
 تَنْوِيْنُ التَّنْكِيرِ ٥٤
 تَنْوِيْنُ الْحِكَايَةِ ٥٤
 تَنْوِيْنُ شَاذٍ ٥٤
 تَنْوِيْنُ الضَّرُورَةِ ٥٤
 تَنْوِيْنُ الْعَوَاضِ ٥٤
 تَنْوِيْنُ غَالِي ٥٤
 تَنْوِيْنُ الْمُقَابَلَةِ ٥٤
 تَوَابِعُ ١٥١، ٢١٧، ٢٢٦
 تَوَاضُعُ ١٨٣
 تَوَكِيْدُ ٢٣، ٢٤، ٢٩ - ٣١، ٣٣، ١٢٥،
 ١٥١، ١٨٧، ٢١٧، ٢١٨، ٢٢١،
 ٢٢٣، ٢٨٢
 تَوَكِيْدُ التَّوَكِيْدِ ٢٢١
 تَوَكِيْدُ لَفْظِيٍّ ٢٢١
 تَوَكِيْدُ مَعْنَوِيٍّ ٢٢١

ث

ث ٢١، ٢٢
 ثَبُوتُ ٨٣، ٨٤
 ثَبُوتُ النُّونِ ١٤٦، ١٤٧
 ثِقْلُ ٦٨
 ثَلَاثِيٌّ لِازْمٍ ٨٤
 ثَمَّ ١٠٢، ٢٩١
 ثُمَّ ٢٣ - ٢٦، ٣٠، ١٤٣، ٢٢٤، ٢٩١

تَذْكِيرٌ وَتَأْنِيْثٌ ٥٣
 تَرْتِيْبٌ ١٩٨
 تَرْجُوحٌ ٢٣، ٢٤، ٣١، ٣٢، ١٢٢، ١٤٣
 تَرْخِيْمٌ ٢١٨، ٢٢٠
 تَرْخِيْمٌ ١٧٣، ١٩٠
 تَرَكَ ١٧٥
 تَسْعِيْرٌ ١٩٨
 تَشْبِيْهُ ٢٣، ٢٤، ٣١، ١٩٨
 تَصْرِيْفٌ ٢٣، ٢٤، ٣٠، ٣٣، ٣٤
 تَصْرِيْفُ الْفِعْلِ ١٢٣ - ١٣٤
 تَصْغِيْرٌ ٥٢، ٦٣، ١٥٢
 تَضْعِيْفٌ ١١٩، ١٢١
 تَعَالَى ١٠٤
 تَعَجُّبٌ ٢٣، ٢٤، ٣٢، ٣٣، ٩٠، ١٨٨،
 ٢٨٣
 تَعْدِيَةٌ ١١٨
 تَعْدِيَةٌ أَفْعَلُ التَّفْضِيْلِ ٩٠
 تَعَدَّرَ ٦٨
 تَعْرِيفٌ ٢٣، ٢٤، ٢٨، ٥٢، ٢١١
 تَعْرِيفُ النَّكْرَةِ ٥٤
 تَعَسًّا ٢٩٠
 تَعَلَّمَ ١٧٥
 تَعْلِيْقٌ ١٧٥، ١٧٧
 تَعْلِيْلٌ ٢٣، ٢٤، ٢٨، ٣٠ - ٣٣
 تَغْيِيْرٌ لَفْظِيٌّ ١٦٢
 تَغْيِيْرٌ مَعْنَوِيٌّ ١٦٢
 تَفْسِيْرٌ ٢٣، ٢٤، ٢٩، ٣٠
 تَفْصِيْلٌ ٢٣، ٢٤، ٢٩، ٣٣، ١٩٨
 تَفْضِيْلٌ ٩٠، ١٨١
 تَفَكَّرَ ١٧٥
 تَقْدِيْرٌ عِلَامَاتُ الْإِعْرَابِ ٦٨
 تَقْدِيْمُ الْخَبْرِ ١٥٣، ١٥٦، ١٦٣، ١٦٤
 تَقْدِيْمُ الْفَاعِلِ ١٣٩
 تَقْدِيْمُ الْمَفْعُولِ بِهِ ١٣٩
 تَقْرِيْبٌ ٦٣
 تَقْلِيْلٌ ٢٣، ٢٤، ٣٠، ٣١، ٦٣
 تَكْثِيْرٌ ٢٣، ٢٤، ٣٠، ١١٨
 تَكْلُفٌ ١١٨
 ٣١٠

تَبْيَانُ نَوْعِ ١٤١، ١٩١
 تَبِيَتْ ١٠٢
 تَبِيْدٌ ٢٠٤، ٢٠٥، ٢٩٠
 تَبِيْنٌ ٢١٢، ٢٩٠
 تَبِيْنٌ بَيْنَ ١٠٢
 تَبِيْنَا ١٠٢، ١٩٣، ٢٩٠
 تَبِيْنَا ١٠٢، ١٩٣، ٢٩٠

ت

ت ٣١ - ٣٦، ٣٠، ٢١٠، ٢٩٠
 تَاءُ تَأْنِيْثٌ ٩١، ١٩٠
 تَاءُ طَوِيْلَةٌ ١٤
 تَاءُ مَبَالِغَةٌ ٨٦
 تَأْكِيدٌ ١٩١
 تَأْنِيْثٌ ٥٢
 تَأْنِيْثُ الصِّفَاتِ ٥٢
 تَابِعٌ ٢٢٦
 تَابِعُ الْمُنَادَى ١٨٦، ١٨٧
 تَارَةً ٢٩٠
 تَبَدَّلَ ١٦٢
 تَثْبِيْةٌ ٥٢
 تَجَاهٌ ٢١٢، ٢٩٠
 تَجَرَّدٌ ١٨٠
 تَحَبُّبٌ ٦٣
 تَحْتٌ ١٠٢، ١٩٣، ٢٩٠
 تَحْدِيْرٌ ١٢٩، ١٧٣، ١٨٢
 تَحْضِيْمٌ ٢٣، ٢٤، ٢٨، ٣٢ - ٣٤،
 ١٣٢، ١٤٣
 تَحْقِيْرٌ ٦٣
 تَحْقِيْقٌ ٢٣، ٢٤، ٣١
 تَحْوَلٌ ١٦٢
 تَحْوَلٌ ١١٨، ١٦٤
 تَحْوِيْلٌ ١٧٥
 تَحَذَّرَ ١٧٥
 تَحْضِيْمٌ ١٥٧، ٢١١، ٢١٨، ٢٢٤
 تَخْفِيْرٌ ٢٣، ٢٤، ٢٩
 تَذْكِيرٌ ٥٢

المصطلحات والأدوات

-٥-

مِسْرَد

٢٩١	جُمْلَةٌ حَالِيَّةٌ ١٥٢ ، ١٩٩	١٠٧ ثَمَانٍ
حَتَّى الْإِبْتِدَائِيَّةِ ١٦٨	جُمْلَةٌ خَبْرِيَّةٌ ١٠٠ ، ١٥٢ ، ١٥٨ ، ٢١٤ ، ٢٢٠	ثَمَّةٌ ٢٩١
حَتَّى هَلَا ١٠٣		ثَمَّتَ ١٠٢
حَجَا ١٧٥	جُمْلَةٌ شَرْطِيَّةٌ ١٤٥ ، ١٥٤ ، ١٥٨ ، ٢٢٠	ثُمَّتَ ٢٣ ، ٢٤ ، ٢٩١
حَدَّثَ ١٧٧	جُمْلَةٌ طَلْبِيَّةٌ ١٥٣ ، ١٥٨ ، ٢٢٠	ثُنَانٍ ٥٦
حُدُوثٌ ٨٠ ، ٨٤ ، ٨٦	جُمْلَةٌ فِعْلِيَّةٌ ١٥ ، ١١٤ ، ١٣٨ ، ١٣٩ ، ١٥٤ ، ١٦٢ ، ١٦٧ ، ١٩٩ ، ٢١٤	
حِذَاءٌ ٢١٢		
حِذَارٌ ٢٩١	٢٢٣	
حَذَفَ حَرْفَ الْعِلَّةِ ١٤٧	جُمْلَةٌ قَوْلٌ ١٠١	
حَذَفَ الْخَبَرَ ١٥٥ ، ١٥٨	جُمْلَةٌ مُثَبِّتَةٌ ١٤٢ ، ١٩٩ ، ٢٠٤	ج ٢١ ، ٢٢
حَذَفَ الْفِعْلَ ١٣٩ ، ١٨٢ - ١٨٨ ، ١٨٦ - ١٩١	جُمْلَةٌ مَنْفِيَّةٌ ١٤٢ ، ١٩٩ ، ٢٠٤	جَارٌ وَمَجْرُورٌ ١٠٠ ، ١٥٣ ، ١٥٥ ، ١٥٧ ، ١٥٨
	جُمْلَةٌ نَعْتِيَّةٌ ١٥٢ ، ٢٢٠	جَامِدٌ (أَنْظَرُ: اسْمٌ جَامِدٌ)
حَذَفَ كَانَ ١٦٣ ، ١٦٤	جَمِيعٌ ٢١٢ ، ٢٢١ ، ٢٩١	جَرٌّ ٢٥ ، ٦٦
حَذَفَ الْمَبْتَدَأَ ١٥٥ ، ١٥٨	جِهَاتٌ سِتٌّ ١٠٢ ، ٢١٢ ، ٢٨٢	جَرٌّ بِالْإِضَافَةِ ٨٧
حَذَفَ الْمَفْعُولَ بِهِ ١٣٩	جِهَةٌ ١٠٢	جَزَى ١٧٦
حَذَفَ النَّوْنَ ١٤٦ ، ١٤٧	جَوَابٌ ٢٣ ، ٢٤ ، ٢٨ ، ٣٠ ، ٣٢ ، ٣٣	جَزَاءٌ (أَنْظَرُ: جَوَابٌ).
حَرَى ١٦٢ ، ١٦٥	١٤٤ ، ١٤٥	جَزَمَ ٢٥ ، ١٢٥ ، ١٤٢ ، ١٤٤
حَرْفٌ ٣ ، ٤ ، ٢١ ، ٢٨١ ، ٢٨٣	جَوَابٌ اسْتِفْهَامٌ ١٥٨	جَزَمَ الْمَضَارِعَ ١٤٤
حَرَكَتٌ إِعْرَابِيَّةٌ ١٨٩	جَوَابٌ طَلَبٌ ١٤٥	جَعَلَ ١٦٢ ، ١٦٥ ، ١٧٥
حَرَكَتٌ بِنَائِيَّةٌ ١٨٩	جَوَابٌ قَسَمٌ ١٢٢ ، ١٥٥ ، ١٥٨ ، ١٦٨	جَعَلَّ ٢٣ - ٢٥ ، ٣٠ ، ٢٩١
حُرُوفٌ ١٣ ، ١٨٤	جَوَابٌ لَوْلَا ١٥٨	جَمَعَ ٥٢
حُرُوفٌ أَبْجَدِيَّةٌ ٢١	جَوَازِمٌ ١٣٠ ، ١٤٧	جَمَعَ أَغْلَامٌ ٦٠
حُرُوفٌ اسْتِثْنَاءٌ ٢٦	جَوْتٌ ١٠٣	جَمَعَ تَكْسِيرٌ ٥٩ - ٦١ ، ٦٤ ، ٦٦
حُرُوفٌ جَرٌّ ٢٦ ، ٧٨ ، ٢١٠	جَوْبٌ ٢٣ - ٢٥ ، ٣٠ ، ٢٩١	جَمَعَ جَمْعٌ ٥٩ ، ٦٠
حُرُوفٌ جَزْمٌ ٢٦ ، ١٤٤		جَمَعَ قَلَّةٌ ٥٩ ، ٦٣ ، ١٠٦
حُرُوفٌ خَلْقٌ ٢٢		جَمَعَ كَثْرَةٌ ٥٩ ، ٦٣
حُرُوفٌ زِيَادَةٌ ٥٠		جَمَعَ مُؤَنَّثٌ سَالِمٌ ٥٧ - ٦٠ ، ٦٤ ، ٦٦
حُرُوفٌ شَدِيدَةٌ ١٢		جَمَعَ مُذَكَّرٌ سَالِمٌ ٦٦ ، ٦٨
حُرُوفٌ شَرْطٌ ٩٨		جَمَعَ مُرَكَّبَاتٌ ٦٠
حُرُوفٌ شَمْسِيَّةٌ ٢٢	ح ٢١ ، ٢٢	جَمْعَةٌ ١٠٢
حُرُوفٌ صَفِيرٌ ٢٢	حَادِي ١٠٨	جَمَلٌ لَهَا مَحَلٌّ ١٥
حُرُوفٌ عَامِلَةٌ ٢٦	حَارٌ ١٦٢	جَمَلٌ لَّا مَحَلَّ لَهَا ١٥
حُرُوفٌ عَطْفٌ ٢٦	حَاشَا ٢٣ - ٢٦ ، ٣٠ ، ٢٠٤ ، ٢٠٥ ، ٢١٠	جُمْلَةٌ ١٥ ، ١٨٦ ، ١٩٩
حُرُوفٌ عِلَّةٌ ٧ ، ١٢١ ، ١٢٣	٢٩١	جُمْلَةٌ ابْتِدَائِيَّةٌ ١٥٢
حُرُوفٌ غَيْرٌ عَامِلَةٌ ٢٦	حَالٌ ٩٧ ، ٩٨ ، ١٥١ ، ١٥٥ ، ١٩٧ - ٢٠٢	جُمْلَةٌ اخْتِصَاصٌ ١٨٣
حُرُوفٌ قَسَمٌ ٢١٠	حَالٌ مُؤَكَّدَةٌ ٢٠١	جُمْلَةٌ اسْمِيَّةٌ ١٥ ، ١٥٢ - ١٥٨ ، ١٦١ ، ١٦٢ ، ١٦٦ ، ١٦٧ ، ١٦٩ ، ٢١٤
حُرُوفٌ مَبَانٌ ٢١ ، ٢٢ ، ٢٦	حَبَبٌ ١٧٦	جُمْلَةٌ إِنْشَائِيَّةٌ ١٠٠ ، ١٥٤ ، ٢٢٠
حُرُوفٌ مُسْتَعْلِيَّةٌ ٢٢	حَبْدًا ١٣٤ ، ٢٠٣ ، ٢٩١	
	حَتَّى ٢٣ - ٢٦ ، ٣٠ ، ١٤٣ ، ٢٢٤ ، ٢٢٤ ، ٣١١	

المصطلحات والأدوات

٦-

مصدر

حروف مُشَبَّهة بالفعل ٧٨ ، ١٦٧ ، ١٨٤	حروف مصدرية ٧٨	حروف مُضَارَعَة ١١٥	حروف معانٍ ٢١ ، ٢٣ ، ٢٦	حروف معتلة ٢٢	حروف مُعْجَمَة ٢٢	حروف نداء ٢٦ ، ٨١ ، ١٨٦	حروف نَسْخ ٢٦	حروف نصب ٢٦	حروف نصب فرعي ٢٦	حروف نصب ومصدر ٧٨	حروف نفي ١٦٦	حروف هجائية ٢١	حساب جُمَل ٢١	حَسَب ١٧٥ ، ٢٩١	حَسَب ٢١٢	حَضْر ١٥٧	حَقَّ الصِّدَارَة ٩٧ ، ٩٨ ، ١٠١ ، ١٥٣ ، ١٨٤ ، ١٥٨ ، ١٨١	حَقًّا ٢٩١	حِكَايَة ١٥١ ، ٢١٧ ، ٢٢٥	حِكَايَة جُمَلَة ٢٢٥	حِكَايَة مفرد ٢٢٥	حِكَايَة مكتوب ٢٢٥	حِكَايَة ملفوظ ٢٢٥	حِلْيَة ٨٤ ، ٨٨ ، ١١٩	حَم ١٠٥ ، ٢٩١	حَمَادِي ٢١٢	حَمْدًا ٢٩١	حَنَانِيك ٢١٢	حَيَّ ١٠٣ ، ٢٩٢	حَيَّ هَلَا ١٠٣	حَيْثُ ١٠٢ ، ١٦٨ ، ١٩٣ ، ٢١٤ ، ٢٩٢	حَيْثَمَا ٩٨ ، ١٤٤ ، ٢٩٢	حَيَّهَل ١٠٣	حِين ١٠٢
ذ ٢١ ، ٢٢	ذَا ٩٦ ، ٩٩	ذات ٢٩٢	ذَم ٢١٨ ، ٢٢٠ ، ٢٨٣	ذو ٩٩ ، ١٠٥ ، ٢١٢ ، ٢٩٢	ذَيْت ١٠١ ، ٢٩٢	خ ٢١ ، ٢٢	خَاصَّة ٢٩٢	خَالَ ١٧٥	خَبَّر ١٧٧	خَبَّر ٨١ ، ١٥١ ، ١٥٨ - ١٦١ ، ١٦٣ ، ١٩١ ، ١٦٨ ، ١٦٦	خَبَّر إِنَّ ١٥١ ، ١٦١	خَبَّر كَادَ ١٦١	خَبَّر كَانَ ١٥١ ، ١٦١	خَبَّر لَا ١٥١	خَبَّر لَا النَّافِيَة لِلجِنْس ١٦١	خَبَّر مَا ١٥١ ، ١٦١	خريف ١٠٢	خطاب ٢٣ ، ٣١	خَلَا ٢٣ - ٢٦ ، ٣٠ ، ٣٠٤ ، ٢٠٥ ، ٢١٠ ، ٢٩٢	خَلَا فَا ٢٩٢	خَلَّفَ ٢٩٢	خَلَقَ ١١٩	خميس ١٠٢	د ٢١ ، ٢٢	دُخُول فِي الصِّفَة ١١٨	دَرَى ١٧٥	دَرَاك ١٠٣	دَعَا ١٧٦	دُعَاء ١٥٢	دَتَس ١١٩	دَوَالِيك ٢١٢ ، ٢٩٢	دَوْن ٢٩٢	دَوْنك ١٠٣ ، ٢٩٢	
ر ٢١ ، ٢٢	رَابِطَة جَوَاب ٢٣ ، ٣١	رَاح ١٦٢	رَأَى ١٧٥	رُبَّ ٢٣ - ٢٦ ، ٣٠ ، ٢١٠ ، ٢٩٢	رَبَّتَ ٢٣ ، ٢٤ ، ٢٩٢	رَبِيع ١٠٢	رَجَحَان ١٧٥	رَجَعَ ١٦٢	رَدَّع ٢٣ ، ٢٤ ، ٣١	رَزَقَ ١٧٦	رَفَعَ ٦٦ ، ١٤٢	رَفَعَ عَلَى الْفَاعِلِيَّة ٨٥	رَفَعَ الْمَضَارِع ١٤٣	رُوِيْدَ ١٠٣	رُوِيْدَكَ ١٠٣ ، ٢٩٢	رِيْت ١٠٢ ، ٢٩٣	رِيْتَمَا ١٠٢ ، ٢٩٣	ز ٢١ ، ٢٢	زائد ٣٤	زائِدَة ٢٣ ، ٢٨ - ٣٠ ، ٣٢ ، ٣٣														

المصطلحات والأدوات

٧-

مِسْرِد

صِفَة ٥٢ ، ٥٨ ، ١٠٢ ، ١٤١ ، ١٥٢
صِفَة لِلإِبْهَام ٢٣ ، ٢٣
صِفَة مُشَبَّهَة ٨٤ ، ٨٥ ، ١٣٨ ، ١٤٠ ، ١٧٣ ،
١٧٤ ، ١٧٨ ، ١٨٤ ، ٢١٣
صِلَة مَوْصُول ٨١ ، ١٠٠ ، ١٦٨
صَنَة ١٠٣ ، ٢٩٤
صَيَّرَ ١٧٥
صَيَّرَوْرَة ١١٨

— ض —

ض ٢١ ، ٢٢
ضَحْوَة ٢٩٤ ، ١٤٤ ، ٣٣ - ٣١ ، ٢٩ ، ٢٤ ، ٢٣ ، ١٤٥
ضَمَّ ٦٥
ضَمَّة ٥
ضَمَّتَان ٥
ضَمِير ٦٤ ، ٦٥ ، ٩٣ - ٩٥ ، ١٥٦ ، ١٩١ ،
٢١٨ ، ٢٢٤ ، ٢٨٢
ضَمِير رَفَع مُتَحَرِّك ١٤٧
ضَمِير شَأْن ٩٥
ضَمِير عِمَاد (أَنْظَرُ: ضَمِير فَصْل).
ضَمِير فَصْل ١٥٧
ضَمِير مُتَّصِل ٩٣ ، ٩٤
ضَمِير مُسْتَتِر ٩٣ ، ٩٤
ضَمِير مُنْفَصِل ٩٣ ، ٩٤
ضَوَابِط ٥

— ط —

ط ٢١ ، ٢٢
طَالَمَا ٢٩٤
طَرًّا ٢٩٤
طَفِقَ ١٦٢ ، ١٦٥
طَّ ٢١
طَلَّب ١١٨ ، ١٤٣ ، ١٦٨ ، ١٩١
طَلَّب مَحْض ١٤٣

— ش —

ش ٢١ ، ٢٢
شَبَاط ١٠٢
شِبْه ٢١٢ ، ٢٩٣
شِبْه جَمْع ٦٠
شِبْه جُمْلَة ١٥٤ ، ١٨٦ ، ١٩٩
شِبْه صَحِيح ٥١ ، ٦٢
شِبْه فِعْل ١٣٨ ، ١٤٠ ، ١٩٤
شِبْه بِالْفِعْلِ ١٧٨ ، ١٨٠
شَتَان ١٠٣ ، ٢٩٣
شَدَّ ٥

شَرْط ٢٣ ، ٢٤ ، ٢٩ ، ٣١ - ٣٣ ، ١٤٤ ، ١٤٥
شَرْط وَقَسَم ١٤٥
شَرْطِيَّة ٢٨
شَرَعَ ١٦٢ ، ١٦٥
شِكَايَة ١١٨
شِمَال ١٠٢ ، ٢٩٣
شَهْر ١٠٢
شِين عَشْرَة ١٠٧

— ص —

ص ٢١ ، ٢٢
صَاحِب الْحَال ١٩٨ - ٢٠١
صَار ١٦٢ - ١٦٤
صَبَاح مَسَاء ١٠٢ ، ٢٩٣
صَبْرًا ٢٩٣
صَدَارَة (أَنْظَرُ: حَقِّ الصَّدَارَة).
صَدَقَ ١٧٦
صِدْقًا ٢٩٣
صِرَاحَة ٢٩٣
صَرَفَ ٣
صِفَات لِلْمَذَكَّرِ وَالْمَوْثُوثِ ٥٣

زَعَمَ ١٧٥ ، ٢٩٣
زَمَان ١٠٢
زَهْ ١٠٣
زَوَّجَ ١٧٦
زَوَّدَ ١٧٦
زِيَادَة ٢٤
زِيَادَة بَيَان ١٨٣
زِيَادَة حُرُوف ١٣
زِيَادَة كَان ١٦٣ ، ١٨١

— س —

س ٢١ - ٢٥ ، ٣١ ، ١١٤ ، ٢٩٣
سَاءَ ٢٠٣ ، ٢٩٣
سَائِر ٢١٢
سَاعَة ١٠٢
سَالِم (أَنْظَرُ: فِعْل سَالِم).
سَأًا ١٠٣
سَأَلَنَ ١٧٥
سُبْحَان ٢١٢ ، ٢٩٣
سَحَقًا ٢٩٣
سَدَّ مَسَدَ ١٥٥ ، ١٥٦ ، ١٥٨ ، ١٧٥ ،
٢٠١ ، ٢١٨
سَبْرًا ٢٩٣
سَبْرَعَان ٢٩٣
سَعْدِيك ٢١٢
سَقَى ١٧٦
سَكَّتَ ٢٣ ، ٣٣
سُكُون ٥٥ ، ٦٥
سَلَبَ ١١٨
سَمَى ١٧٦
سَمَاع ١٠٣
سَمْعًا ٢٩٣
سَيَوَى ٢٤ ، ٢٠٤ ، ٢٠٥ ، ٢١٢ ، ٢٩٣
سَوَّفَ ٢٣ - ٢٥ ، ٣١ ، ١١٤ ، ٢٩٣

المصطلحات والأدوات

-٨-

مِشْرَد

ظ -

علامة جزم ٦٨	عامِل لفظي ٢٠٠ ، ٦٦	ظ ٢٢ ، ٢١
علامة حذف ١٨	عامِل محذوف ١٧٩ ، ١٧٣	ظرف (أنظر: مفعول فيه).
علامة حصر ١٨	عامِل معنوي ٢٠٠ ، ٦٦	ظرف زمان ١٩٣ ، ١٠٢ ، ٩٨ ، ٩٧
علامة رفع ٦٨	عَجَبًا ٢٩٤	ظرف شبه متصرف ١٩٣
علامة ضرب ٢٣ ، ٣١	عَدَّة ١٧٥	ظرف غير متصرف (أنظر: ظرف مبني).
علامة نصب ٦٨	عَدَد ٢٣ - ٢٦ ، ٣١ ، ٢٠٤ ، ٢٠٥ ، ٢١٠	ظرف غير ملازم للظرفية ١٠٢
علّة (أنظر: حروف علّة).	٢٩٤	ظرف مبني ١٩٣ ، ١٠٢
علّق ١٦٥ ، ١٦٢	عَدَد ١٠٢ ، ١٠٦ - ١١٠ ، ١٩١ ، ٢٠٢	ظرف مبهم ٢١٤ ، ١٩٣ ، ١٠٢
علم ١٧٥	٢٨٢	ظرف متصرف ٢١٤ ، ١٩٣
علم (أنظر: اسم علم).	عَدَد أصلي ١٠٦ - ١١٠	ظرف متضمن معنى الشرط ٩٨
علم أعجمي ٦٤ ، ٦٧	عَدَد ترتيبي ١٠٦ ، ١٠٨ - ١١٠	ظرف محدود ١٠٢ ، ١٩٣ ، ٢١٤
علم جنسي ٧١	عَدَد مركب ٦٤ ، ٦٥ ، ١٠٦ - ١١٠	ظرف مضاف إلى جملة ٦٤ ، ٦٥
علم مركب ٧١ ، ٧٢	عَدَد مُعَرَّب ٦٤	ظرف مُعَرَّب ٦٤ ، ١٠٢
علم مركب إسنادي ٧١ ، ٧٢	عَدَد مُفْرَد ١٠١ ، ١٠٦ - ١١٠	ظرف مكان ٩٧ ، ٩٨ ، ١٠٢ ، ١٩٣
علم مركب إضافي ٧١ ، ٧٢	عَدَس ١٠٣	ظرف ملازم للظرفية ١٠٢
علم مركب مزجي ٧١ ، ٧٢	عَدِيرَك ١٨٢	ظرفية ٢٣ ، ٢٤ ، ٢٨ - ٣٤ ، ٩٨
علم مفرد ٦٤ ، ٦٧ ، ٧١	عَرَض ٢٣ ، ٢٤ ، ٢٨ ، ٢٩ ، ٣٢ ، ٣٣	ظَلَّ ١٦٢ - ١٦٤
علمية ١٤١	١٤٣ ، ١٢٢	ظَنَّ ١٧٥ ، ٢٩٤
عم ٢٩٤	عَسَى ١٦٥ ، ١٦٢	ظَنَّ ٢٣ ، ٢٤ ، ٢٥ ، ٢٩ - ٣٢ ، ٣٤ ، ١٥١
عمّا ٢٩٤	عَطَف ٢٣ ، ٢٤ ، ٢١٧ ، ٢٢٤	عَطْف ٢٢٤
عمدة ١٣٨ ، ١٧٧	عَطْف بيان ١٨٧ ، ٢٢٤	عَقُود ١٠٦ - ١١٠
عموم النكرة ١٥٢	عَطْف نسق ٢٢٤	عَلَّ ١٠٢ ، ٢١٢ ، ٢٩٤
عن ٢٣ - ٢٦ ، ٣١ ، ٣١٠ ، ٢٩٤	عَقُود ١٠٦ - ١١٠	عَلَّ ٢٣ ، ٢٥ ، ٣١
عند ١٠٢ ، ١٩٣ ، ٢١٢ ، ٢٩٥	عَلَّ ١٠٢ ، ٢١٢ ، ٢٩٤	على ٢٣ - ٢٦ ، ٣١ ، ٩٨ ، ٢١٠ ، ٢٩٤
عندك ١٠٣	عَلَّ ٢٣ ، ٢٥ ، ٣١	على خلاف الأصل ١٢٣
عوامل لفظية ١٥٢ ، ١٥٤	على ٢٣ ، ٢٥ ، ٣١	علام ٢٩٤
عوامل معنوية ١٥٤	على ٢٣ - ٢٦ ، ٣١ ، ٩٨ ، ٢١٠ ، ٢٩٤	علامة اسنهام ١٨
عوامل المفعول به ١٧٤	على ١٢٣	علامة إعراب ٦٨
عوض ١٠٢ ، ٢٩٥	علام ٢٩٤	علامة اقتباس ١٨
عيانًا ٢٩٥	علامة اسنهام ١٨	علامة انفعال ١٨
عيب ٨٤ ، ٨٨ ، ١١٩	علامة تابعة ١٨	علامة تانيث ٥٣
عين ٢٢١ ، ٢٩٥	علامة تانيث ٥٣	علامة ترقيم ١٨

غ -

غ ٢٢ ، ٢١

غادر ١٧٥

غالبًا ٢٩٥

ع -

ع ٢٢ ، ٢١

عائد ١٠٠

عاد ١٦٢

عارضَة ١٨

عاق ١٠٣

عام ١٠٢

عامّة ٢٢١ ، ٢٩٥

عامِل ١١٣ ، ١٧٨ - ١٨٠

عامِل استثناء ٢٠٤

عامِل تمييز ٢٠٢

عامِل حال ١٩٨ ، ٢٠٠ ، ٢٠١

عامِل شبه بالصریح ١٤٠

عامِل صریح ١٤٠

عامِل ظاهر ١٧٣ ، ١٧٩

المصطلحات والأدوات

٩-

مَسْرُود

غَايَةٌ ٢٣، ٢٤، ٢٩، ٣٠، ٣٢	فِعْلٌ لَازِمٌ ٧٩، ٨١، ٨٤، ٨٥، ٨٧، ١١٣،	قُبَالَةٌ ٢١٢
غَدَا ١٦٢	١١٩	قَبْلُ ١٠٢، ١٩٣، ٢١٢، ٢٩٦
غَدَاً ٢٩٥	فِعْلٌ مَاضٍ ١١٣ - ١١٥، ١٤٧، ١٤٨	قَدَّ ٢٣ - ٢٥، ٣١، ١٠٣، ١٩٩، ٢٩٦
غَدَاةٌ ٢٩٥	فِعْلٌ مُنْصَرَفٌ ١١٣، ١٦٧	قَرَنُ ١٠٢
غَرَبٌ ١٠٢	فِعْلٌ مُتَعَدٌّ ٧٩، ٨١ - ٨٣، ٨٥، ٨٧،	قَسَمَ ٢٣، ٢٤، ٣٠، ٣٢، ٣٤، ١٢٢
غَرِيْزَةٌ ١١٩	١١٩، ١١٣	قُصَارَى ٢١٢
غَيَّرَ ٢٠٤، ٢٠٥، ٢١٢، ٢٩٥	فِعْلٌ مُتَعَدٌّ مَجْهُولٌ ٨٣	قَصَّرَ ١٨٥
غَيَّرَ ثَلَاثِيَّ لَازِمٌ ٨٤	فِعْلٌ مَجْرَدٌ ١١٣، ١١٦، ١١٨	قَصَّرَ الْمَمْدُودَ ٥١
غَيَّرَ مُؤَكَّدٌ ١١٣، ١٢٢	فِعْلٌ مَجْهُولٌ ٨٨، ١١٣، ١٢٠، ١٢٥،	قَطَّ ١٠٣، ٢٩٦
غَيَّرَ مُنْصَرَفٌ ٣٨	١٢٨، ١٢٩، ١٤١، ١٤٦	قَطَّ ١٠٢، ١٩٣، ٢٩٦
	فِعْلٌ مَزِيدٌ ١١٣، ١١٧، ١١٨	قَطَعَ ٥
	فِعْلٌ مُضَارِعٌ ٨٥، ١١٣ - ١١٥، ١٢٢،	قَلَّمَا ٢٩٦
	١٢٥، ١٤٧، ١٤٨	قَمَرَانٌ ٥٦
	فِعْلٌ مُضَاعَفٌ ١١٣، ١٢١، ١٣٠،	قَوْسَانٌ ١٨
	فِعْلٌ مُعْتَلٌ ١١٣، ١٢١، ١٢٥، ١٤٧،	
	فِعْلٌ مَعْلُومٌ ١١٣، ١٢٠، ١٢٥ - ١٢٧،	
	١٤٦	
	فِعْلٌ مَهْمُوزٌ ١١٣، ١٢١	
	فِعْلٌ نَاقِصٌ ١١٣، ١١٤، ١٢١، ١٣٠،	
	١٦٣، ١٦١	
	فُعْلَى ٢٩٥	
	فَعْلَاءٌ ٢٩٥	
	فَعْلَانٌ ٢٩٥	
	فَعُولٌ ٨٠، ٨٧	
	فَعِيلٌ ٨٠، ٨٧	
	فُلَانٌ ١٠١، ٢٩٥	
	فُوٌ ١٠٥، ٢٩٦	
	فَوْقٌ ١٠٢، ١٩٣، ٢٩٦	
	فِي ٢٣ - ٢٦، ٣١، ٣١، ٢١٠، ٢١٢، ٢٩٦	
	فِيْمٌ ٢٩٦	

ف

ف ٢١ - ٢٦، ٣١، ١٤٣، ١٤٥، ٢٢٤،
٢٩٥
فَاءُ جِزَاءٍ ١٤٥، ١٥٧، ١٦٨
فَاءُ سَبِيَّةٍ ١٤٣
فَاصِلَةٌ ١٨
فَاعِلٌ ٨١، ٨٥، ٨٧، ٨٩، ٩٠، ١٠٤،
١٢٠، ١٣٨، ١٤٠، ١٤٦، ١٥١
فَتَحَ ٦٥
فَتْحَةٌ ٥
فَتْحَتَانِ ٥
فَخْرٌ ١٨٣
فِرَادَى ٢٩٥
فَرَسَخٌ ١٠٢
فَضَلًا ٢٩٥
فَضْلَةٌ ١٣٨، ١٧٤، ١٧٧، ١٩٤
فِعْلٌ ٣، ٤، ١١٣ - ١١٥، ١٣٨، ١٧٣،
١٧٤، ٢٨١، ٢٢٣، ١٩٤
فِعْلٌ أَمْرٌ ١١٣ - ١١٥، ١٤٧، ١٤٨
فِعْلٌ تَامٌ ١١٣
فِعْلٌ تَامٌ مَجْهُولٌ ١٤١
فِعْلٌ تَامٌ مَعْلُومٌ ١٤٠
فِعْلٌ جَامِدٌ ١١٣، ١٢٥، ١٣٤، ١٦٧،
٢٨٣، ٢٠١
فِعْلٌ سَالِمٌ ١١٣، ١٢١، ١٢٥، ١٣٠،
فِعْلٌ صَحِيحٌ ١٢١، ١٢٥

ك

ك ٢١ - ٢٦، ٣١، ٢١٠، ٢٩٦	كَبَّ ١٦١، ١٦٢، ١٦٥، ٢٩٧
كَادَ وَأَخْوَاتُهَا ١٦١، ١٦٢، ١٦٥، ٢٨٣	
كَافُ الْخَطَابِ ٩٥، ٩٦، ١٠٣، ١٠٤	
كَالٌ ١٧٦	
كَانَ ١٦٢ - ١٦٤، ٢٩٧	
كَانَ وَأَخْوَاتُهَا ١٦١ - ١٦٤، ٢٨٣	
كَأَنَّ ١٦٧	
كَأَنَّ ٢٣ - ٢٦، ٣١، ١٦٢، ١٦٧، ٢٩٦	
كَأَيُّ ١٠١، ٢٩٦	
كَأَيِّنُ ٢٩٦	
كِتَابَةُ الْكَلِمَاتِ ١٤	
كَيْخٌ ١٠٣	
كَثِيرًا ٢٩٦	
كَذَا ١٠١، ٢٩٦	
كَرَبَ ١٦٢، ١٦٥	
كَسَا ١٧٦	
كَسَّرَ ٦٥	
كَسْرَةٌ ٥	
كَسْرَتَانِ ٥	
كُنَّ ٢١٢، ٢٢١، ٢٩٧	
ق ٢١، ٢٢	
قَاطِئَةٌ ٢٩٦	
قَاطِئَةٌ ١٨	
قَامَ ١٦٢، ١٦٥	
قَبَّ ١٠٣	

ق

١٠- المصطلحات والأدوات

مِشْرَد

— م —

م ٢١ - ٢٥ ، ٣٣ ، ٢٩٩
 ما ٢٣ - ٢٦ ، ٣٣ ، ٧٨ ، ٩٧ - ٩٩ ، ١٤٢ ،
 ١٤٤ ، ١٦٦ ، ١٧٥ ، ٣٠٠
 ما الاستفهامية ١٩١ ، ١٩٤
 ما أفعلته ١٨١ ، ٣٠٠
 ما أنفك ١٦٢ - ١٦٤
 ما برح ١٦٢ - ١٦٤
 ما التعجبية ١٥٣ ، ١٥٦
 ما دام ١٦٢ - ١٦٤
 ما الزائدة ١٦٤ ، ٢٠٥
 ما زال ١٦٢ - ١٦٤
 ما سمي به ٥٦ ، ٥٨
 ما الشرطية ١٩١
 ما فتى ١٦٢ - ١٦٤
 ما الكافة ١٦٧
 ما المصدرية ١٦٣ ، ١٦٤ ، ٢٠٥
 ما الموصولية ٢٠٥
 ما النافية ١٦٤
 ما وأخواتها ١٦٦ ، ١٦٢
 ماذا ٩٧ ، ٣٠٠
 ماضٍ (أنظر: فعل ماضٍ)
 ماضٍ أكمل ١١٤
 ماضٍ سابق ١١٤
 ماضٍ كامل ١١٤
 ماضٍ ناقص ١١٤
 مؤكّد ١١٣
 مؤنث ٥٣
 مؤنث حقيقي ٥٣
 مؤنث لفظي ٥٣
 مؤنث لفظي ومعنوي ٥٣ ، ٦٤ ، ٦٧
 مؤنث مجازي ٥٣
 مؤنث معنوي ٥٣ ، ٦٣
 مؤول بالصریح ١٥٢ ، ١٥٨
 مؤول بالصفة ١٩٨
 مؤول بالمشتق ١٥٤ ، ١٥٨ ، ١٩٨
 مؤول بالنكرة ١٩٨

لام بُعِدَ ٩٦
 لام تحضيض ١٨٨
 لام تعريف ٢٢
 لام تعليل ١٤٣
 لام تقوية ١٧٤
 لام توكيد (أنظر: لام جُحود).
 لام جُحود ١٤٣
 لام قَسَمَ ١٧٥
 لَتَيْكَ ٢١٢ ، ٢٩٨
 لَذَى ١٠٢ ، ١٩٣ ، ٢١٢ ، ٢٩٨
 لَذُنْ ١٠٢ ، ١٩٣ ، ٢١٢ ، ٢٩٨
 لَذَيْكَ ١٠٣
 لَعَلَّ ٢٣ - ٢٦ ، ٣٢ ، ١٦٢ ، ١٦٧ ، ١٧٥ ،
 ٢٩٨
 لَعَمْرَ ٢١٢ ، ٢٩٨
 لَفِيفٌ ١١٣ ، ١٢١
 لَفِيفٌ مَفْرُوقٌ ١١٣ ، ١٢١ ، ١٢٥
 لَفِيفٌ مَقْرُونٌ ١١٣ ، ١٢١ ، ١٢٥
 لَقَبٌ ٧١
 لُكِنَ ٢٣ - ٢٦ ، ٣٢ ، ١٦٧ ، ٢٢٤ ، ٢٩٨
 لُكِنَ ٢٣ - ٢٦ ، ٣٢ ، ١٦٧ ، ٢٩٨
 لِكَيَّي ١٤٣ ، ٢٩٨
 اللَّهُمَّ ١٨٧
 لَمْ ٢٣ - ٢٦ ، ٣٢ ، ١٤٢ ، ١٤٤ ، ٢٩٨
 لَمَّا ٢٣ - ٢٦ ، ٣٢ ، ٩٨ ، ١٤٢ ، ١٤٤
 ٢٩٨ ، ٢١٤
 لَنْ ٢٣ - ٢٦ ، ٣٢ ، ١٤٢ ، ١٤٣ ، ٢٩٨
 لَوْ ٢٣ - ٢٥ ، ٣٢ ، ٧٨ ، ٨٩ ، ١٧٥ ،
 ٢٩٨ ، ١٨٤
 لَوْلَا ٢٣ - ٢٦ ، ٣٢ ، ٩٨ ، ١٥٢ ، ١٥٥ ،
 ٢٩٨ ، ٢١٠
 لَوْمًا ٢٣ - ٢٥ ، ٣٣ ، ٩٨ ، ٢٩٨
 لَوْنٌ ٨٤ ، ٨٨ ، ١١٩
 لَيْتَ ٢٣ - ٢٦ ، ٣٣ ، ١٦٢ ، ١٦٧ ، ٢٩٩
 لَيْسَ ١٤٢ ، ١٦٢ - ١٦٤ ، ١٦٦ ، ٢٠٤ ،
 ٢٩٩ ، ٢٨٣ ، ٢٠٥
 لَيْلَ نَهَارَ ١٠٢

كَلَا ٥٦ ، ٢١٢ ، ٢٢١ ، ٢٩٧
 كَلَّا ٢٣ - ٢٥ ، ١٤٢
 كَلْنَا ٥٦ ، ٢٢١ ، ٢٩٧
 كَلَّمَا ٩٨ ، ٢٩٧
 كَمَ الاستفهامية ٩٧ ، ١٠١ ، ١٧٥ ، ٢٩٧
 كَمَ الخبرية ١٠١ ، ١٥٣ ، ١٥٦ ، ١٧٥ ،
 ٢٩٧ ، ١٨٤
 كَمَا ٢٩٧
 كَتَّى ١٧٦
 كِنَايَةٌ ٦٤ ، ٦٥ ، ١٠١ ، ٢٨٢
 كِنَايَةٌ مُعْرَبَةٌ ٦٤
 كِنْيَةٌ ٧١
 كَيَّي ٢٣ - ٢٦ ، ٣٢ ، ٧٨ ، ١٤٣ ، ٢١٠ ،
 ٢٩٧
 كَيْتَ ١٠١ ، ٢٩٧
 كَيْفَ ٩٧ ، ١٩٤ ، ٢٩٧
 كَيْفَمَا ٩٨ ، ١٤٤ ، ٢٩٧

— ل —

ل ٢١ - ٢٦ ، ٣٢ ، ٢١٠ ، ٢١٢ ، ٢٩٧
 لَا ٢٣ - ٢٦ ، ٣٣ ، ١٤٢ ، ١٦٢ ، ١٦٦ ،
 ١٧٥ ، ٢٢٤ ، ٢٩٩
 لَا العاطفة ١٨٥
 لَا النافية للجنس ١٦٦ ، ١٦٢ ، ١٦٩ ،
 ٢٠٥ ، ٢١٤ ، ٢٨٣
 لَا جَرَمَ ١٦٨
 لَا سِيَمًا ١٥٥ ، ١٥٨ ، ٢٠٤ ، ٢٠٥ ، ٢٩٩
 لَا التامة ١٤٤
 لَا يَكُونُ ٢٠٤ ، ٢٠٥
 لَاتَ ٢٣ - ٢٦ ، ٣٣ ، ١٤٢ ، ١٦٢ ،
 ٢٩٩ ، ١٦٦
 لِازِمٍ (أنظر: فعل لازم).
 لام ابتداء ١٦٧ ، ١٧٥ ، ١٨٤
 لام استغاثة ١٨٨
 لام استفراق ٥٩
 لام أمر ١٤٤

المصطلحات والأدوات

- ١١ -

١٩٤	مَدَّة ٥	مبالغة ١١٨
مُشْتَقَّات ثمانية ٦٤	مَدَّة المقصور ٥١	مُبْدَل ٢٢٢
مَشْغُول ١٨٤	مَدَّة ١٠٢	مُبْدَل منه ٢٢٢ ، ٢٢٣
مَشْغُول عنه ١٨٤	مَدْح ٢٨٣ ، ٢٢٠ ، ٢١٨	مُبْتَدَأ ١٥١ - ١٥٨ ، ١٦١ - ١٦٦ ، ١٦٧
مَصَادِر مُثْنَاة ٢١٢	مُدَّ ٢٣ - ٢٦ ، ٣٣ ، ١٠٢ ، ٢١٠ ، ٢١٤	١٦٨
مَصْدَر ٦٤ ، ٧٣ ، ٧٧ - ٧٩ ، ٨٢ ، ١٠٢ ، ١٣٨ ، ١٣٨ ، ١٤٠ ، ١٧٣ ، ١٧٤ ، ١٧٨	٢٩٩	مُبْتَدَأ وخبر ١٥٢ - ١٥٨ ، ١٦٢ ، ١٦٣
١٩٢ ، ١٩١ ، ١٨٤	مُرَاعَاة اللَّفْظ ٧٩ ، ٨١	١٧٥
مَصْدَر سَمَاعِي ٧٣	مُرَاعَاة المَحَلِّ ٧٩ ، ٨١	مُبْتَدِئِي ٦٤ ، ١١٣ ، ١٣٧ ، ١٤٧ ، ١٤٨
مَصْدَر صَرِيح ٧٨	مُرَافِع ١٥١ ، ١٦١	مَتَى ٩٧ ، ٩٨ ، ١٠٢ ، ١٤٤ ، ١٩٣ ، ٢٩٩
مَصْدَر صِنَاعِي ٧٣ ، ٧٧	مَرَّة ٢٩٩	مَتَّبِع ٢٢٦
مَصْدَر قِيَاسِي ٧٣	مَرَّخَم ١٩٠	مَتْر ١٠٢
مَصْدَر مُؤَكَّد ١٩١	مَرْفُوعَات ١٥١	مُتَصَرِّف ٣٨
مَصْدَر مُؤَوَّل ٧٨	مَرْكَب ١٥	مُتَعَدِّ (أَنْظَرُ: فِعْلٌ مُتَعَدِّ)
مَصْدَر مُتَصَرِّف ١٤١	مَرْكَب إِسْنَادِي ٦٠ ، ١٩٠	مُتَعَدِّ بِحَرْفِ ٨٢ ، ٩٠
مَصْدَر مُجَرَّد ٣٨ - ٤٢ ، ٤٤ ، ٧٣ ، ٧٤	مَرْكَب إِضَافِي ٦٠ ، ٦٣ ، ١٩٠	مُتَعَدِّ لِمَفْعُولَيْنِ ٨١ ، ٨٣ ، ٩٠
مَصْدَر مَرَّة (أَنْظَرُ: اِسْمٌ مَرَّة)	مَرْكَب مَزْجِي ٦٠ ، ٦٢ ، ٦٤ ، ٦٥ ، ٦٧	مُتَعَلِّقٌ حُرُوفِ العِجْرَةِ ٢١٠
مَصْدَر مَزِيد ٧٣ ، ٧٥	مُدَّكَّر ٥٣	مُتَعَلِّقُ الظَّرْفِ والمَجْرُورِ ١٥٤ ، ٢١٠
مَصْدَر مِيمِي ٧٣ ، ٧٦ ، ٧٧	مُدَّكَّرٌ حَقِيقِي ٥٣	مُتَفَجِّعٌ عَلَيْهِ ١٨٩
مَصْدَر نَوْع (أَنْظَرُ: اِسْمٌ نَوْع)	مُدَّكَّرٌ مِجَازِي ٥٣	مُتَنَازِعٌ فِيهِ ١٨٥
مَصْدَرِيَّة ٢٣ ، ٢٤ ، ٢٨ ، ٢٩ ، ٣٢	مُسْتَثْنَى ٢٠٤ ، ٢٠٥	مُتَوَجِّعٌ مِنْهُ ١٨٩
مَصْدَرِيَّة زَمَانِيَّة ٧٨	مُسْتَثْنَى مِنْهُ ٢٠٤	مِثَال ١١٣ ، ١٢١
مَصْدَرِيَّة غَيْر زَمَانِيَّة ٧٨	مُسْتَعَاثَات ١٨٨ ، ١٩٠	مِثَالِ وَاوِي ١١٦
مُصَغَّر ٦٣	مُسْتَعَاثَاتٌ لَهُ ١٨٨	مُثَبَّت ١١٣ ، ١٤٢
مُصَغَّرٌ مِنْهُ ٦٣	مُسْتَقْبَلٌ سَابِقٌ ١١٤	مُثَل ٢١٢ ، ٢٩٩
مُضَارِع (أَنْظَرُ: فِعْلٌ مُضَارِع)	مُسْتَقْبَلٌ مُجَرَّدٌ ١١٤	مُثْنَى ٥٦ ، ٦٤ ، ٦٦
مُضَارِعٌ مُؤَكَّدٌ ١٢٢ ، ١٢٥ ، ١٣٠	مُسْجِدٌ ١٠٢	مُجَانِبَةُ الفِعْلِ ١١٨
مُضَارِعٌ مَجْرُومٌ ١٢٥ ، ١٣٠	مُسْنَدٌ ١٣٨ ، ١٤٢ ، ١٥٢ ، ١٥٣ ، ١٦٣	مُجَرَّدٌ مِنْ أَل ٨١
مُضَارِعٌ مَجْهُولٌ ٨٢ ، ٩١	١٦٥ - ١٦٧ ، ١٦٩ ، ١٧٤ ، ١٧٧	مَجْرُورٌ بِالإِضَافَةِ ٨٩ ، ١٥١
مُضَارِعٌ مَنْصُوبٌ ١٢٥ ، ١٣٠	١٩٢ ، ١٩١	مَجْرُورٌ بِحَرْفِ عِجْرَةٍ ١٥١ ، ١٥٢
مُضَاعَف (أَنْظَرُ: فِعْلٌ مُضَاعَف)	مُسْنَدٌ إِلَيْهِ ١٣٨ ، ١٤٢ ، ١٥٢ ، ١٥٣	مَجْرُورَات ١٥١ ، ٢٠٩
مُضَاف ٨٣ ، ٨٥ ، ٢١١ - ٢١٣	١٦٣ ، ١٦٥ - ١٦٧ ، ١٦٩ ، ١٧٤	مَجْهُولٌ (أَنْظَرُ: فِعْلٌ مَجْهُولٌ)
مُضَافٌ إِلَى يَاءِ المَتَكَلِّمِ ٦٨	١٧٧ ، ١٩١ ، ١٩٢	مُحَدَّرٌ مِنْهُ ١٨٢
مُضَافٌ إِلَيْهِ ٧٩ ، ٨١ ، ٨٥ ، ٨٧ ، ٨٩	مُسَوِّغَاتُ الإِبْتِدَاءِ بِالتَّكْرَةِ ١٥٢ ، ٢٠٠	مُحْرَزٌ ٨٥
٢١١ - ٢١٣	مُشَارَكَةٌ ١١٨	مُخْتَوِمٌ بِأَل ٨١
مُطَاوَعَةٌ ١١٨ ، ١١٩	مُشَبَّهٌ بِالمُضَافِ ١٨٦	مُخْتَوِمٌ بِأَلْفٍ وَنُونٍ زَائِدَتَيْنِ ٦٣ ، ٦٤ ، ٦٧
مَعَ ٢١٢ ، ٢٩٩	مُشَبَّهٌ بِالمَفْعُولِ بِهِ ٨٥ ، ١٧٣	مَخْصُوصٌ ١٨٣
مَعَادٌ ٢١٢ ، ٢٩٩	مُسْتَقَّ ٣٨ ، ٩٢ ، ١٥٤ ، ١٥٨	مَخْصُوصٌ بِالدَّمِّ ١٥٥ ، ٢٠٣
	مُسْتَقَّاتٌ ٣٩ - ٤١ ، ٤٣ - ٤٩ ، ١٥٤	مَخْصُوصٌ بِالمَدْحِ ١٥٥ ، ٢٠٣
	٣١٧	

المصطلحات والأدوات

مَسْرَد - ١٢ -

مَهْمُوزُ الْفَاءِ ١٢١ ، ١٢٥	مَكْفُوفٌ ١١٣	مُعْتَلٌ (أَنْظَرُ: فِعْلٌ مَعْتَلٌ)
مَهْمُوزُ اللَّامِ ١٢١ ، ١٢٥	مُلْحَقٌ بِأَدَوَاتِ الْإِسْتِثْنَاءِ ٢٠٥	مُعْتَلٌ الْعَيْنُ (أَنْظَرُ: أَجُوفٌ)
مَوْصُوفٌ ٥٢ ، ٥٨	مُلْحَقٌ بِالْإِغْرَاءِ ١٨٢	مُعْتَلٌ الْفَاءُ (أَنْظَرُ: مِثَالٌ)
مَوْصُولٌ خَاصٌّ ٩٩ ، ٢٨٢	مُلْحَقٌ بِأَفْعَالِ الْقُلُوبِ ١٧٥	مُعْتَلٌ اللَّامُ (أَنْظَرُ: فِعْلٌ نَاقِصٌ).
مَوْصُولٌ مُشْتَرَكٌ ٩٩ ، ١٠٠	مُلْحَقٌ بِالْتَّحْذِيرِ ١٨٢	مَعْدُولٌ ٦٤ ، ٦٧
مَوْصُولَاتٌ حَرْفِيَّةٌ (أَنْظَرُ: حُرُوفٌ مَصْدَرِيَّةٌ).	مُلْحَقٌ بِجَمْعِ الْمُؤَنَّثِ السَّالِمِ ٥٨	مَعْدُولٌ نَحْوِيٌّ ٦٧
	مُلْحَقٌ بِجَمْعِ الْمَذَكَّرِ السَّالِمِ ٥٧	مَعْدُولٌ تَقْدِيرِيٌّ ٦٧
	مُلْحَقٌ بِالْمِثْنِيِّ ٥٦	مُعْرَبٌ ٦٤ ، ٦٤ ، ١١٣ ، ١٣٧ ، ١٤٧ ، ١٤٨
	مُلْحَقَاتُ الصَّرْفِ ١٣ ، ١٤	مُعْرَبٌ بِالْحَرْفِ ٦٤ ، ٦٦
	مُلْحَقَاتُ النَّحْوِ ١٥ - ١٨	مُعْرَبٌ بِالْحَرَكَاتِ ٦٤ ، ٦٦
	مُمَاثِلَةٌ ٢٠٢	مُعْرَبَاتٌ ٢٨٠ - ٣٠٣
	مَمْدُودٌ ٥١ ، ٥٦ ، ٥٨ ، ٦٤ ، ٦٧	مَعْرِفَةٌ ٥٤ ، ٥٥ ، ١٩٩
ن ٢١ - ٢٥ ، ٣٣ ، ٣٠١	مَمْنُوعٌ مِنَ الصَّرْفِ ٦٤ ، ٦٧ ، ٧٢ ، ٢٨٢	مَعْطُوفٌ (عَدَدٌ) ١٠٦ - ١١٠
نَ ٢٣ - ٢٥ ، ٣٣ ، ٣٠١	مِنْ ٢٣ - ٢٦ ، ٢٣ ، ٢١٢ ، ٣٠٠	مَعْطُوفٌ (اسْمٌ) ١٨٧ ، ٢٢٤
نَائِبُ ظَرْفٍ (أَنْظَرُ: نَائِبٌ مَفْعُولٌ فِيهِ)	مِنْ ٩٧ - ٩٩ ، ١٤٤ ، ٢٢٥ ، ٣٠٠	مَعْطُوفٌ عَلَيْهِ ٢٢٤
نَائِبٌ فَاعِلٍ ٨٣ ، ١٢٠ ، ١٣٨ ، ١٤١	مُنَادَى ٢٥ ، ٦٤ ، ١٨٦ ، ١٨٧ ، ١٨٩	مُعَلَّقَاتٌ ١٧٥
نَائِبٌ فَاعِلٍ ١٤٦ ، ١٥١	١٩٠	مَعْلُومٌ (أَنْظَرُ: فِعْلٌ مَعْلُومٌ)
نَائِبٌ مَفْعُولٌ فِيهِ ١٠١ ، ١٠٢	مُنَادَى مُرْخَمٌ ١٩٠	مَعْمُولٌ ١٧٨ - ١٨٠
نَائِبٌ مَفْعُولٌ مُطْلَقٌ ١٠١ ، ١٩١	مُنَادَى مُضَافٌ ١٨٦ ، ١٨٧	مُعَايِرَةٌ ٢٠٢
نَاحِيَةٌ ١٠٢	مُنَادَى مُضَافٌ إِلَى يَاءِ الْمُتَكَلِّمِ ١٨٧	مُعْرَى بِهِ ١٨٢
نَاقِصٌ (أَنْظَرُ: فِعْلٌ نَاقِصٌ)	مُنَادَى مَقْرُونٌ بِأَلٍ ١٨٦	مُفَاجَأَةٌ ٢٣ ، ٢٤ ، ٢٨
نَاقِصٌ وَأَوْيٌ ٨٢ ، ١١٦	مُنَادَى مَقْصُودٌ بِالنَّدَاءِ ٦٥	مُفَاعِلٌ ٣٠٠
نَاقِصٌ يَائِيٌّ ٨٢ ، ١١٦	مُنَاصِبٌ ١٥١ ، ١٦١	مُفَاعَلَةٌ ١٩٨
نَبَأٌ ١٧٧	مُنْتَهَى الْجُمُوعِ ٥٩ ، ٦٤ ، ٦٧	مُفَاعِلٌ ١٥١ ، ١٧٣ ، ٣٠٠
نَحْوٌ ٢١٢ ، ٣٠١	مُنْدُوبٌ ١٨٩ ، ١٩٠	مُفْرَدٌ ٦٧ ، ١٥٤ ، ١٦٤ ، ١٦٧ ، ١٨٦ ، ١٩٩
نَحْوٌ ٣	مُنْدُوبٌ ١٨٩ ، ١٩٠	مَفْعُولٌ بِهِ ٨١ ، ٨٢ ، ٨٧ ، ١٠٤ ، ١٢٠
نَحْوُ إِحْصَائِيٍّ ٢٢٩ ، ٢٥٠ - ٢٦٢	مُنْدُوبٌ ٢٣ - ٢٦ ، ٣٣ ، ١٠٢ ، ٢١٠ ، ٢١٤	١٣٨ ، ١٤١ ، ١٥١ ، ١٧٣ ، ١٧٥ -
نَحْوُ تَحْلِيلِيٍّ ٢٢٩	مُنْسُوبٌ ٦٢	١٧٧
نَحْوُ تَطْبِيقِيٍّ ٢٢٩ - ٢٤٩	مُنْسُوبٌ إِلَيْهِ ٥٧ ، ٦٢	مَفْعُولٌ فِيهِ ٢٣ ، ٦٤ ، ٦٥ ، ٩٨ ، ١٠٢
نَحْوُ مَنَهْجِيٍّ ٢٢٩ ، ٢٧٠ - ٢٧٦	مُنْسُوبٌ مُؤَوَّلٌ بِالْمَوْصُوفِ ٨٥	١١٩ ، ١٥١ ، ١٥٢ ، ١٥٧ ، ١٥٨
نَحْوُ وِظْفِيٍّ ٢٢٩ ، ٢٦٣ - ٢٦٩	مُنْصَرِفٌ ٦٤ ، ٦٧	١٧٣ ، ١٧٤ ، ١٩٣ ، ٢١٤ ، ٢٨٢
نِداءٌ ٢٣ ، ٢٤ ، ٢٨ ، ٣٠ ، ٣٤ ، ٨٩	مُنْصَوِيَّاتٌ ١٥١ ، ٢٨٢	مَفْعُولٌ لِأَجْلِهِ ١٥١ ، ١٧٣ ، ١٩٢
١٣٩ ، ١٦٨ ، ١٧٣ ، ١٨٧	مُنْعُوتٌ ٢١٩ ، ٢٢٠	مَفْعُولٌ لَهُ (أَنْظَرُ: مَفْعُولٌ لِأَجْلِهِ).
نِداءُ البَعِيدِ ٢٨	مُنْفِيٌّ ١١٣ ، ١٤٢	مَفْعُولٌ مُطْلَقٌ ٩٧ ، ٩٨ ، ١٥١ ، ١٧٣ ، ١٩١
نِداءُ وَدَيْبَةٍ ٢٣	مُنْقُوصٌ ٥١ ، ٥٦ - ٥٨ ، ٦٨	مَفْعُولٌ مَعَهُ ١٥١ ، ١٧٣ ، ١٩٤
نِدْبَةٌ ٢٤ ، ١٧٣ ، ١٨٩	مَمَّةٌ ١٠٣ ، ٣٠٠	مَقْصُورٌ ٥١ ، ٥٦ ، ٦٤ ، ٦٧ ، ٦٨
نِزَالٌ ١٠٣	مَهْمَا ٩٨ ، ١٤٤ ، ٣٠٠	مَكَانَتٌ ١٠٣ ، ٣٠٠
نِسْبَةٌ ٥٢ ، ٦٢	مَهْمُوزٌ (أَنْظَرُ: فِعْلٌ مَهْمُوزٌ)	
نَسْخٌ ٢٥	مَهْمُوزُ الْعَيْنِ ١٢١ ، ١٢٥	
نَصَبٌ ٢٥ ، ٦٦ ، ١٢٥ ، ١٤٢		

المصطلحات والأدوات

-١٣-

مِسْرَد

وا ٢٣ - ٢٦ ، ٣٤ ، ١٠٣ ، ١٨٦ ، ٣٠٢
 واحد ١٠٧ ، ١٠٨
 وأها ١٠٣
 واو جماعة ١٢٢ ، ١٤٦
 واو حال ١٨٤ ، ١٩٩
 واو عطف ١٩٤
 واو مصاحبة (أنظر: واو معية).
 واو معية ١٤٣ ، ١٥٥ ، ١٥٨ ، ١٨٠ ، ١٩٤
 وجد ١٧٥
 وجود مطلق ١٥٤ ، ١٥٥ ، ٢١٠
 وجود مقيد ١٥٤ ، ١٥٥ ، ٢١٠
 وخذ ٢١٢
 وراء ١٠٢ ، ٢١٢
 وراءك ١٠٣ ، ٣٠٢
 وسط ٢١٢
 وشكأن ٣٠٢
 وصف ١٥٦ ، ١٨٤ ، ١٨٧ ، ١٩١ ، ١٩٨ ،
 ٢٠٠
 وصل ٥
 وقت ١٠٢
 وقف في القراءة ١٨
 وقوع تدريجي ١١٨
 وهب ١٧٥
 وي ١٠٣
 ويك ١٠٣

— ي —

ي ٢١ - ٢٥ ، ٣٤ ، ٣٠٢
 يا ٢٣ - ٢٦ ، ٣٤ ، ١٨٦ ، ١٨٨ - ١٩٠ ،
 ٣٠٣
 ياء المخاطبة ١٢٢ ، ١٤٦
 يقين ١٧٥
 يمين ١٠٢ ، ٣٠٣
 يوم ١٠٢

— و —

و ٢١ - ٢٦ ، ٣٤ ، ١٤٣ ، ٢١٠ ، ٢٢٤ ،
 ٣٠٢
 و ٢١

هاء ١٠٣
 هاء السكت ١٨٩
 هات ١٠٤
 هاك ١٠٣
 هب ١٧٥
 هب ١٦٢ ، ١٦٥
 هذا ذلك ٢١٢
 هيس ١٠٣
 هل ٢٣ - ٢٥ ، ٣٤ ، ٣٠١
 هلا ٢٣ - ٢٥ ، ٣٤ ، ٣٠١
 هلم ١٠٣ ، ١٠٤ ، ٣٠١
 همز ١١٩ ، ١٢١
 همزة ١٢
 همزة إن ١٦٨
 همزة تسوية ٧٨
 همزة تعدية ١١٩
 همزة قطع ١١
 همزة وصل ١١
 هنا ١٠٢ ، ١٩٣ ، ٣٠١
 هو ٣٠١
 هيا ٢٣ - ٢٦ ، ٣٤ ، ١٨٦
 هيا ١٠٣
 هيئة ١١٩
 هيت ١٠٣
 هيخ ١٠٣
 هيئات ١٠٣ ، ٣٠٢

نصب بأن المضمرة ٧٨
 نصب على التمييز ٨٩
 نصب على الظرفية ١٩٣
 نصب فرعي ٢٥
 نصب المضارع ١٤٣
 نظافة ١١٩
 نظره ١٧٥
 نعت ١٥١ ، ١٨٧ ، ١٩٩ ، ٢١٧ - ٢٢٠
 نعت حقيقي ٢١٧ - ٢١٩
 نعت سببي ٢١٧ - ٢١٩
 نعت مقطوع ١٥٥ ، ١٥٨ ، ٢٢٠
 نعم ٢٣ - ٢٥ ، ٣٣ ، ٣٠١
 نعم ١٥٥ ، ١٥٨ ، ٢٠٣
 نفس ٢٢١ ، ٣٠١
 نفي ٢٣ ، ٢٤ ، ٢٨ ، ٢٩ ، ٣٢ ، ٣٣ ، ٨١ ،
 ٩٠ ، ١٤٣ ، ١٥٦ ، ١٦٤
 نفي منحصر ١٤٣
 نقطة ١٨
 نكرة ٥٤ ، ٥٥ ، ٦٠ ، ١٩٠ ، ١٩٩
 نكرة مفيدة ١٥٢
 نكرة مقصودة ١٨٦
 نهي ٢٣ ، ٢٤ ، ٢٨ ، ٣٣ ، ٩٠ ، ١٢٢ ، ١٤٣
 نواسخ ١٦١ ، ١٦٢ ، ١٨٠ ، ٢٠٣ ، ٢٨١
 نواصب ١٣٠ ، ١٤٧
 نون إناث (أنظر: نون نسوة)
 نون ثنية ٢١١
 نون توكيد ٦٨ ، ١٢٢ ، ١٣٠ ، ١٣٤ ، ١٤٧
 نون جمع ٢١١
 نون نسوة ١٢٢ ، ١٤٧
 نون وقاية ٦٨ ، ٩٥ ، ١٢٣
 نيف ١٠٦ ، ٣٠١

— ه —

هـ ٢١ - ٢٥ ، ٣٣ ، ٣٠١
 ها ٢٣ - ٢٥ ، ٣٤ ، ٩٦ ، ١٠٣ ، ٣٠٢

جريدة المرجع

القرآن الكريم

هذا الترتيبُ يُراعى أهميةَ المراجعِ للبحثِ

دار المشرق بيروت - ١٩٧٣	المعلم رشيد الشرتوني	• مبادئ العربية
دار الفكر بيروت - ١٩٧٢	جمال الدين ابن هشام الأنصاري حَقَّقَهُ } الدكتور مازن المبارك وعلق عليه } محمد علي حمد الله راجعه: سعيد الأفغاني	• مغني اللبيب عن كتب الأعراب
مطابع الكرم الحديثة جونية	يوحنا قمير	• معجم الحروف والظروف
مكتبة لبنان بيروت - ١٩٧٤	From the German of Caspari Edited: W. Wright Revised: W. Roberston Smith M. J. de Goeje	• A Grammar of the Arabic Language
دار الكتب دمشق - ١٩٧٤	أحمد قبّش	• الكامل في النحو والصرف والإعراب
مكتبة انطوان بيروت - ١٩٧٤	كمال خوري خليل سلّوم نقحه ودقق فيه: حسيب غالب	• ضوابط اللفّة
دار الفكر بيروت - ١٩٦٨	الدكتور محمد التونجي	• مُعجم الأدوات النحوية
دار الفكر بيروت - ١٩٦٨	سعيد الأفغاني	• الموجز في قواعد اللغة العربية
مطابع دار الكتب بيروت - ١٩٧٠	الياس رحيم سامي ج. خوري	• دليل الإعراب
دار الأندلس ١٩٦٦	حسن دندش	• المعتمد في علم العروض والبيان والإعراب

هذا الترتيب يراعي أهمية المراجع للبحث

دار الانسان الجديد بيروت - ١٩٧٥	رشاد دارغوث نزبه كباره عفيف دمشقية البيير مطلق	• دروس في قواعد اللغة العربية
دار المشرق بيروت - ١٩٧٢	أنطوان مسعود البستاني	• المبادئ اللغوية الجديدة
دار الكتاب اللبناني بيروت - ١٩٧٣	الدكتور مبارك مبارك	• قواعد اللغة العربية
دار الكتاب اللبناني بيروت - ١٩٧٢	الياس ديب	• القواعد العربية الجديدة
دار النهار للنشر بيروت - ١٩٧٣	إبراهيم فريد الدرّ نقولا ابراهيم الدرّ	• دليل اللغة قاموس وأبحاث
بيروت - ١٩٥٣	أمين آل ناصر الدين	• دقائق العربية
معهد الآداب الشرقية بيروت - ١٩٧٥	الدكتور نقولا سعاده	• المناهج الحديثة لدراسة الآثار الأدبية
مكتبة لبنان بيروت - ١٩٧٧	المعلم بطرس البستاني	• محيط المحيط قاموس مطول للغة العربية
المطبعة الكاثوليكية بيروت - ١٩٧٣	دار المشرق	• المنجد في اللغة والأعلام
المطبعة الكاثوليكية بيروت - ١٩٧٢	دار المشرق	• المنجد الفرنسي العربي
المطبعة الكاثوليكية بيروت - ١٩٥٦	فؤاد أفرام البستاني	• دائرة المعارف
المكتبة البولسية بيروت	حنّا الفاخوري	• تاريخ الأدب العربي

جريدة المراجع - ٣ - الأصول والمصادر (تابع)

هذا الترتيب يُراعى أهمية المراجع للبحث

دار المعارف بصر القاهرة - ١٩٦٠	دكتور شوقي ضيف	• تاريخ الأدب العربي
دار الثقافة بيروت	أحمد حسن الزيات	• تاريخ الأدب العربي
دار العلم للملايين بيروت - ١٩٧٥	اختيار { الدكتور كمال اليازجي وتنسيق { الدكتور اميل المعلوف	• المنتخب في أدب المقالة
دار غندور بيروت - ١٩٧٤	الدكتور فيليب حنّي الدكتور ادورد جرجي الدكتور جبرائيل حنور	• تاريخ العرب

فهرس المحتويات

الأول	الإهداء
الثاني	مقدمة المراجع
الثالث	مقدمة المؤلف
الرابع	فصول المعجم
الخامس	فهرس ألفبائي

فهرس

المحتويات

الصفحة: ١

٣

٤

٥

٦

٧

٨

٩

١٠

١١

١٢

١٣

١٤

١٥

١٦

١٧

١٨

١٩

٢١

٢٢

٢٣

٢٤

٢٥

٢٦

٢٧

٢٨

٢٩

٣٠

٣١

٣٢

٣٣

٣٤

٣٥

٣٧

٣٨

٣٩

مداخل عام

القواعد العربية	: الهيكل العام لتقسيمات الصرف والنحو
الكلمة العربية	: الهيكل العام لتقسيمات الكلمة
الحركات والضوابط	: بالشكل والدلالة
الإدغام	: تحديده - شروطه - موانعه
الإعلال	: طبيعته وأنواعه
الإعلال	: الإعلال بالقلب
الإعلال	: الإعلال بالحذف والتسكين
الإعلال	: إعلال همزة
الهمزة	: همزة الوصل وهمزة القطع
الهمزة	: كتابة الهمزة
ملحقات الصرف	: ملحق ١
ملحقات الصرف	: ملحق ٢
ملحقات النحو	: الجملة - أنواعها وأقسامها
ملحقات النحو	: إعراب الاسم والحرف والجملة
ملحقات النحو	: إعراب الفعل
ملحقات النحو	: علامات الترقيم - الوقف في القراءة

الحرف

الحرف	: الهيكل العام لتقسيم الحرف
حروف المباني	: أحوالها العامة
حروف المعاني	: من معانيها
حروف المعاني	: المعنى وأدواته
حروف المعاني	: عملها الإعرابي
حروف المعاني	: وظائفها الإعرابية
معجم بالحروف	: تمهيد
معجم بالحروف	: المعاني بأمثلة: ع ← أَلَا
معجم بالحروف	: المعاني بأمثلة: لِأ ← أُو
معجم بالحروف	: المعاني بأمثلة: أَي ← رُبَّ
معجم بالحروف	: المعاني بأمثلة: س ← كَلَّا
معجم بالحروف	: المعاني بأمثلة: كَي ← لَوْلَا
معجم بالحروف	: المعاني بأمثلة: لَوْ مَا ← ه
معجم بالحروف	: المعاني بأمثلة: هَلْ ← يَا

الاسم

الاسم	: الهيكل العام لتقسيمات الاسم
المتصرف وغير المتصرف	: الهيكل العام لتقسيم الاسم بين متصرف وغير متصرف
الاشتقاق	: الهيكل العام لسير المشتقات

الفصل: ١

١ - ١

١ - ٢

١ - ٣

١ - ٤

١ - ٥ - ١

١ - ٥ - ٢

١ - ٥ - ٣

١ - ٥ - ٤

١ - ٦ - ١

١ - ٦ - ٢

١ - ٧ - ١

١ - ٧ - ٢

١ - ٨ - ١

١ - ٨ - ٢

١ - ٨ - ٣

١ - ٨ - ٤

٢

٢ - ١

٢ - ٢

٢ - ٣ - ١

٢ - ٣ - ٢

٢ - ٣ - ٣

٢ - ٣ - ٤

٢ - ٤ - ١

٢ - ٤ - ٢

٢ - ٤ - ٣

٢ - ٤ - ٤

٢ - ٤ - ٥

٢ - ٤ - ٦

٢ - ٤ - ٧

٢ - ٤ - ٨

٣

٣ - ١

٣ - ٢

٣ - ٣ - ١

المحتويات

- ٢

فهرس

٤٠	سير المشتقات من الفعل الماضي	الاشتقاق	٣ - ٣ - ٢
٤١	سير المشتقات من الفعل المضارع	الاشتقاق	٣ - ٣ - ٣
٤٢	سير اشتقاق المصادر	الاشتقاق	٣ - ٣ - ٤
٤٣	موجز لسير المشتقات	الاشتقاق	٣ - ٣ - ٥
٤٤	أمثلة تبين مختلف المشتقات من المصدر الواحد	المشتقات	٣ - ٤ - ١
٤٥	أمثلة تبين المشتقات الأساسية من المصدر الواحد	المشتقات	٣ - ٤ - ٢
٤٦	أمثلة تبين المشتقات الأساسية من المصدر الواحد	المشتقات	٣ - ٤ - ٣
٤٧	أمثلة تبين المشتقات الأساسية من المصدر الواحد	المشتقات	٣ - ٤ - ٤
٤٨	أمثلة تبين المشتقات الأساسية من المصدر الواحد	المشتقات	٣ - ٤ - ٥
٤٩	أمثلة تبين المشتقات الأساسية من المصدر الواحد	المشتقات	٣ - ٤ - ٦
٥٠	أوزان المجرد والمزيد من الأسماء	المجرد والمزيد	٣ - ٥
٥١	المدود - المنقوص - الصحيح - الشبيه بالصحيح	الاسم المقصور	٣ - ٦
٥٢	الهيكل العام لتقسيم الاسم: في الدلالة	الموصوف والصفة	٣ - ٧
٥٣	أقسامها وأنواعها	المذكر والمؤنث	٣ - ٨
٥٤	أنواعها - بعض علاقاتها الإعرابية	المعرفة والنكرة	٣ - ٩ - ١ - ٢
٥٦	بناؤه وأحكامه	الاسم المنثى	٣ - ١٠
٥٧	بناؤه وأحكامه	جمع المذكر السالم	٣ - ١١
٥٨	بناؤه وأحكامه	جمع المؤنث السالم	٣ - ١٢
٥٩	بناؤه وأحكامه	جمع التذكير	٣ - ١٣ - ١
٦٠	منتهى الجموع - جمع الجمع - الجموع الأخرى	جمع التذكير	٣ - ١٣ - ٢
٦١	جموع التذكير المطردة	جمع التذكير	٣ - ١٣ - ٣
٦٢	تحديده وأحكامه	الاسم المنسوب	٣ - ١٤
٦٣	تحديده وأحكامه	الاسم المصغر	٣ - ١٥
٦٤	الهيكل العام لتقسيم الأسماء المعربة والأسماء المبنية	المعرب والمبني	٣ - ١٦
٦٥	نوعاها وأقسامها	الأسماء المبنية	٣ - ١٧
٦٦	أنواعها وعلاماتها	الأسماء المعربة	٣ - ١٨
٦٧	الممنوع من الصرف: حالاته	الممنوع من الصرف	٣ - ١٩
٦٨	علامات الإعراب: تقدير علامات الإعراب على آخر الأسماء والأفعال	علامات الإعراب	٣ - ٢٠
٦٩	الاتم		٤
٧١	اسما الجنس والعلم: تحديدها وأقسامها	اسما الجنس والعلم	٤ - ١ - ١
٧٢	اسم العلم: أحكامه	اسم العلم	٤ - ١ - ٢
٧٣	الهيكل العام لأقسام المصدر	المصدر	٤ - ٢ - ١
٧٤	القياسي والساعي في المجرد الثلاثي والرباعي	المصدر المجرد	٤ - ٢ - ٢
٧٥	الأوزان القياسية لمزيدات الثلاثي والرباعي	المصدر المزيد	٤ - ٢ - ٣
٧٦	صيغته - بناؤه - أوزانه	المصدر الميمي	٤ - ٢ - ٤
٧٧	والمصدر الصناعي واسم المرة واسم النوع	اسم المصدر	٤ - ٢ - ٥
٧٨	أنواعه وأدواته	المصدر المؤوك	٤ - ٢ - ٦
٧٩	عمله في الإعراب	المصدر	٤ - ٢ - ٧
٨٠	صيغته - بناؤه - أوزانه	اسم الفاعل	٤ - ٣ - ١
٨١	عمله في الإعراب	اسم الفاعل	٤ - ٣ - ٢

٨٢	: صيغته - بناؤه - أوزانه	اسم المفعول	٤ - ٤ - ١
٨٣	: عمله في الإعراب	اسم المفعول	٤ - ٤ - ٢
٨٤	: صيغتها - بناؤها - أوزانها	الصفة المشبهة	٤ - ٥ - ١
٨٥	: عملها في الإعراب	الصفة المشبهة	٤ - ٥ - ٢
٨٦	: صيغتها - بناؤها - أوزانها	أمثلة المبالغة	٤ - ٦ - ١
٨٧	: عملها في الإعراب	أمثلة المبالغة	٤ - ٦ - ٢
٨٨	: صيغته - بناؤه - وزنه	أفعل التفضيل	٤ - ٧ - ١
٨٩	: عمله في الإعراب	أفعل التفضيل	٤ - ٧ - ٢
٩٠	: عمله في الإعراب (فاعله - تعديته)	أفعل التفضيل	٤ - ٧ - ٣
٩١	: صيغتها - بناؤها - أوزانها	اسم المكان والزمان	٤ - ٨
٩٢	: صيغته - بناؤه - أوزانه	اسم الآلة	٤ - ٩
٩٣	: تحديده وأقسامه	الضمير	٤ - ١٠ - ١
٩٤	: محلّه من الإعراب	الضمير	٤ - ١٠ - ٢
٩٥	: ضمير الشان - نون الوقاية - كاف الخطاب	الضمير	٤ - ١٠ - ٣
٩٦	: تحديده وأقسامه	اسم الإشارة	٤ - ١١
٩٧	: تحديده وأدواته	اسم الاستفهام	٤ - ١٢
٩٨	: تحديده وأقسامه	اسم الشرط	٤ - ١٣
٩٩	: تحديده وأقسامه	الاسم الموصول	٤ - ١٤ - ١
١٠٠	: صلة الموصول	الاسم الموصول	٤ - ١٤ - ٢
١٠١	: تحديدها وأسمائها	الكنايات	٤ - ١٥
١٠٢	: تحديدها وأنواعها	الظروف	٤ - ١٦
١٠٣	: صيغته وبناؤه	اسم الفعل	٤ - ١٧ - ١
١٠٤	: عمله في الإعراب	اسم الفعل	٤ - ١٧ - ٢
١٠٥	: حالاتها الإعرابية	الأسماء الخمسة	٤ - ١٨
١٠٦	: العدد الأصلي والعدد الترتيبي	اسم العدد	٤ - ١٩ - ١
١٠٧	: أحكام العدد الأصلي	اسم العدد	٤ - ١٩ - ٢
١٠٨	: أحكام العدد الترتيبي	اسم العدد	٤ - ١٩ - ٣
١٠٩	: أمثلة تطبيقية للعدد الأصلي والعدد الترتيبي	اسم العدد	٤ - ١٩ - ٤
١١٠	: كتابة الأرقام	اسم العدد	٤ - ١٩ - ٥
١١١			٥
١١٣	: الهيكل العام لتقسيمات الفعل	الفعل	٥ - ١ - ١
١١٤	: في الزمان والصيغة	الفعل	٥ - ١ - ٢
١١٥	: الصيغة الأساسية لأفعال الماضي والمضارع والأمر	الفعل	٥ - ١ - ٣
١١٦	: أوزان الجرد الثلاثي والرباعي	الفعل الجرد	٥ - ٢
١١٧	: أوزان مزيدات الثلاثي والرباعي	الفعل المزيد	٥ - ٣ - ١
١١٨	: أوزان المزيدات بالتفصيل	الفعل المزيد	٥ - ٣ - ٢
١١٩	: علاقة الفعل بالمفعول به	للأزم والمتعدي	٥ - ٤
١٢٠	: علاقة الفعل بالفاعل ونائب الفاعل	المعلوم والمجهول	٥ - ٥
١٢١	: الفعل الصحيح والمعتل: دخول حروف العلة على الفعل (و. ا. ي.)	الفعل الصحيح والمعتل	٥ - ٦
١٢٢	: دخول نون التوكيد على الفعل	المؤكد وغير المؤكد	٥ - ٧

المحتويات

فهرس - ٤

١٢٣	الفعل والضائر : علاقة الفعل بالضائر البارزة والمستترة	٥ - ٨ - ١
١٢٤	الفعل والضائر : دخول الضائر البارزة على الفعل	٥ - ٨ - ٢
١٢٥	تصريف الفعل : الصحيح والمعتل - المعلوم والمجهول - المؤكد - الجامد	٥ - ٩ - ١
١٢٦	تصريف الفعل : المعلوم الصحيح والمعلوم المجهوز	٥ - ٩ - ٢
١٢٧	تصريف الفعل : المعلوم المعتل غير المهموز	٥ - ٩ - ٣
١٢٨	تصريف الفعل : المجهول الصحيح والمجهول المهموز	٥ - ٩ - ٤
١٢٩	تصريف الفعل : المجهول المعتل غير المهموز	٥ - ٩ - ٥
١٣٠	تصريف الفعل : المضارع المنصوب والمجزوم والمؤكد	٥ - ٩ - ٦
١٣١	تصريف الفعل : أوزان مزيدات الثلاثي	٥ - ٩ - ٧
١٣٢	تصريف الفعل : أوزان مزيدات الثلاثي (تابع)	٥ - ٩ - ٨
١٣٣	تصريف الفعل : أوزان مزيدات الرباعي	٥ - ٩ - ٩
١٣٤	تصريف الفعل : الأمر المؤكد والأفعال الجامدة	٥ - ٩ - ١٠
١٣٥	الجملة الفعلية	
١٣٧	إعراب الفعل : الهيكل العام لإعراب وبناء الفعل	٦ - ١
١٣٨	الجملة الفعلية : علاقة الفعل بالفاعل ونائب الفاعل والمفعول به	٦ - ٢ - ١
١٣٩	الجملة الفعلية : مرتبة الفعل والفاعل والمفعول به	٦ - ٢ - ٢
١٤٠	الفاعل : تحديده وأحكامه	٦ - ٣
١٤١	نائب الفاعل : تحديده وأحكامه	٦ - ٤
١٤٢	المثبت والمنفي : تحول الجملة من مثبتة موجبة إلى منفية سالبة	٦ - ٥
١٤٣	رفع المضارع ونصبه : الجملة الفعلية المرفوعة والمنصوبة	٦ - ٦
١٤٤	جزم المضارع : الجملة الفعلية المجزومة	٦ - ٧
١٤٥	الشرط والجواب : أحكام الجملة الشرطية	٦ - ٨
١٤٦	الأفعال الخمسة : إعراب الفعل بالتون الزائدة	٦ - ٩
١٤٧	بناء الفعل وإعرابه : ست عشرة حالة للمبني والمعرب من الأفعال	٦ - ١٠ - ١
١٤٨	بناء الفعل وإعرابه : المبني والمعرب في الماضي والمضارع والأمر	٦ - ١٠ - ٢
١٤٩	الجملة الاسمية	
١٥١	إعراب الاسم : الهيكل العام لإعراب الاسم	٧ - ١
١٥٢	الجملة الاسمية : المبتدأ والخبر	٧ - ٢ - ١
١٥٣	الجملة الاسمية : مرتبة المبتدأ والخبر	٧ - ٢ - ٢
١٥٤	الجملة الاسمية : علاقة الخبر بالمبتدأ	٧ - ٢ - ٣
١٥٥	الجملة الاسمية : في حذف المبتدأ والخبر	٧ - ٢ - ٤
١٥٦	الجملة الاسمية : ملحقات المبتدأ والخبر	٧ - ٢ - ٥
١٥٧	الجملة الاسمية : ملحقات المبتدأ والخبر (تابع)	٧ - ٢ - ٦
١٥٨	الجملة الاسمية : موجز لأحكام المبتدأ والخبر	٧ - ٢ - ٧
١٥٩	النواسخ	
١٦١	النواسخ : الهيكل العام لعمل النواسخ	٨ - ١ - ١

فهرس - ٥ - المحتويات

١٦٢	النّواسخ : كلماتها وأقسامها	٨ - ١ - ٢
١٦٣	كان وأخواتها : أفعال ناقصة تدخل على الجملة الاسميّة	٨ - ٢ - ١
١٦٤	كان وأخواتها : مُلحقات	٨ - ٢ - ٢
١٦٥	كاد وأخواتها : أفعال مقاربة تدخل على الجملة الاسميّة	٨ - ٣
١٦٦	ما وأخواتها : حروف نفي تدخل على الجملة الاسميّة	٨ - ٤
١٦٧	إنَّ وأخواتها : حروف مشبّهة بالفعل تدخل على الجملة الاسميّة	٨ - ٥
١٦٨	همزة إنَّ متى تُكسر - متى تُفتح - متى يجوز الفتح والكسر	٨ - ٦
١٦٩	لا النّافية للجنس : حرف نفي للجنس يدخل على الجملة الاسميّة	٨ - ٧

المفاعيل

١٧١		٩
١٧٣	المفاعيل : الهيكل العامّ لأقسام المفاعيل	٩ - ١
١٧٤	المفعول به : تحديده وأحكامه	٩ - ٢
١٧٥	المفعول به الثّاني : المفعول بأفعال القلوب	٩ - ٣ - ١
١٧٦	المفعول به الثّاني : المفعول بالأفعال التي تنصب مفعولين	٩ - ٣ - ٢
١٧٧	المفعول به الثّالث : المفعول بالأفعال المتعدّية إلى ثلاثة مفاعيل	٩ - ٤
١٧٨	العامل والمعمول : موجز لعمل الأسماء المشتقة والشبّهة بالفعل	٩ - ٥ - ١
١٧٩	العامل والمعمول : علاقة المفعول بالعامل الظاهر والمخدوف	٩ - ٥ - ٢
١٨٠	العامل والمعمول : علاقة العواويل بالمرفوعات والمنصوبات	٩ - ٥ - ٣
١٨١	أفعل التّعجب : صيغته وأحكامه	٩ - ٦
١٨٢	التّحذير والإغراء : صيغتها وأحكامها	٩ - ٧
١٨٣	الاختصاص : صيغته وأحكامه	٩ - ٨
١٨٤	الاشتغال : صيغته وأحكامه	٩ - ٩
١٨٥	التّنازع : صيغته وأحكامه	٩ - ١٠
١٨٦	النّداء : صيغته وأحكامه	٩ - ١١ - ١
١٨٧	النّداء : صيغته وأحكامه (تابع)	٩ - ١١ - ٢
١٨٨	الاستفائة : صيغتها وأحكامها	٩ - ١٢
١٨٩	النُّدبة : صيغتها وأحكامها	٩ - ١٣
١٩٠	النّرخيم : صيغته وأحكامه	٩ - ١٤
١٩١	المفعول المطلق : تحديده وأحكامه	٩ - ١٥
١٩٢	المفعول لأجله أو له : تحديده وأحكامه	٩ - ١٦
١٩٣	المفعول فيه : تحديده وأحكامه	٩ - ١٧
١٩٤	المفعول معه : تحديده وأحكامه	٩ - ١٨

الأفاعيل

١٩٥		
١٩٧	الأفاعيل : الهيكل العامّ لأقسام الأفاعيل	١٠ - ١
١٩٨	الحال : تحديدها وموقعها	١٠ - ٢ - ١
١٩٩	الحال : في وقوع الحال مفردة وجملة وشبه جملة	١٠ - ٢ - ٢
٢٠٠	الحال : علاقات الحال بصاحبها وبعاملها	١٠ - ٢ - ٣
٢٠١	الحال : مرتبة الحال وصاحبها وعاملها	١٠ - ٢ - ٤
٢٠٢	التّمييز : تحديده - موقعه - إعرابه	١٠ - ٣ - ١

المحتويات

فهرس

٢٠٣	أفعال المدح والذم	التَّمييز	١٠ - ٣ - ٢
٢٠٤	أحكام الاستثناء يالاً	الاستثناء	١٠ - ٤ - ١
٢٠٥	الاستثناء بأخوات إلاً وملحقاتها	الاستثناء	١٠ - ٤ - ٢
٢٠٧	المجرورات		١١
٢٠٩	المهيكل العام لأقسام المجرورات	المجرورات	١١ - ١
٢١٠	أقسامها ومتعلقها	حروف الجرّ	١١ - ٢
٢١١	تحديدها وتقسيمها	الإضافة	١١ - ٣ - ١
٢١٢	الإضافة المعنوية	الإضافة	١١ - ٣ - ٢
٢١٣	الإضافة اللفظية	الإضافة	١١ - ٣ - ٣
٢١٤	الإضافة إلى الجملة	الإضافة	١١ - ٣ - ٤
٢١٥	التّوابع		١٢
٢١٧	المهيكل العام لأقسام التّوابع	التّوابع	١٢ - ١
٢١٨	تحديده وأقسامه	النّعت	١٢ - ٢ - ١
٢١٩	علاقة النّعت بالمنعوت	النّعت	١٢ - ٢ - ٢
٢٢٠	تعدّد النّعت وقطعه وتقديمه وحذفه	النّعت	١٢ - ٢ - ٣
٢٢١	تحديده وأقسامه	التّوكيد	١٢ - ٣
٢٢٢	تحديده وأقسامه	البدل	١٢ - ٤ - ١
٢٢٣	علاقة البدل بالبدل فيه	البدل	١٢ - ٤ - ٢
٢٢٤	تحديده وأقسامه	العطف	١٢ - ٥
٢٢٥	تحديدها وألفاظها	الحكاية	١٢ - ٦
٢٢٦	علاقة التّابع بالتّابع في الصّرف والنحو	التّوابع	١٢ - ٧
٢٢٧	النحو التّحليلي		١٣
٢٢٩	النحو التّحليلي: تمهيد		١٣ - ١
٢٣٠	النحو التّطبيقي: نماذج شعريّة معرّبة		١٣ - ٢ - ١
٢٣٠	لولا مخاطبتي إيّاك لم ترني	• كَفَى بِجَسْمِي نَحْوَلًا أَنَّنِي رَجُلٌ	١٣ - ٢ - ١
٢٣١	وترى السّور يجهّء في الفلتات	• تَأْتِي الْمَكَارَهُ حِينَ تَأْتِي جُمْلَةٌ	١٣ - ٢ - ٢
٢٣١	ولا سيّما يومٌ بصدارة جلجل	• أَلَا رُبَّ يَوْمٍ لَكَ مِنْهُنَّ صَالِحٌ	١٣ - ٢ - ٢
٢٣٢	أن نبتدي بالأذى من ليس يؤذينا	• إِنَّا لَقَوْمٌ أَبَتْ أَخْلَاقُنَا شَرَفًا	١٣ - ٢ - ٣
٢٣٢	بسّ الرّفيق رفيق غير مأمون	• لَا تَصْحَبَنَّ رَفِيقًا لَسْتَ تَأْمَنُهُ	١٣ - ٢ - ٣
٢٣٣	دار الأمان والمنسى والمنّة	• نَعَسَتْ جِزَاءَ الْمُتَّقِينَ الْجَنَّةُ	١٣ - ٢ - ٤
٢٣٣	ولا قرار على زار من الأسد	• نُبِنْتُ أَنْ أَبَا قَابُوسٍ أَوْعَدَنِي	١٣ - ٢ - ٤
٢٣٤	فأنت سروراً بي فمتّ بها غصا	• أَتَاهَا كِتَابِي بَعْدَ يَأْسٍ وَتَرْحَةٍ	١٣ - ٢ - ٥
٢٣٤	ذخيرة عقل يحتويها ويحرز	• وَأَفْضَلُ غَنَمٍ يُسْتَفَادُ وَيُبْتَنَى	١٣ - ٢ - ٥
٢٣٥	زيادته أو نقصه في التّكلم	• وَكَائِنْ تَرَى مِنْ صَامِتٍ لَكَ مُعْجَبٍ	١٣ - ٢ - ٦
٢٣٥	ولا بُدّ يوماً أن تردّ الودائع	• وَمَا الْمَالُ وَالْأَهْلُونَ إِلَّا وَدَائِعٌ	١٣ - ٢ - ٦
٢٣٥	على قومه يستغن عنه ويذم	• وَمَنْ يَكُ ذَا فَضْلٍ فَيُبْخَلُ بِفَضْلِهِ	١٣ - ٢ - ٦

المحتويات

فهرس

٢٣٦	يكون وراءه فرج قريب	• عسى الكرب الذي أمسيت فيه	١٣ - ٢ - ٧
٢٣٧	فلا الحمد مكسوباً ولا المال باقياً	• إذا الجود لم يرزق خلاصاً من الأذى	١٣ - ٢ - ٨
٢٣٨	فتهون، غير شاتمة الحساد	• كل المصائب قد تمر على الفنى	١٣ - ٢ - ٩
٢٣٨	لا شاكياً ألماً ولا متضجراً	• وزعت نفسي في النفوس محبة	١٣ - ٢ - ٩
٢٣٩	كما نثرت فوق العروس الدراهم	• نثرتهم فوق الأخيدب نثرة	١٣ - ٢ - ٩
٢٣٩	ووجه الأرض أسلحة ثقلاً	• ملآن الجو أسلحة خفياً	١٣ - ٢ - ١٠
٢٣٩	عسيراً من الأمسال إلا ميسراً	• إذا صح عون الخالق المرء لم يجد	١٣ - ٢ - ١٠
٢٤٠	عفواً وعافية في الروح والجسد	• أزجو وأخشى وأدعو الله مبتغياً	١٣ - ٢ - ١١
٢٤٠	ومن عبرات ما لهن فناء	• فواكبدا من حب من لا يجيبي	١٣ - ٢ - ١١
٢٤١	وإن كنت قد أزمعت صرمي فأجلي	• فأظم مهلاً بعض هذا التدل	١٣ - ٢ - ١٢
٢٤١	ولكن لأقرع بسباب الفرج	• تعارجت لا رغبة في العرج	١٣ - ٢ - ١٢
٢٤٢	فهناك يعترفون أين المفرع	• وإذا الأمور تعاطمت وتشابهت	١٣ - ٢ - ١٣
٢٤٢	فأعف ثم أقول لا يغنييني	• ولقد أمرت على اللئيم يسني	١٣ - ٢ - ١٣
٢٤٣	وتغشى منازل الكرماء	• يسقط الطير حيث ينشتر الحب	١٣ - ٢ - ١٤
٢٤٣	فكن أنت محتالاً لزلته عذرا	• إذا ما أتت من صاحب لك زلة	١٣ - ٢ - ١٤
٢٤٤	ولم يمت من يرى بالخير مذكورا	• ما عاش من مات مذموماً خصائله	١٣ - ٢ - ١٥
٢٤٤	ويشهر الخلق جراحها ويخصم	• أنام ملة جفوني عن شواردها	١٣ - ٢ - ١٥
٢٤٥	هلاً لنفك كان ذا التعلّم	• يا أيها الرجل المعلم غيره	١٣ - ٢ - ١٦
٢٤٥	لأت بما لم تستطعه الأوائل	• وإني وإن كنت الأخير زمانه	١٣ - ٢ - ١٦
٢٤٦	تراهم سادة وهم العبيد	• وتم عند الحكومة من رجال	١٣ - ٢ - ١٧
٢٤٦	فنجعل فوق جهل الجاهلينا	• ألا لا يجهلن أحد علينا	١٣ - ٢ - ١٧
٢٤٧	حياة وإنما الضعف ملاً	• وإذا الشيخ قال أف فما مل	١٣ - ٢ - ١٨
٢٤٧	ت فنيانته ضلال مبين	• صاح شمز ولا تزل ذاكر المؤ	١٣ - ٢ - ١٨
٢٤٨	أخاك إذا لم تلفه لك منجدا	• وما كل من يبدي الباشة كائناً	١٣ - ٢ - ١٩
٢٤٨	حدث لعمرك رائع أن تهجري	• لا تخسي أتي هجرتك طائماً	١٣ - ٢ - ١٩
٢٤٩	عبث الهوى يقوى على الكتان	• عبثاً يحاول ذو الهوى كيانه	١٣ - ٢ - ٢٠
٢٤٩	فلا يكلم إلا حين يتسم	• يفضي حياءً ويفضي من مهابته	١٣ - ٢ - ٢٠
٢٤٩	ولا صلاة ولا صوف على الجسد	• ما الخير صوم يذوب الصائمون له	١٣ - ٢ - ٢٠
٢٥٠	النحو الإحصائي إحصاء الأفعال وإعرابها في الآيات		١٣ - ٣ - ١
٢٥٠	• سورة الفاتحة - ١ - وهي سبع آيات		١٣ - ٣ - ١
٢٥٢	• سورة الرعد - ١٣ - من الآية الأولى إلى الحادية والعشرين		١٣ - ٣ - ٢
٢٥٤	• سورة التحل - ١٦ - من الآية الأولى إلى الخامسة والعشرين		١٣ - ٣ - ٣
٢٥٦	• سورة الحج - ٢٢ - من الآية الأولى إلى الخامسة عشرة		١٣ - ٣ - ٤
٢٥٨	• سورة فاطر - ٣٥ - من الآية الأولى إلى السادسة عشرة		١٣ - ٣ - ٥
٢٦٠	• سورة الطور - ٥٢ - وهي تسع وأربعون آية		١٣ - ٣ - ٦
٢٦٢	النحو الإحصائي: خلاصة الإحصاءات السابقة		١٣ - ٣ - ٧
٢٦٣	النحو الوظيفي: جدول بالرموز المستعملة للوظائف الإعرابية		١٣ - ٤ - ١
٢٦٤	النحو الوظيفي: نماذج معربة: قس بن ساعدة		١٣ - ٤ - ٢
٢٦٥	النحو الوظيفي: نماذج معربة: الحجاج بن يوسف		١٣ - ٤ - ٣
٢٦٦	النحو الوظيفي: نماذج معربة: ابن المقفع		١٣ - ٤ - ٤
٢٦٧	النحو الوظيفي: نماذج معربة: الجاحظ		١٣ - ٤ - ٥
٢٦٨	النحو الوظيفي: نماذج معربة: ابن عبد ربّه		١٣ - ٤ - ٦

المحتويات

٨ -

فهرس

٢٦٩	النحو الوظيفي	: نماذج معربة : القاضي الفاضل	١٣ - ٤ - ٧
٢٧٠	النحو المنهجي	: جدول عام بترقيم الحالات الإعرابية	١٣ - ٥ - ١
٢٧٢	النحو المنهجي	: نماذج معربة : جبران خليل جبران	١٣ - ٥ - ٢
٢٧٣	النحو المنهجي	: نماذج معربة : مي زيادة	١٣ - ٥ - ٣
٢٧٤	النحو المنهجي	: نماذج معربة : طه حسين	١٣ - ٥ - ٤
٢٧٥	النحو المنهجي	: نماذج معربة : امين نخلة	١٣ - ٥ - ٥
٢٧٦	النحو المنهجي	: نماذج معربة : عباس محمود العقاد	١٣ - ٥ - ٦
٢٧٧		المُعْرَبَات	١٤
٢٧٩	البناء والإعراب	: مَعْقَدَةُ الكَلِمَاتِ المعربة والمبنيّة	١٤ - ١
٢٨٠	المعربات	: تمهيد	١٤ - ٢ - ١
٢٨١	المعربات	: أقسامها - أنواعها - عددها	١٤ - ٢ - ٢
٢٨٢	المعربات	: الأسماء بالتفصيل	١٤ - ٢ - ٣
٢٨٣	المعربات	: الأفعال - التواسخ - الحروف	١٤ - ٢ - ٤
٢٨٤	المعربات	: الكلمات بالترتيب الهجائي	١٤ - ٢ - ٥
٢٨٥	مُعْجَم بالمعربات	: حالات إعرابها - أمثلة - فوائد عامة	١٤ - ٣ - ١
٢٨٥		أرى ←	١٤ - ٣ - ١
٢٨٦		إذ ←	١٤ - ٣ - ٢
٢٨٧		اللذان ←	١٤ - ٣ - ٣
٢٨٨		أما ←	١٤ - ٣ - ٤
٢٨٩		أي ←	١٤ - ٣ - ٥
٢٩٠		بعض ←	١٤ - ٣ - ٦
٢٩١		ثلاث عشرة ←	١٤ - ٣ - ٧
٢٩٢		حي ←	١٤ - ٣ - ٨
٢٩٣		رَيْثٌ ←	١٤ - ٣ - ٩
٢٩٤		صَة ←	١٤ - ٣ - ١٠
٢٩٥		عند ←	١٤ - ٣ - ١١
٢٩٦		فو ←	١٤ - ٣ - ١٢
٢٩٧		كل ←	١٤ - ٣ - ١٣
٢٩٨		لَيْبِكْ ←	١٤ - ٣ - ١٤
٢٩٩		لا ←	١٤ - ٣ - ١٥
٣٠٠		مفاعيل ←	١٤ - ٣ - ١٦
٣٠١		ن ←	١٤ - ٣ - ١٧
٣٠٢		ها ←	١٤ - ٣ - ١٨
٣٠٣		يَفْعَلُونَ ←	١٤ - ٣ - ١٩
٣٠٥		مَسْرَد المصطلحات والأدوات	١٥
٣٢١		جريدة المراجع	١٦
٣٢٥		فهرس المحتويات	١٧

وقال العماد الاصفهاني:

إنِّي رأيتُ أنه لا يكتبُ إنسانٌ كتابًا في يومِهِ إلا وقالَ في غَدِهِ:

لو عُيِّرَ هذا لكانَ أحسنَ،

ولو زيدَ كذا لكانَ يُستَحسَنُ،

ولو قُدِّمَ هذا لكانَ أفضلَ،

ولو تُرِكَ هذا لكانَ أجملَ،

وهذا مِن أعظم العيبر.